



KERAMA MARAZZI

2022

**КЕРАМИЧЕСКИЙ
ГРАНИТ**

PORCELAIN
GRES

2022

**КЕРАМИЧЕСКИЙ
ГРАНИТ**

*PORCELAIN
GRES*

MADE
WITH
ITALY

ЭСТЕТИКА

от мрамора до металла

Керамический гранит — один из самых востребованных материалов для оформления интерьеров и отделки фасадов. Это универсальный ответ на запрос, возникающий в каждом проекте: получить поверхность с надёжностью, превышающей долговечность натуральных материалов, и красотой, не оставляющей сомнений в сделанном выборе.



Благодаря самым современным технологиям, используемым на производстве KERAMA MARAZZI, в наших материалах достигнута удивительная точность воспроизведения камня и мрамора, бетона и дерева. Керамический гранит достоверно передаёт нужную эстетику, обеспечивая при этом поразительную вариативность природных рисунков.

Российско-итальянская команда специалистов KERAMA MARAZZI внимательно следит за трендами в дизайне, чтобы предлагать самые эффектные керамические материалы. Как один из безусловных лидеров международного керамического рынка, мы уже сегодня создаём решения, которые завтра будут определять развитие индустрии декоративно-отделочных материалов.



AESTHETICS from marble to metal

Porcelain gres is among the most sought-after materials for interior design and facade finish. It gives a versatile response to the request, emerging in every project, for a surface whose reliability exceeds the longevity of natural materials and whose beauty leaves no doubt about the choice made.



The state-of-the-art technologies used by KERAMA MARAZZI allow our materials to achieve an astonishing fidelity of reproduction of stone and marble, concrete and wood. Porcelain gres ensures an accurate rendering of the necessary aesthetics while providing a striking variety of natural patterns.

The Russian-Italian professional team of KERAMA MARAZZI carefully monitors design trends with a view to offer the most impressive ceramic materials. One of the distinctive leaders of the international ceramic market, today we are creating the solutions that tomorrow will have a key role in the development of decorative and finishing materials industry.

МАСШТАБ от ванной до аэропорта

Каким бы ни был масштаб вашего проекта, мы уверены: у KERAMA MARAZZI точно найдутся подходящие отделочные решения. Наш выбор керамического гранита более чем разнообразен по цветам, текстурам и форматам — от мини до МАКСИ и стремительно набирающих популярность «керамических ковров».

Ежегодно компания выпускает десятки новых вариантов керамического гранита для жилых и офисных интерьеров, общественных и торговых пространств. Решения KERAMA MARAZZI применяются в том числе там, где нужна особая устойчивость к нагрузкам и истираемости, важны противоскольжение и невоспламеняемость.

Важно, что наши керамические материалы сертифицированы по системе LEED (Leadership in Energy and Environmental Design) и соответствует международным стандартам «зелёного» строительства. Строгое соблюдение всех экологических норм — один из ключевых принципов, которым компания следует в своей работе.

SCOPE from bathroom to airport

Whatever the scope of your project, we are certain that KERAMA MARAZZI will definitely find some suitable finishing solutions. Our porcelain gres offering is more than diverse in colour, texture and size, ranging from mini to MAXI and ceramic carpets that now are rapidly gaining popularity.

Every year, the company releases dozens of new porcelain gres series for home and office interiors, public and retail spaces. The uses of KERAMA MARAZZI's solutions include situations requiring higher load resistance and wear resistance, anti-slip properties, and non-flammability.

Our ceramic materials are LEED (Leadership in Energy and Environmental Design) certified and conform to the international standards of green construction. Strict compliance with all environmental standards is among the key principles which the company adheres to in its work.

ЗАБОТА

от улыбки до укладки

Производство керамического гранита KERAMA MARAZZI в Орле и подмосковном Малино оснащено лучшим европейским оборудованием, включая суперсовременные линии Continua+. Это позволяет вовремя обеспечивать наших клиентов нужными материалами и гарантировать их полное соответствие заявленным стандартам.

Помимо собственных керамических производств, мы располагаем развитой торговой сетью в России, СНГ, Скандинавии, Великобритании, а также в странах Восточной Европы. В розничных магазинах KERAMA MARAZZI представлен весь широкий ассортимент керамического гранита и выделены зоны для профессиональной работы с архитектурными материалами.

Наши клиенты получают детальную консультацию и полное сопровождение каждого заказа, который опытные сотрудники комплектуют и доставляют точно в срок. Специально для архитекторов и девелоперов в крупных городах действуют отделы проектов. На сегодняшний день такой уровень сервиса уникален среди российских компаний.

CARE

from smile to laying

The porcelain gres manufacturing facilities of KERAMA MARAZZI in Orel and Malino feature the best European equipment, including cutting-edge Continua+ lines. This enables our customers to be provided with the necessary materials in a timely manner and guarantees their full compliance with the declared standards.

Apart from our own ceramic manufacturing facilities, we put in place a well-developed distribution network in Russia, the CIS, Scandinavia, UK, and Eastern European countries. KERAMA MARAZZI retail stores feature designated areas for the professional handling of architectural materials and offer the entire broad product range of porcelain gres.

Our customers are given detailed advice and fully guided through every order that is completed and delivered just in time by experienced personnel. There are project departments specifically for architects and developers in big cities. Today, a service level like this is unique among Russian companies.



ECO-FRIENDLINESS

from clay pit to interior

With every passing year our customers become increasingly attentive to the composition of the finishing materials around them. From this perspective, ceramics becomes the best choice. Our materials are made from natural materials only, emit no harmful substances, and are flame-resistant.

The safety of our products is confirmed by the results of voluntary certification which is carried out by the international independent organization CERTIQUALITY. The company is also a member of Green Building Council Russia. Compliance with the requirements of green construction is yet another compelling argument in favour of KERAMA MARAZZI materials in the eyes of architects and developers.

KERAMA MARAZZI is the first company in Russia's ceramic market to publish its Environmental Product Declaration (EPD). It is a detailed report on the environmental characteristics of products with due regard for their life cycle from clay pit to use and disposal. EPD confirms the environmental responsibility of a company and is considered to be one of the crucial documents in green construction in Europe.



ЭКОЛОГИЧНОСТЬ

от карьера до интерьера

С каждым годом наши клиенты всё внимательнее относятся к составу тех отделочных материалов, которые их окружают. И с этой точки зрения керамика становится лучшим выбором. Наши материалы производятся только из натурального сырья, не выделяют вредных веществ, не подвержены горению.

Безопасность нашей продукции подтверждена результатами добровольной сертификации, которая проводится международной независимой организацией CERTIQUALITY. Компания также входит в совет Green Building Council Russia. Соответствие требованиям экологического строительства — ещё один серьёзный аргумент в пользу материалов KERAMA MARAZZI для архитекторов и девелоперов.

В России KERAMA MARAZZI является первой компанией на керамическом рынке, кто опубликовал свою экологическую декларацию (EPD). Это подробный отчёт об эко-характеристиках продукции с учетом её жизненного цикла, от глиняного карьера до использования и утилизации. EPD подтверждает экологическую ответственность компании и считается одним из самых важных документов в сфере «зелёного» строительства в Европе.

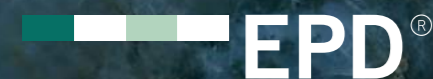

КОВРЫ / CARPETS INSPIRATION

119,5×238,5	NEW Бозетто Bozetto.....	20
	NEW Маттино Mattino.....	22
	NEW Фолио Foglio.....	24
	NEW Порту Porto.....	26
	NEW Про Лаймстоун Pro Limestone.....	28
	Атлас Atlas.....	30
	Гардена Gardena.....	32
	Фиори Fiori.....	34
	Бокалы Glasses.....	36
	Испанский Пэчворк Spanish Patchwork.....	36
	Орнамент Pattern.....	38
	Палладиана Palladiana.....	40
	Композиция Composition.....	42
	Венеция Venezia.....	44
	Ковер Carpet.....	46
	Классика Classic.....	46
	Цветы Flowers.....	48
	Коллаж Collage.....	50
	Розелла Rosella.....	52
	Мозаика Mosaic.....	54
	Монте Тиберио Monte Tiberio.....	56
	Риальто Rialto.....	56
80×160	Парнас Parnassus.....	58
	Гранд Вуд Grand Wood.....	60

ДЕРЕВО / WOOD INSPIRATION

40×238,5	Тектона Tectona.....	264
	Тиндало Tindalo.....	266
	Фоссил Вуд Fossil Wood.....	268
30×179	Абете Abete.....	276
	Про Вуд Pro Wood.....	270
20×160	Антик Вуд Antic Wood.....	280
	Гранд Вуд Grand Wood.....	282
60×119,5	Олива Oliva.....	286
	Тектона Tectona.....	264
	Про Вуд Pro Wood.....	270
30×119,5	Сальветти Salvetti.....	288
	Про Вуд Pro Wood.....	270
20×119,5	Арсенале Arsenale.....	294
	Олива Oliva.....	286
	Про Вуд Pro Wood.....	270
	Сальветти Salvetti.....	288
	Тектона Tectona.....	264
15×119,5	Сальветти Salvetti.....	288
20×80	Абете Abete.....	276
	Антик Вуд Antic Wood.....	280
	Дувр Dover.....	298
	Стори Вуд Story Wood.....	296
	Фрегат Frigate.....	300
13×80	Колор Вуд Color Wood.....	304
	Меранти Meranti.....	308
15×60	Дистино Distino.....	312
9,6×60	Селект Вуд Select Wood.....	314
50,2×50,2	Якаранда Jacaranda.....	316
20,1×50,2	Акация Acacia.....	318
9,9×40,2	Браш Вуд Brush Wood.....	320
	Вяз Elm.....	322
	Кантри Шик Country Chic.....	326
	Листоне Listone.....	328
20×23,1	Брента Brenta.....	330
12×10,4	Монруж Montrouge.....	332

МРАМОР / MARBLE INSPIRATION

119,5×238,5	Монте Тиберио Monte Tiberio.....	78
	Ониче Onice.....	84
	Риальто Rialto.....	66
80×160	Парнас Parnassus.....	90
119,5×119,5	Альбино Albino.....	94
	Бьянко Неро Bianco Nero.....	96
	Гриджио Grigio.....	98
	Сильвер Рут Silver Root.....	100
60×119,5	Альбино Albino.....	94
	Бьянко Неро Bianco Nero.....	96
	Гриджио Grigio.....	98
	Монте Тиберио Monte Tiberio.....	78
	Ониче Onice.....	84
	Риальто Rialto.....	66
	Сильвер Рут Silver Root.....	100
80×80	Парнас Parnassus.....	90
40×80	Парнас Parnassus.....	90
60×60	Альбино Albino.....	94
	NEW Белем Belem.....	102
	Буонарроти Buonarroti.....	112
	Виндзор Windsor.....	114
	Гран Виа Gran Via.....	116
	Греппи Greppi.....	108
	Джардини Giardini.....	110
	Карелли Carelli.....	118
	Контарини Contarini.....	120
	Монте Тиберио Monte Tiberio.....	78
	Помильяно Pomigliano.....	122
	Понтичелли Ponticelli.....	124
	Риальто Rialto.....	66
	NEW Эвора Evora.....	104
50,2×50,2	Гран Пале Grand Palais.....	126
	Резиденция Residence.....	128
	Рочестер Rochester.....	130
	Сорбонна Sorbonne.....	132
	Театро Teatro.....	134
40,2×40,2	Лирия Liria.....	136
	Мраморный дворец Marble Palace.....	138
	Орсэ Orsay.....	140
	Пантеон Pantheon.....	142
	Стеллине Stelline.....	144
	Флораль Floral.....	146
30×30	Версаль Versailles.....	148
	Контарини Contarini.....	120
	Фрагонар Fragonard.....	150
24×24	Сансеверо / Лаурито Sansevero / Laurito.....	152
	Стемма Stemma.....	154
9,8×9,8	Сансеверо / Лаурито Sansevero / Laurito.....	152

КАМЕНЬ / STONE INSPIRATION

119,5×238,5	NEW Про Лаймстоун Pro Limestone.....	160
	Роверелла Roverella.....	174
80×160	Базальто Basalto.....	182
119,5×119,5	Ирпина Irpina.....	186
60×119,5	Ирпина Irpina.....	186
	Роверелла Roverella.....	174
	Про Стоун Pro Stone.....	198
30×119,5	Про Нордик Pro Nordic.....	188
80×80	Базальто Basalto.....	182
60×60	Гренель Grenelle.....	204
	Ирпина Irpina.....	186
	NEW Монсеррат Monserrat.....	192
	NEW Про Лаймстоун Pro Limestone.....	160
	Про Матрикс Pro Matrix.....	206
	Про Нордик Pro Nordic.....	188
	Про Слейт Pro Slate.....	194
	Про Стоун Pro Stone.....	198
	Роверелла Roverella.....	174
	Таурано Taurano.....	212
30×60	Про Матрикс Pro Matrix.....	206
	Про Нордик Pro Nordic.....	188
	Про Слейт Pro Slate.....	194
	Про Стоун Pro Stone.....	198
	Таурано Taurano.....	212
50,2×50,2	Безана Besana.....	216
	Ламелла Lamella.....	218
9,0×40,2	Довиль Deauville.....	256
	Порфидо Porfido.....	258
40,2×40,2	NEW Монсанту Monsanto.....	220
	Терраса Terrace.....	224
	Фаральони Faraglioni.....	226
30×30	Аллея Alley.....	228
	Бореале Boreale.....	232
	Золотой пляж Golden beach.....	236
	Матрикс Matrix.....	238
	Пиазентина Piasentina.....	244
	Про Стоун Pro Stone.....	198
	Пьерфон Pierrefonds.....	246
	Сланец Slate.....	248
24×24	Брюссель Brussels.....	250
20×20	Матрикс Matrix.....	238
	Сиена Siena.....	252
	Фреджио Fregio.....	254

БЕТОН / CONCRETE INSPIRATION

119,5×238,5	Фондамента Fundamenta.....	338
80×160	Турнель Tournelle.....	344
60×119,5	Королевская дорога Rajpath.....	348
	Фондамента Fundamenta.....	338
	Про Фьюче Pro Future.....	354
80×80	Сольферино Solferino.....	360
	Турнель Tournelle.....	344
13×80	Спатола Spatola.....	362
60×60	Королевская дорога Rajpath.....	348
	Мирабо Mirabeau.....	364
	NEW Онда Onda.....	368
	Про Дабл Pro Double.....	370
	Фондамента Fundamenta.....	338
	Про Фьюче Pro Future.....	354
30×60	Мирабо Mirabeau.....	364
	Про Дабл Pro Double.....	370
	Про Фьюче Pro Future.....	354
50,2×50,2	Геркуланум Ercolano.....	376
40,2×40,2	Сенат Senate.....	378
	NEW Туф Tuff.....	380
30,1×30,1	NEW Агуста Augusta.....	386
30×30	Коллиано Colliano.....	382
29,7×29,7	NEW Агуста Augusta.....	386
24×24	NEW Агуста Augusta.....	386
	Пьяцетта Piazzetta.....	384
20×23,1	Пуату Poitou.....	398
12×10,4	Патакона Patacona.....	400
	Тюрен Turenne.....	402
9,8×9,8	NEW Агуста Augusta.....	386

ФЬЮЖН / FUSION INSPIRATION

80×160	Про Феррум Pro Ferrum.....	408
60×119,5	Радуга Rainbow.....	438
80×80	Про Феррум Pro Ferrum.....	408
	Багатти Bagatti.....	412
20×80	Беверелло Beverello.....	414
	Про Феррум Pro Ferrum.....	408
60×60	NEW Мирадоро Miradoro.....	418
	Радуга Rainbow.....	438
	Терраццо Terrazzo.....	420
40,2×40,2	Сафьян Saffian.....	436
29×33,4	Раваль Raval.....	416
	Парк Гуэля Park Güell.....	424
	Площадь Испании Plaza de España.....	428
30×30	NEW Алмаш Almas.....	430
	Гармония Harmony.....	442
	Каменный остров Stone Island.....	432
	Сатин Satin.....	448
	Специи Spicery.....	450
24×24 - 9,8×9,8	Паласио Palacio.....	426
20×23,1	Бурanelли Buranelli.....	444
	Виченца Vicenza.....	434
20×20	Сатин Satin.....	448
	Специи Spicery.....	450
10,4×12	NEW Кальсада Calsada.....	446

СТУПЕНИ / УНИВЕРСАЛЬНЫЕ ВСТАВКИ /
STEPS / UNIVERSAL INSERTS.....

452

ПРИЛОЖЕНИЕ / APPENDIX.....

468

РАЗМЕРНЫЙ РЯД
SIZE RANGE

ТЕХНИЧЕСКАЯ ИНФОРМАЦИЯ
TECHNICAL INFORMATION

ВЕС УПАКОВКИ
WEIGHT OF PACKING

СЕРИЯ
SERIES

РОВЕРЕЛЛА
ROVERELLA

ОБЛАСТЬ ПРИМЕНЕНИЯ | PLACE OF APPLICATION

- Общественные помещения с высоким уровнем проходимости | Heavy traffic public spaces**
- Частный интерьер | Residential**
- Лестницы | Stairs**
- Паркинги | Parkings / Гаражи | Garages**
- Экстерьер | Exterior**
- Парки и сады | Parks & Gardens**

Размер	Класс	шт./упак	упак	кг/упак	упак/бокс	м ²	кг/м ²
119,5×238,5	11	2	L434	36,5	30	43,25	470
60×119,5	11	4	L44	36,7	30	43,2	1100
60×60	11	4	L44	36,7	30	43,2	1100

Камень | STONE INSPIRATION | 163

РАЗМЕРНЫЙ РЯД / ЦВЕТА
SIZE RANGE / COLOURS

ЦВЕТ
COLOUR

КАТЕГОРИЯ ГРАНИТА
PORCELAIN GRES
CATEGORY

		<p>ИЗНОСОСТОЙКОСТЬ WEAR RESISTANCE.....</p>	488
		<p>КАТЕГОРИИ УСТОЙЧИВОСТИ К СКОЛЬЖЕНИЮ ОБУВИ ДЛЯ НАПОЛЬНЫХ ПОКРЫТИЙ В РАБОЧИХ ЗОНАХ СО СКОЛЬЗКИМИ ПОВЕРХНОСТЯМИ SLIP PREVENTION RATINGS FOR FLOORING SURFACES IN SHOD FEET ENVIRONMENTS.....</p>	485
		<p>КАТЕГОРИЯ АНТИСКОЛЬЖЕНИЯ ВО ВЛАЖНЫХ ЗОНАХ, ГДЕ ХОДЯТ БОСЫМИ НОГАМИ COLOR SLIP PREVENTION RATINGS FOR WET FLOORING SURFACES IN BARE FEET ENVIRONMENTS.....</p>	485
		<p>ВАРИАТИВНОСТЬ ЦВЕТА И РИСУНКА VARIATION OF COLOUR AND PATTERN.....</p>	484
		<p>DOUBLE LOADING.....</p>	475
		<p>DRY DIGITAL.....</p>	475
		<p>ПОВЕРХНОСТЬ ЛАППАТИРОВАННАЯ IN CRESTA LAPPATO IN CRESTA.....</p>	475
		<p>ПОВЕРХНОСТЬ ЛАППАТИРОВАННАЯ CAMPO PIENO LAPPATO CAMPO PIENO.....</p>	475
		<p>ПОЛИРОВАННАЯ ПОВЕРХНОСТЬ POLISHED.....</p>	475
		<p>PEI.....</p>	488
		<p>МОРОЗОСТОЙКОСТЬ FROST RESISTANCE.....</p>	490



Керамические ковры впервые представлены в коллекции KERAMA MARAZZI 2017 года: с тех пор это декоративное решение только набирает популярность. Плиты впечатляющего формата 119,5x238,5 см предлагаются наравне с модульными элементами, которые можно комбинировать друг с другом для получения единого покрытия.

МАКСИ-ковры с равным успехом используются в частных интерьерах и общественных пространствах, на полу и на стене. Материалы отлично сочетаются с керамическим деревом, мрамором и камнем, выступая на их фоне выразительным акцентом.

Ceramic carpets were first introduced in KERAMA MARAZZI's 2017 collection: since then, this decorative solution has only grown in popularity. The impressive 119.5 x 238.5 cm tiles are offered alongside modular elements, which can be combined together to create a single covering.

MAXI carpets can be successfully used in private interiors and public spaces, on the floor and on the wall. The materials mix well with ceramic wood, marble and stone, adding a bright and original touch.





119,5x238,5

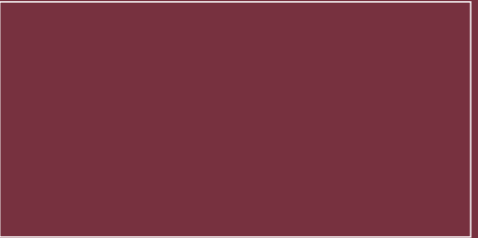

80x160





119,5x238,5	NEW Бозетто Bozetto	20
	NEW Маттино Mattino	22
	NEW Фолио Foglio	24
	NEW Порту Porto	26
	NEW Про Лаймстоун Pro Limestone	28
	Атлас Atlas	30
	Гардена Gardena	32
	Фиори Fiori	34
	Бокалы Glasses	36
	Испанский Пэчворк Spanish Patchwork	36
	Орнамент Pattern	38
	Палладiana Palladiana	40
	Композиция Composition	42
	Венеция Venezia	44
	Ковер Carpet	46
	Классика Classic	46
	Цветы Flowers	48
	Коллаж Collage	50
	Розелла Rosella	52
	Мозаика Mosaic	54
	Монте Тиберио Monte Tiberio	56
	Риальто Rialto	56
80x160	Парнас Parnassus	58
	Гранд Вуд Grand Wood	60





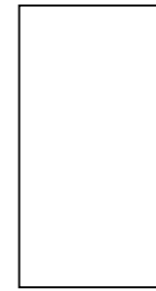

ОБЛАСТЬ ПРИМЕНЕНИЯ | PLACE OF APPLICATION

-  **Общественные помещения с высоким уровнем проходимости** | Medium traffic public spaces
-  **Частный интерьер** | Residential
-  **Экстерьер** | Exterior



119,5×238,5

		шт. \ pcs	м ²	кг \ kg	кор. \ box	м ²	кг \ kg
119,5×238,5	11 	15	-	1160 	-	-	-





VT\A488\SG5918R
Бозетто натуральный 119,5x238,5x1,1
Bozetto natural





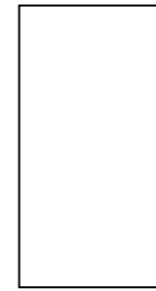

ОБЛАСТЬ ПРИМЕНЕНИЯ | PLACE OF APPLICATION

-  **Общественные помещения с высоким уровнем проходимости** | Medium traffic public spaces
-  **Частный интерьер** | Residential
-  **Экстерьер** | Exterior



119,5×238,5

		шт. \ pcs	м ²	кг \ kg	кор. \ box	м ²	кг \ kg
119,5×238,5	11 	15	-	1160		-	-





VT\A486\SG5918R
Маттино натуральный 119,5x238,5x1,1
Mattino natural

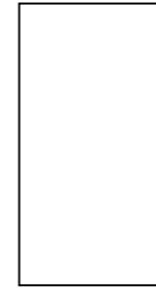





119,5×238,5

ОБЛАСТЬ ПРИМЕНЕНИЯ | PLACE OF APPLICATION

-  **Общественные помещения с высоким уровнем проходимости** | Medium traffic public spaces
-  **Частный интерьер** | Residential
-  **Экстерьер** | Exterior

		шт. \ pcs	м ²	кг \ kg	кор. \ box	м ²	кг \ kg
119,5×238,5	11 	15	-	1160		-	-





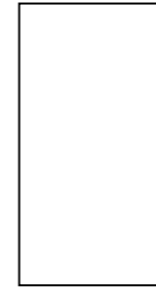

VT\A487\SG5918R
Фолио натуральный 119,5x238,5x1,1
Foglio natural



119,5×238,5

ОБЛАСТЬ ПРИМЕНЕНИЯ | PLACE OF APPLICATION

-  **Общественные помещения с высоким уровнем проходимости** | Medium traffic public spaces
-  **Частный интерьер** | Residential
-  **Экстерьер** | Exterior

	шт. \ pcs	м ²	кг \ kg	кор. \ box	м ²	кг \ kg
119,5×238,5	11 	15	-	1160 	-	-

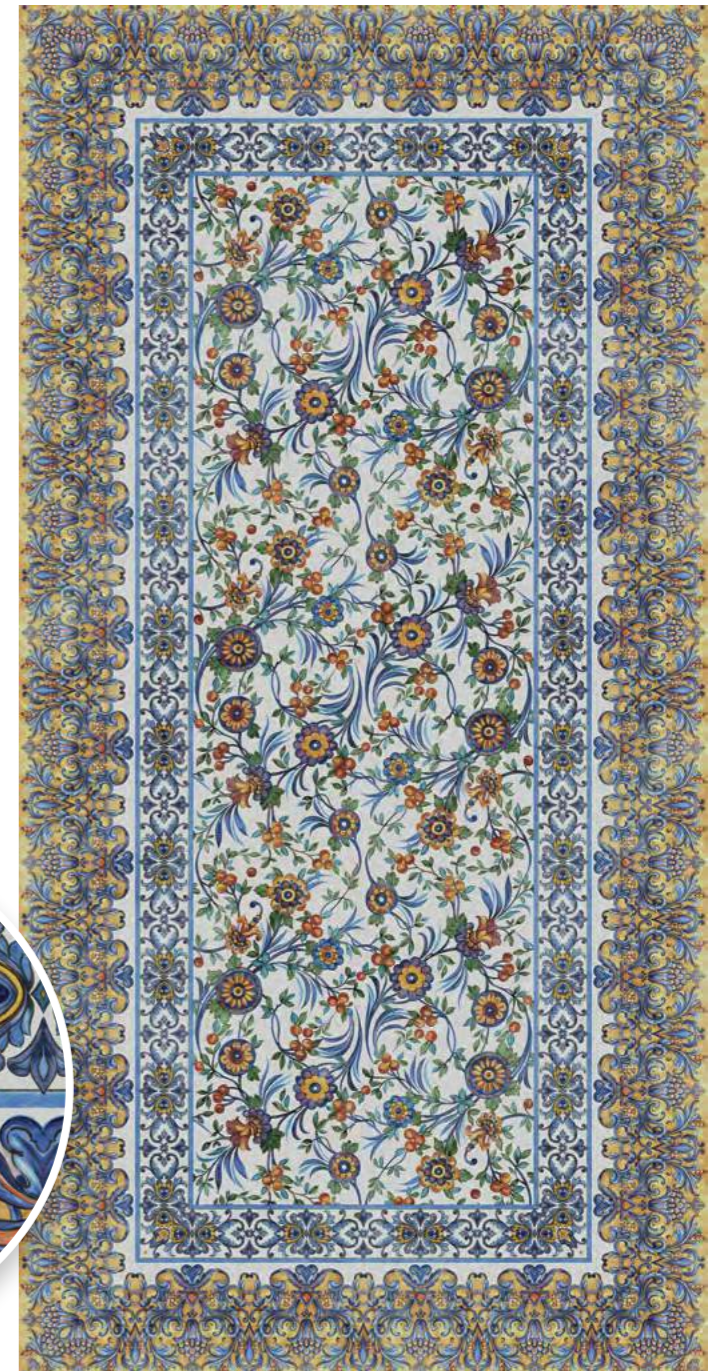



VT\A508\SG5918R
Порту натуральный 119,5x238,5x1,1
Porto natural

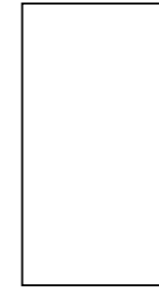





119,5×238,5

ОБЛАСТЬ ПРИМЕНЕНИЯ | PLACE OF APPLICATION

-  **Общественные помещения с высоким уровнем проходимости** | Medium traffic public spaces
-  **Частный интерьер** | Residential
-  **Экстерьер** | Exterior

		шт. \ pcs	м ²	кг \ kg	кор. \ box	м ²	кг \ kg
119,5×238,5	11	 15	-	1160		-	-

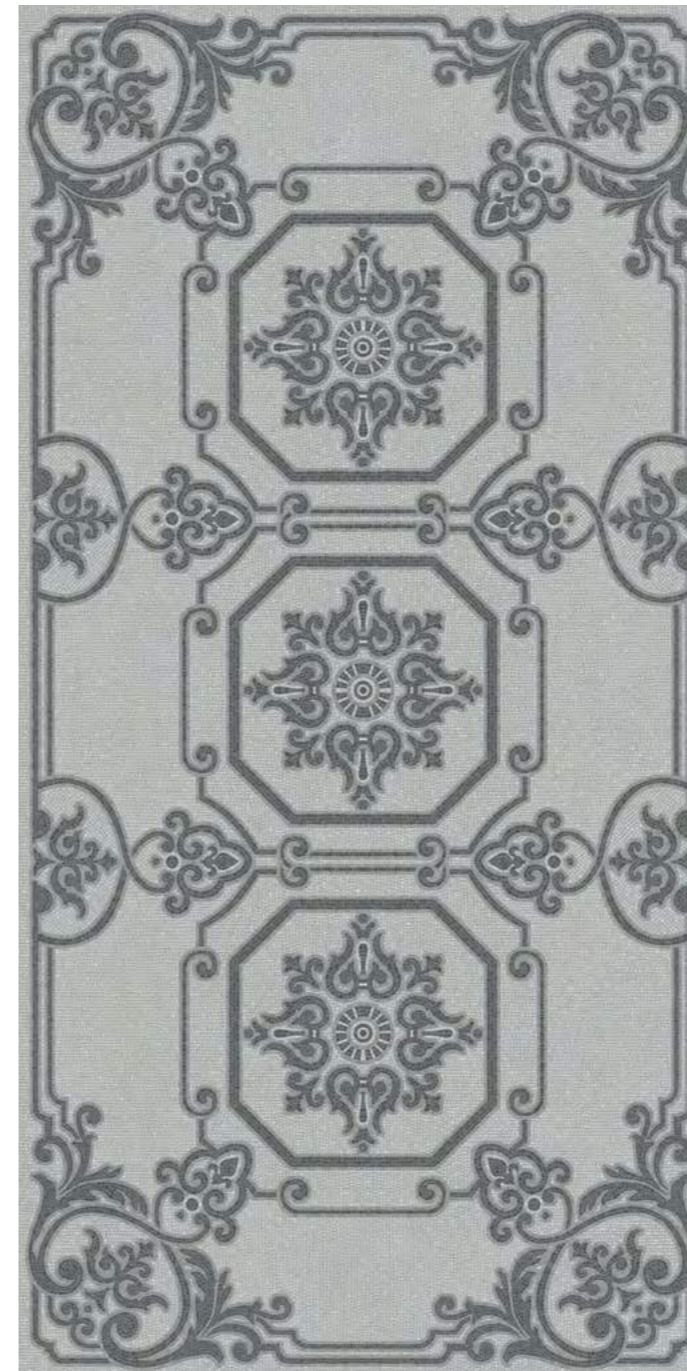

VT\A507\SG5918R
Декор Про Лаймстоун серый натуральный обрезной 119,5x238,5x1,1
Decor Pro Limestone grey natural rectified

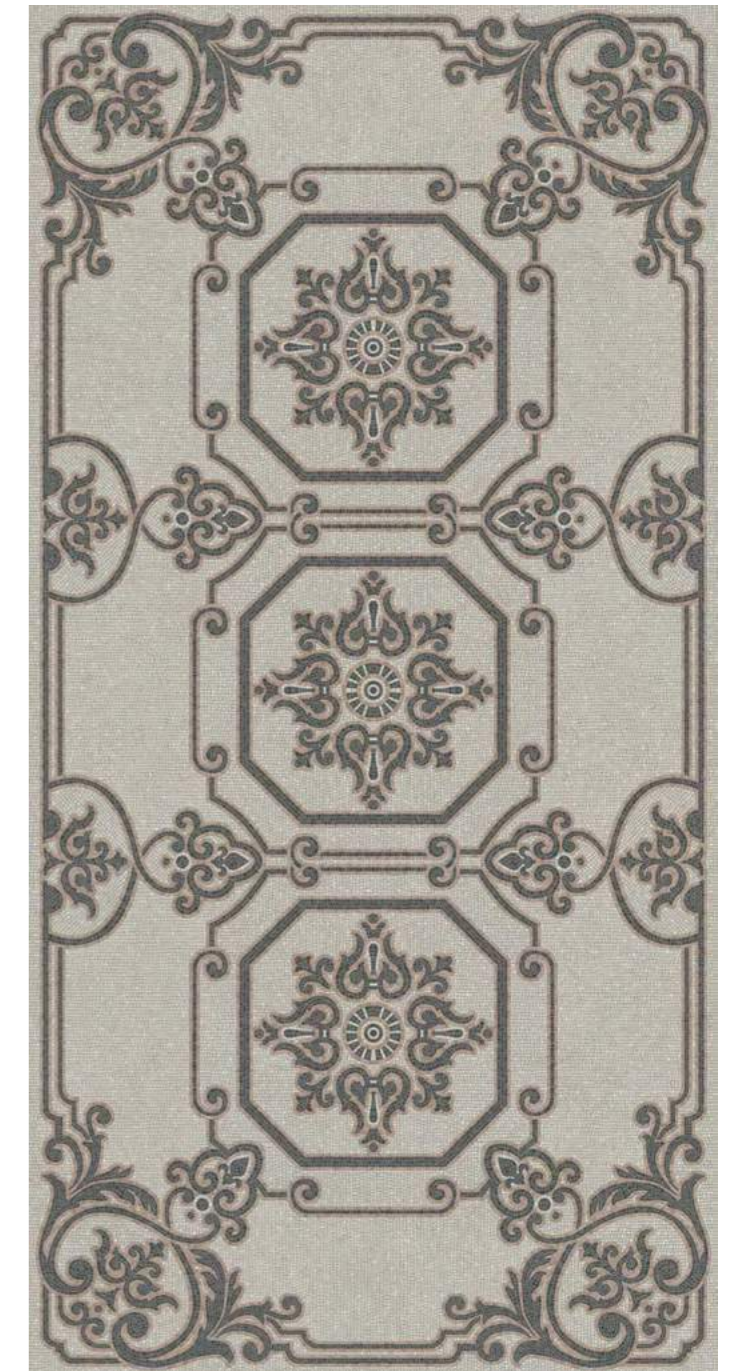



VT\B507\SG5918R
Декор Про Лаймстоун бежевый натуральный обрезной 119,5x238,5x1,1
Decor Pro Limestone beige natural rectified

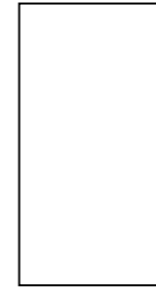



119,5×238,5

ОБЛАСТЬ ПРИМЕНЕНИЯ | PLACE OF APPLICATION

-  **Общественные помещения с высоким уровнем проходимости |**
Medium traffic public spaces
-  **Частный интерьер |** Residential
-  **Экстерьер |** Exterior

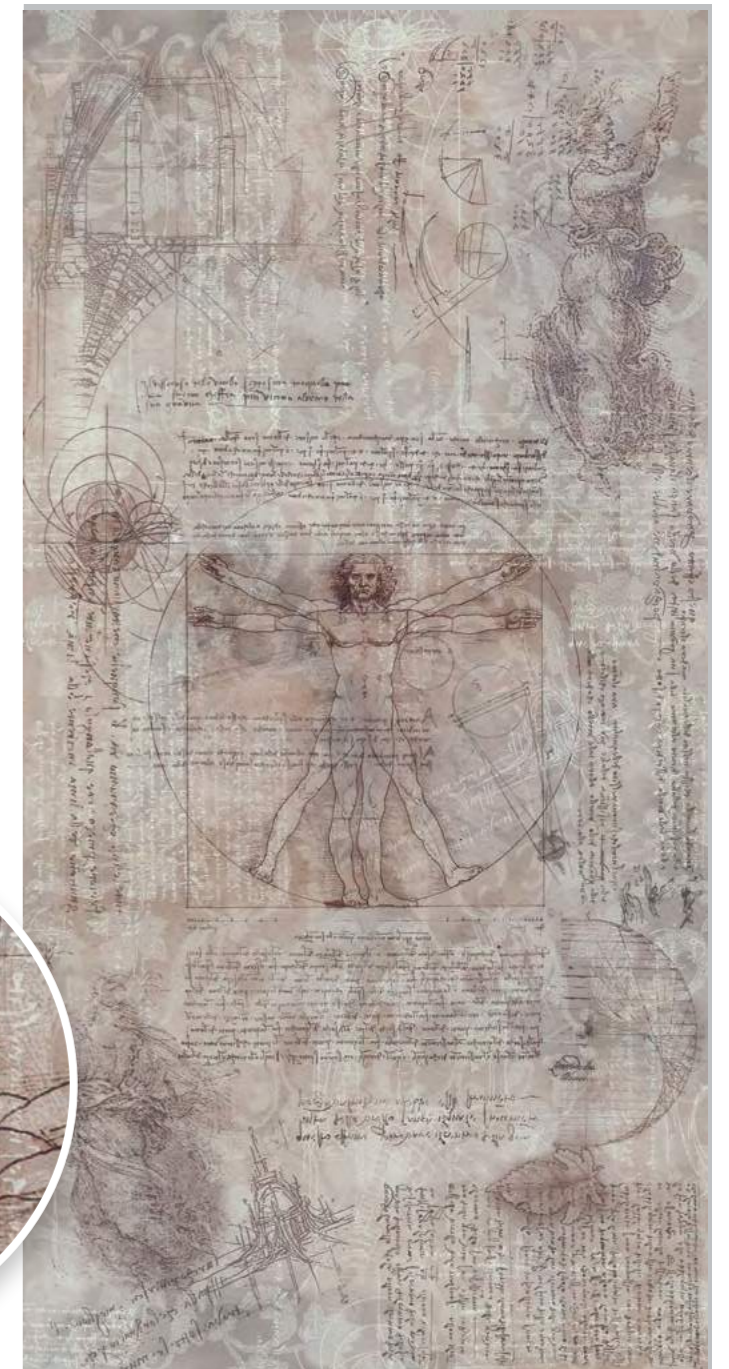

	✂	шт. \ pcs	м ²	кг \ kg	кор. \ box	м ²	кг \ kg
119,5×238,5	11 	15	-	1160 	-	-	-



VT\A153\SG5918R
Атлас обрезной 119,5x238,5x1,1
Atlas rectified



ОБЛАСТЬ ПРИМЕНЕНИЯ | PLACE OF APPLICATION

-  **Общественные помещения с высоким уровнем проходимости** | Medium traffic public spaces
-  **Частный интерьер** | Residential
-  **Экстерьер** | Exterior

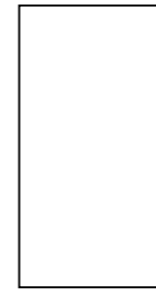

119,5×238,5

	шт. \ pcs	м ²	кг \ kg	кор. \ box	м ²	кг \ kg
119,5×238,5	15	-	1160		-	-

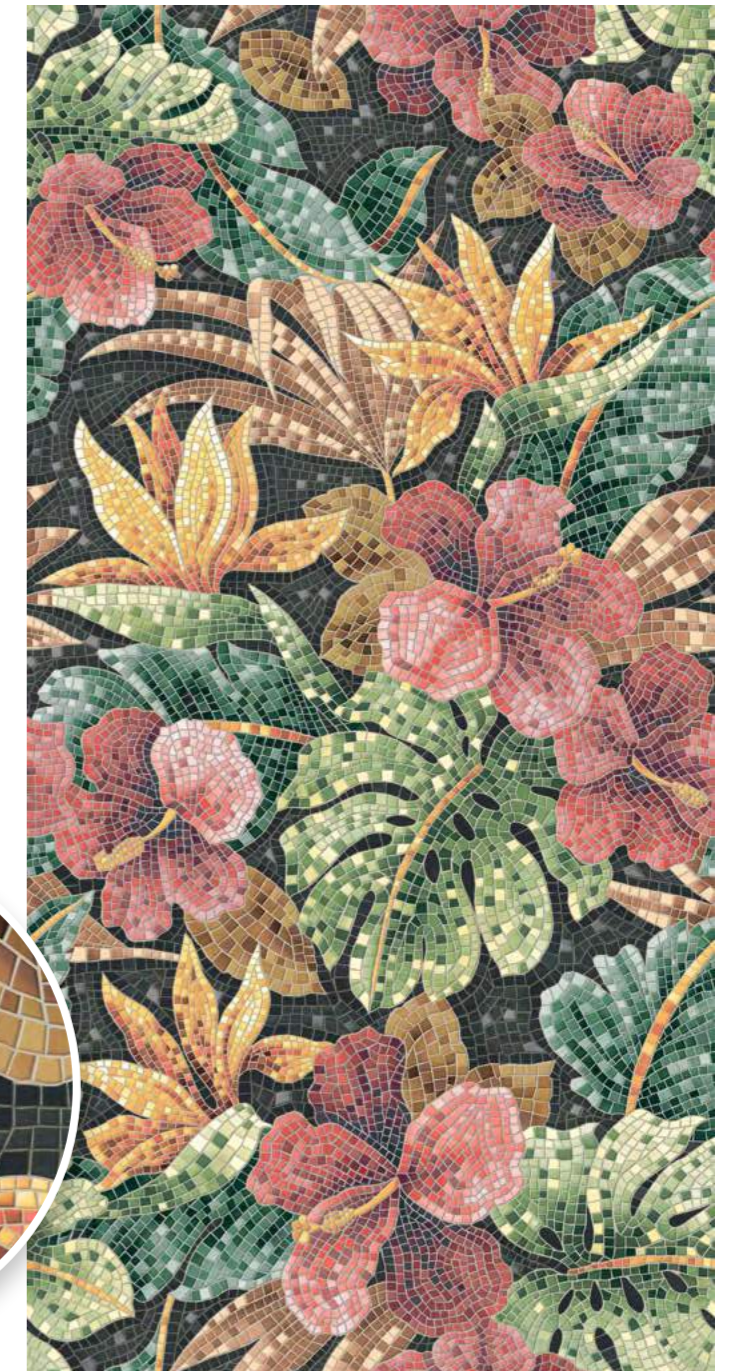

VT\A189\SG5918R
Гардена обрезной 119,5x238,5x1,1
Gardena rectified





SG 4 MAXI



119,5x238,5

ОБЛАСТЬ ПРИМЕНЕНИЯ | PLACE OF APPLICATION

- Общественные помещения со средним уровнем проходимости** | Medium traffic public spaces
- Частный интерьер** | Residential
- Экстерьер** | Exterior

		шт. \ pcs	м ²	кг \ kg	кор. \ box	м ²	кг \ kg
119,5×238,5	11	15	-	1160	-	-	-



SG596102R\D
Фиори обрезаной лаппатированный 119,5x238,5x1,1
Fiori rectified lappato





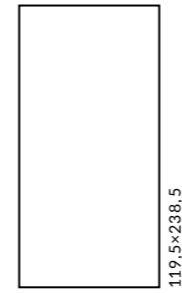



VT 4 WR    MAXI



119,5×238,5

ОБЛАСТЬ ПРИМЕНЕНИЯ | PLACE OF APPLICATION

-  **Общественные помещения с высоким уровнем проходимости** | Medium traffic public spaces
-  **Частный интерьер** | Residential
-  **Экстерьер** | Exterior

		шт. \ pcs	м ²	кг \ kg	кор. \ box	м ²	кг \ kg
119,5×238,5	11 	15	-	1160		-	-



VT\A67\SG5918R
Бокалы обрезаной 119,5x238,5x1,1
Glasses rectified





VT\A21\SG5918R
Испанский пэчворк обрезаной 119,5x238,5x1,1
Spanish patchwork rectified

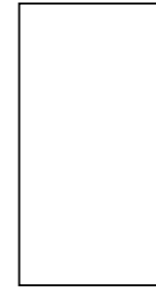



119,5x238,5

ОБЛАСТЬ ПРИМЕНЕНИЯ | PLACE OF APPLICATION

-  **Общественные помещения с высоким уровнем проходимости** | Heavy traffic public spaces
-  **Частный интерьер** | Residential
-  **Экстерьер** | Exterior

	шт. \ pcs	м ²	кг \ kg	кор. \ box	м ²	кг \ kg
119,5x238,5	11	15	1160			



TG\A09\SG5918R
 Орнамент бежевый обрезной 119,5x238,5x1,1
 Pattern beige rectified





VT\A22\SG5918R
 Орнамент синий обрезной 119,5x238,5x1,1
 Pattern blue rectified







ОБЛАСТЬ ПРИМЕНЕНИЯ | PLACE OF APPLICATION

-  **Общественные помещения со средним уровнем проходимости** | Medium traffic public spaces
-  **Частный интерьер** | Residential
-  **Экстерьер** | Exterior



119,5×238,5	шт. \ pcs	м ²	кг \ kg	кор. \ box	м ²	кг \ kg
11		-	-		5 плит	1235

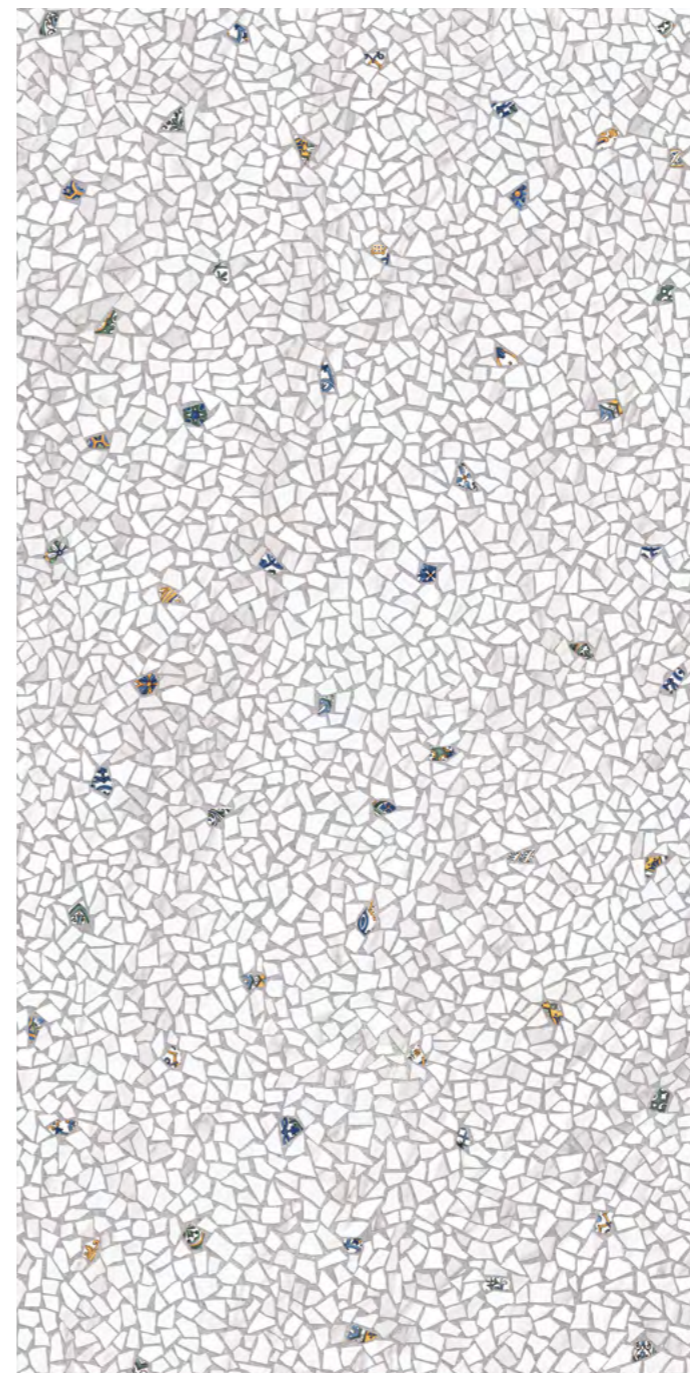

SG594102R
ПалладIANA светлый декорированный лаппатированный 119,5x238,5x1,1
Palladiana light decorated lappato





SG594202R
ПалладIANA тёмный декорированный лаппатированный 119,5x238,5x1,1
Palladiana dark decorated lappato







119,5×238,5

ОБЛАСТЬ ПРИМЕНЕНИЯ | PLACE OF APPLICATION

-  **Общественные помещения со средним уровнем проходимости** | Medium traffic public spaces
-  **Частный интерьер** | Residential
-  **Экстерьер** | Exterior

	шт. \ pcs	м ²	кг \ kg	кор. \ box	м ²	кг \ kg
119,5×238,5	11 	-	-	 5 плит	42,75	1235

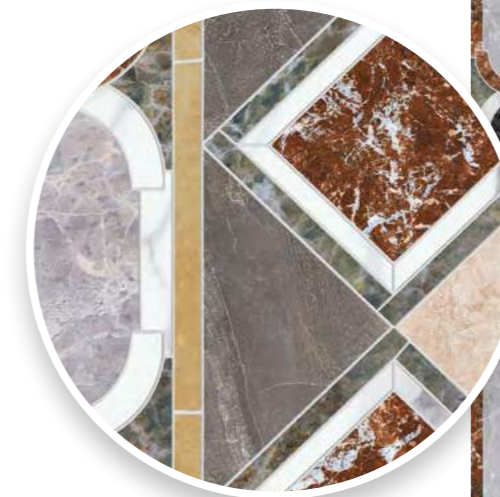
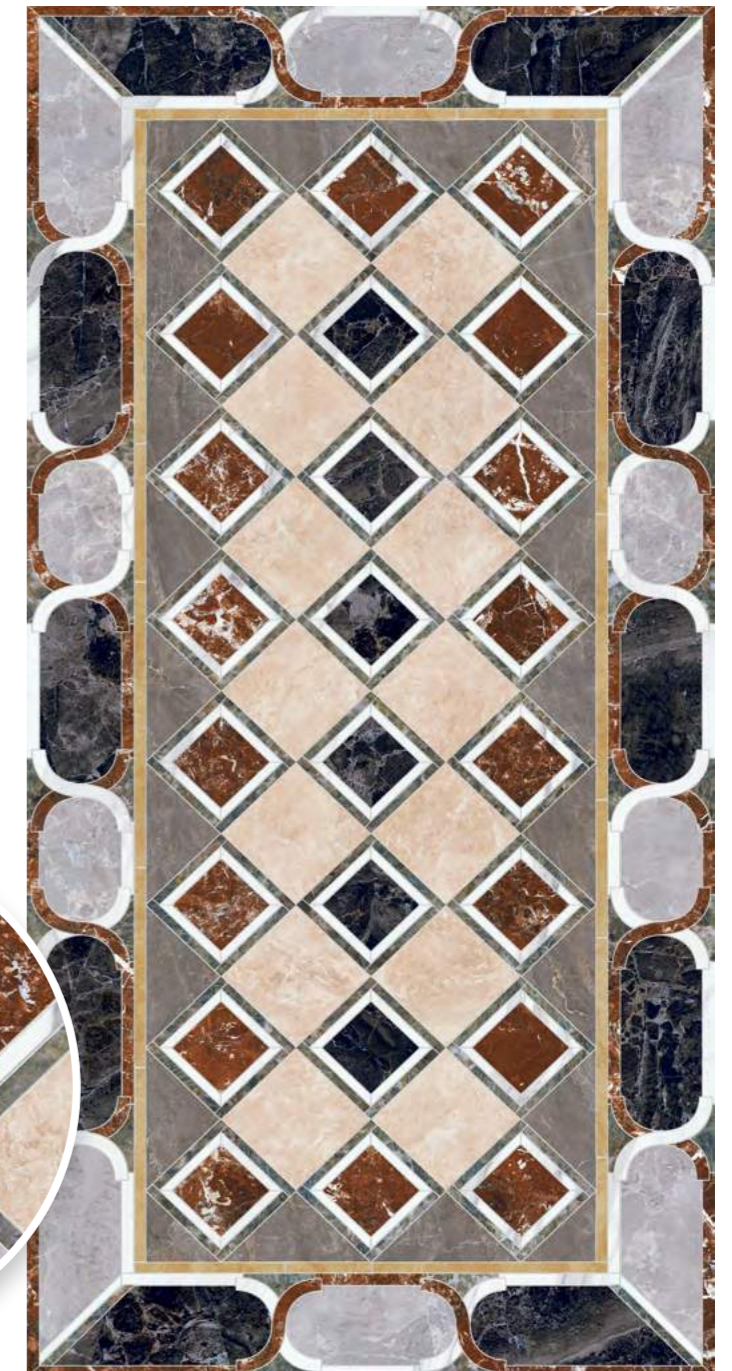



SG594002R
Композиция декорированный лаппатированный 119,5x238,5x1,1
Composition decorated lappato

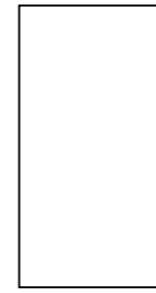



119,5×238,5

ОБЛАСТЬ ПРИМЕНЕНИЯ | PLACE OF APPLICATION

-  **Общественные помещения со средним уровнем проходимости** | Medium traffic public spaces
-  **Частный интерьер** | Residential
-  **Экстерьер** | Exterior

	шт. \ pcs	м ²	кг \ kg	кор. \ box	м ²	кг \ kg
119,5×238,5	11	-	-	 5 плит	14,25	470

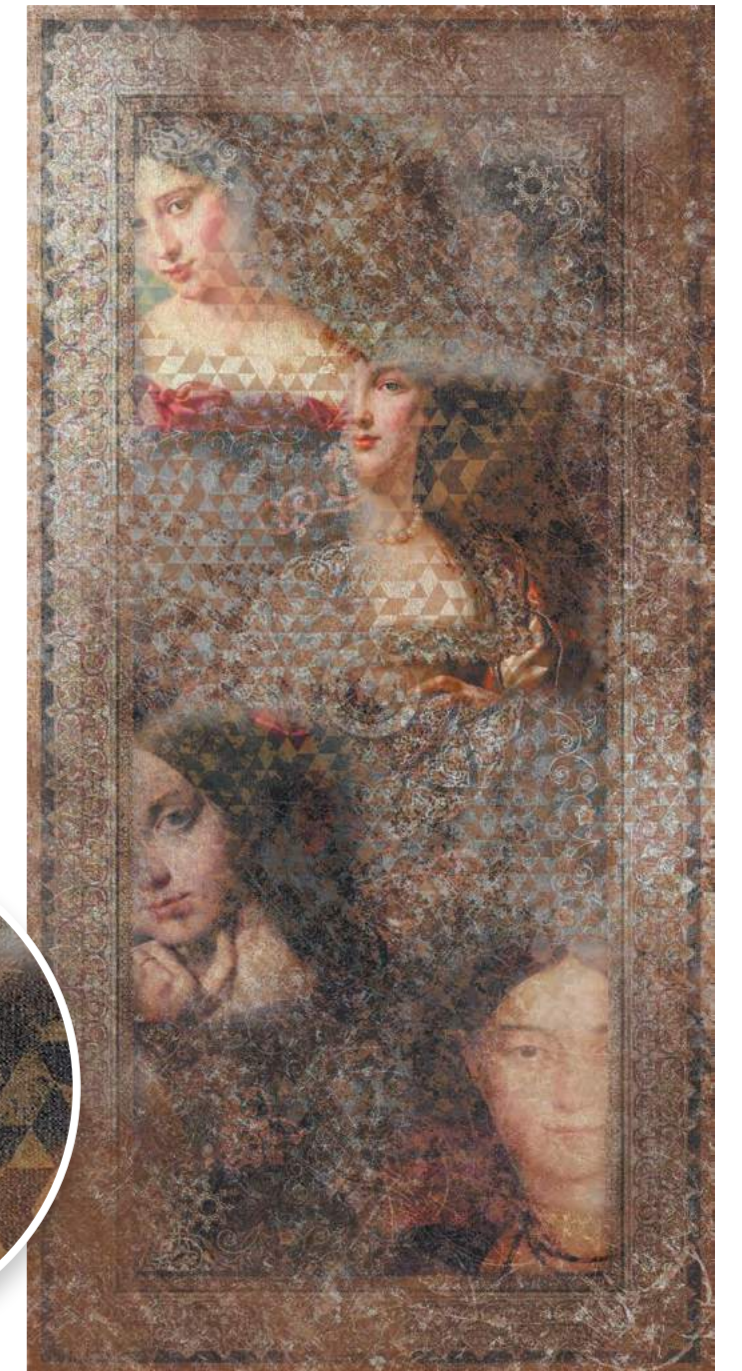

SG590400R
Венеция декорированный обрезаной 119.5x238.5x1,1
Venezia decorated rectified



3

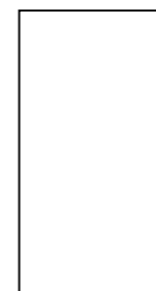



119,5×238,5

ОБЛАСТЬ ПРИМЕНЕНИЯ | PLACE OF APPLICATION

-  **Общественные помещения со средним уровнем проходимости** | Medium traffic public spaces
-  **Частный интерьер** | Residential
-  **Экстерьер** | Exterior

119,5×238,5	шт. \ pcs	м ²	кг \ kg	кор. \ box	м ²	кг \ kg
	11			5 плит	14,25	470



SG590300R
Ковёр декорированный обрезаой 119,5x238,5x1,1
Carpet decorated rectified





SG590600R
Классика декорированный обрезаой 119,5x238,5x1,1
Classic decorated rectified

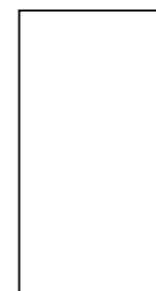



119,5x238,5

ОБЛАСТЬ ПРИМЕНЕНИЯ | PLACE OF APPLICATION

-  **Общественные помещения со средним уровнем проходимости** | Medium traffic public spaces
-  **Частный интерьер** | Residential
-  **Экстерьер** | Exterior

	шт. \ pcs	м ²	кг \ kg	кор. \ box	м ²	кг \ kg
119,5x238,5	11	-	-	 5 плит	14,25	470



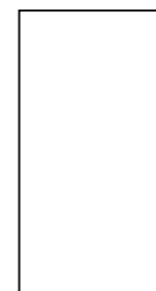

SG590500R
Цветы декорированный обрезаной 119,5x238,5x1,1
Flowers decorated rectified

3



119,5×238,5

ОБЛАСТЬ ПРИМЕНЕНИЯ | PLACE OF APPLICATION

-  **Общественные помещения со средним уровнем проходимости** | Medium traffic public spaces
-  **Частный интерьер** | Residential
-  **Экстерьер** | Exterior

	шт. \ pcs	м ²	кг \ kg	кор. \ box	м ²	кг \ kg
119,5×238,5	11			5 плит	14,25	470

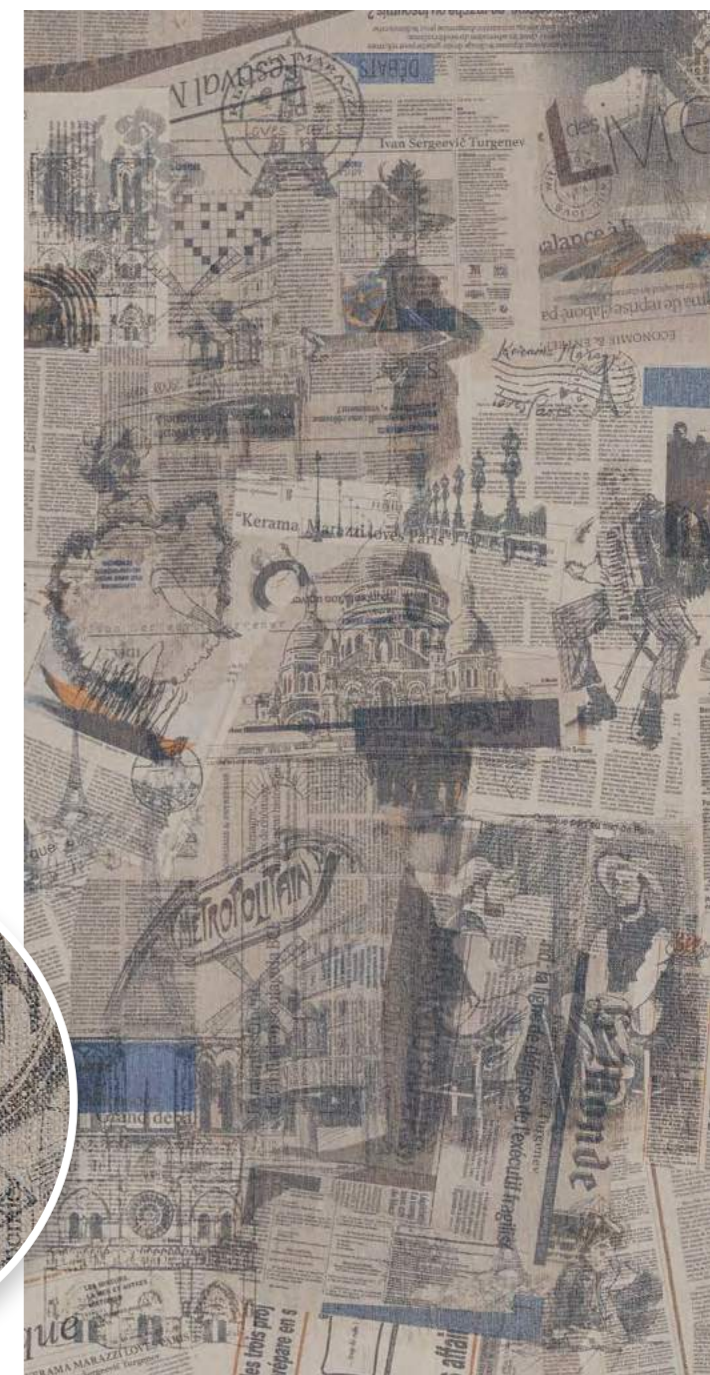

SG590700R
Коллаж декорированный обрезной 119,5x238,5x1,1
Collage decorated rectified



4

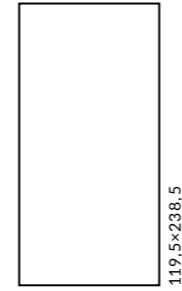



119,5×238,5

ОБЛАСТЬ ПРИМЕНЕНИЯ | PLACE OF APPLICATION

-  **Общественные помещения со средним уровнем проходимости** | Medium traffic public spaces
-  **Частный интерьер** | Residential
-  **Экстерьер** | Exterior

	шт. \ pcs	м ²	кг \ kg	кор. \ box	м ²	кг \ kg
119,5×238,5	11			5 плит	14,25	470



SG591002R
Розелла синий декорированный лаппатированный 119,5x238,5x1,1
Rosella blue decorated lappato



SG591102R
Розелла серый декорированный лаппатированный 119,5x238,5x1,1
Rosella grey decorated lappato









SG LCP 3    MAXI



119,5×238,5

ОБЛАСТЬ ПРИМЕНЕНИЯ | PLACE OF APPLICATION

-  **Общественные помещения со средним уровнем проходимости** | Medium traffic public spaces
-  **Частный интерьер** | Residential
-  **Экстерьер** | Exterior



		шт. \ pcs	м²	кг \ kg	кор. \ box	м²	кг \ kg
119,5×238,5	11 	-	-	-	5 плит 	14,25	470



SG590902R
Мозаика синий декорированный лаппатированный 119,5x238,5x1,1
Mosaic blue decorated lappato

3



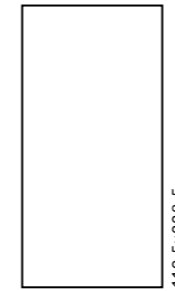

SG LCP V3 3    MAXI



119,5×238,5

ОБЛАСТЬ ПРИМЕНЕНИЯ | PLACE OF APPLICATION

-  **Общественные помещения со средним уровнем проходимости** | Medium traffic public spaces
-  **Частный интерьер** | Residential
-  **Экстерьер** | Exterior

	шт. \ pcs	м ²	кг \ kg	кор. \ box	м ²	кг \ kg
119,5×238,5	11			5 плит	14,25	470



SG591702R
Монте Тиберио декорированный лаппатированный 119,5x238,5x1,1
Monte Tiberio decorated lappato



V3 3



SG592702R
Риальто серый тёмный декорированный лаппатированный 119,5x238,5x1,1
Rialto dark grey decorated lappato

V3 3







SG LCP V2 3    MAXI

ΟΒΛΑΣΤΗ ΠΡΗΜΕΝΗΑ | PLACE OF APPLICATION

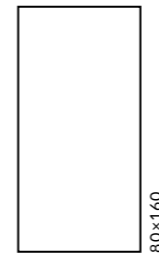
 Οββησυννηη ηημνησηη σση μεσημην ηημνησηη ηημνησηη
Medium traffic public spaces

 Χαστην ηημνησηη | Residential



		σηη. \ η ης	η ²	κη \ η η	κηρ. \ η ηη	η ²	κη \ η η
80x160	11 	2	2,56	66,3		16	1120,8



SG570102R
Παρνηασ δεκορηωννηη ηημνησηη ηημνησηη 80x160x1,1
Parnassus decorated lappato

V2 3



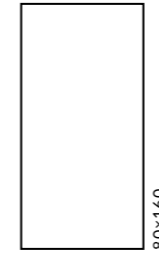

ОБЛАСТЬ ПРИМЕНЕНИЯ | PLACE OF APPLICATION

- Общественные помещения со средним уровнем проходимости** | Medium traffic public spaces
- Частный интерьер** | Residential
- Экстерьер** | Exterior

		шт. \ pcs	м ²	кг \ kg	кор. \ box	м ²	кг \ kg
80x160	11	2	2,56	66,3	16	40,96	1120,8



DD570600R
Гранд Вуд декорированный обрезной 80x160x1,1
Grand Wood decorated rectified



DD570800R
Гранд Вуд декорированный правый обрезной 80x160x1,1
Grand Wood decorated right rectified



DD570700R
Гранд Вуд декорированный левый обрезной 80x160x1,1
Grand Wood decorated left rectified



MARBLE | МРАМОР



Керамический мрамор KERAMA MARAZZI с поразительной точностью передает красоту и благородство природного материала, добываемого в мраморных карьерах по всему миру — например, в итальянской Карраре.

Детальная проработка натурального рисунка доступна в естественных и фантазийных цветах, делающих ярче палитру материалов. Полированные поверхности травертина и оникса дополняют обстановку современных «мраморных дворцов», создатели которых могут почувствовать себя новыми Микеланджело.

KERAMA MARAZZI's ceramic marble conveys with remarkable accuracy the beauty and nobility of the natural material extracted from quarries all over the world - such as Carrara in Italy.

The detailed workmanship of the natural pattern is available in natural and fantasy colours, making the palette of materials even more striking. The polished surfaces of travertine and onyx complement the furnishings of modern 'marble palaces', where their creators can feel like a new Michelangelo.



KERAMA MARAZZI

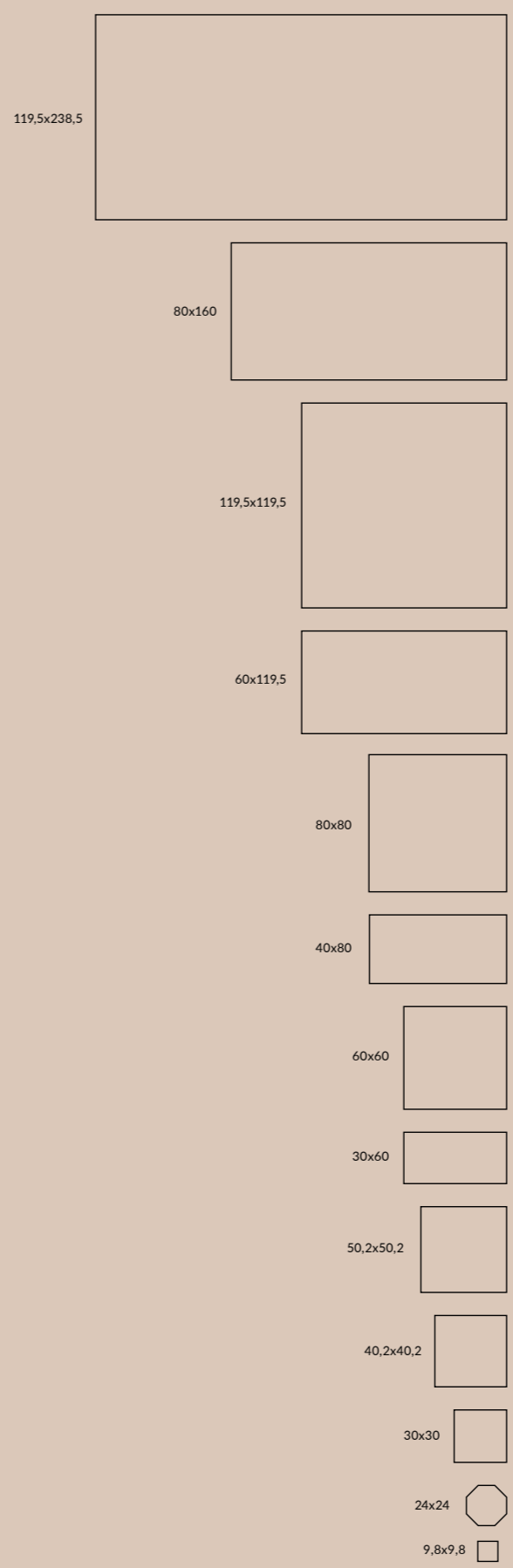

119,5x238,5	Монте Тиберио Monte Tiberio 78
	Ониче Onice 84
	Риальто Rialto 66
80x160	Парнас Parnassus 90
119,5x119,5	Альбино Albino 94
	Бьянко Неро Bianco Nero 96
	Гриджио Grigio 98
	Сильвер Рут Silver Root 100
60x119,5	Альбино Albino 94
	Бьянко Неро Bianco Nero 96
	Гриджио Grigio 98
	Монте Тиберио Monte Tiberio 78
	Ониче Onice 84
	Риальто Rialto 66
	Сильвер Рут Silver Root 100
80x80	Парнас Parnassus 90
40x80	Парнас Parnassus 90
60x60	Альбино Albino 94
	Белем Belem 102
	Буонарроти Buonarroti 112
	Виндзор Windsor 114
	Гран Виа Gran Via 116
	Греппи Greppi 108
	Джардини Giardini 110
	Карелли Carelli 118
	Контарини Contarini 120
	Монте Тиберио Monte Tiberio 78
	Помильяно Pomigliano 122
	Понтичели Ponticelli 124
	Риальто Rialto 66
	Эвора Evora 104
50,2x50,2	Гран Пале Grand Palais 126
	Резиденция Residence 128
	Рочестер Rochester 130
	Сорбонна Sorbonne 132
	Театро Teatro 134
40,2x40,2	Лирия Liria 136
	Мраморный дворец Marble Palace 138
	Орсэ Orsay 140
	Пантеон Pantheon 142
	Стеллине Stelline 144
	Флораль Floral 146
30x30	Версаль Versailles 148
	Контарини Contarini 120
	Фрагонард Fragonard 150
24x24	Сансеверо / Лаурито Sansevero / Laurito 152
	Стемма Stemma 154
9,8x9,8	Сансеверо / Лаурито Sansevero / Laurito 152



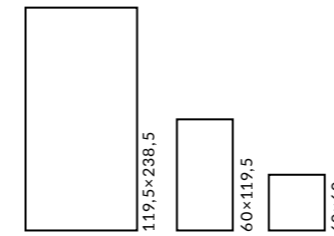
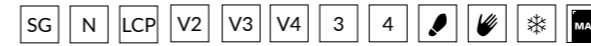

ОБЛАСТЬ ПРИМЕНЕНИЯ | PLACE OF APPLICATION

- Общественные и частные помещения со средним уровнем проходимости | Public and private spaces with a medium traffic level
- Лестницы | Stairs

	шт. \ pcs	м ²	кг \ kg	кор. \ box	м ²	кг \ kg
119,5×238,5	11	-	-	5 плит	14,25	470
60×119,5	11	1,434	36,5	30	43,02	1150
60×60	11	1,44	36,7	30	43,2	1100

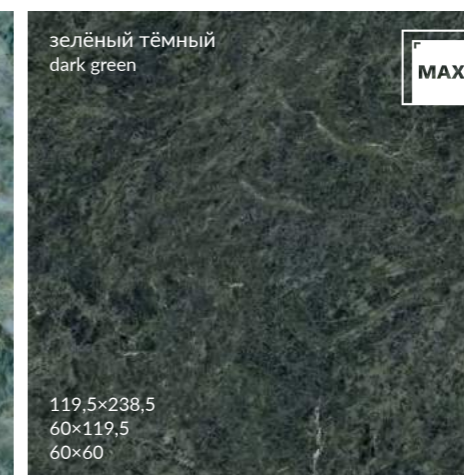
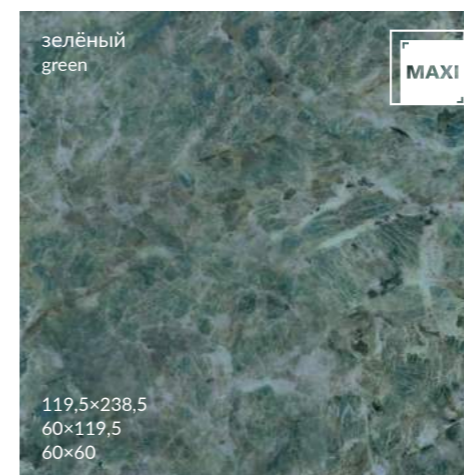
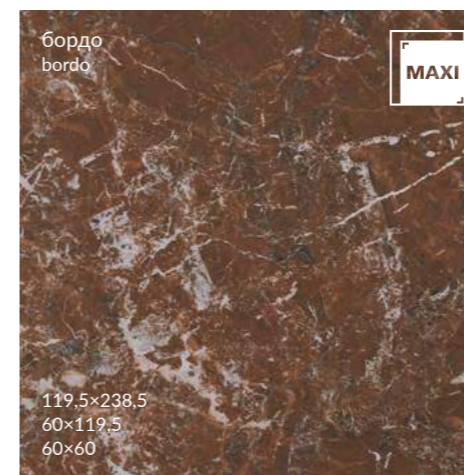
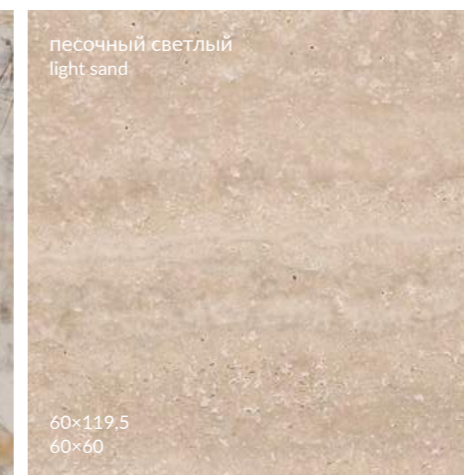
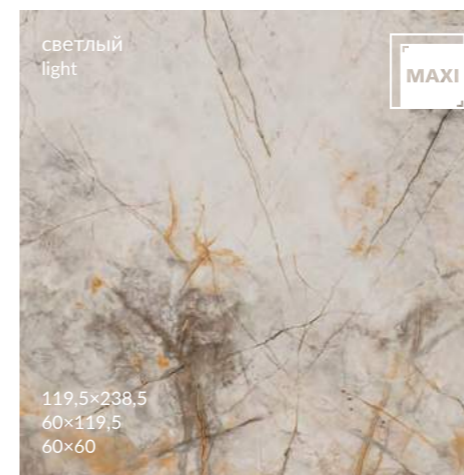



SG592202R
Риальто светлый обрезной лаппатированный 119,5x238,5x1,1
Rialto light rectified lappato

V4 3

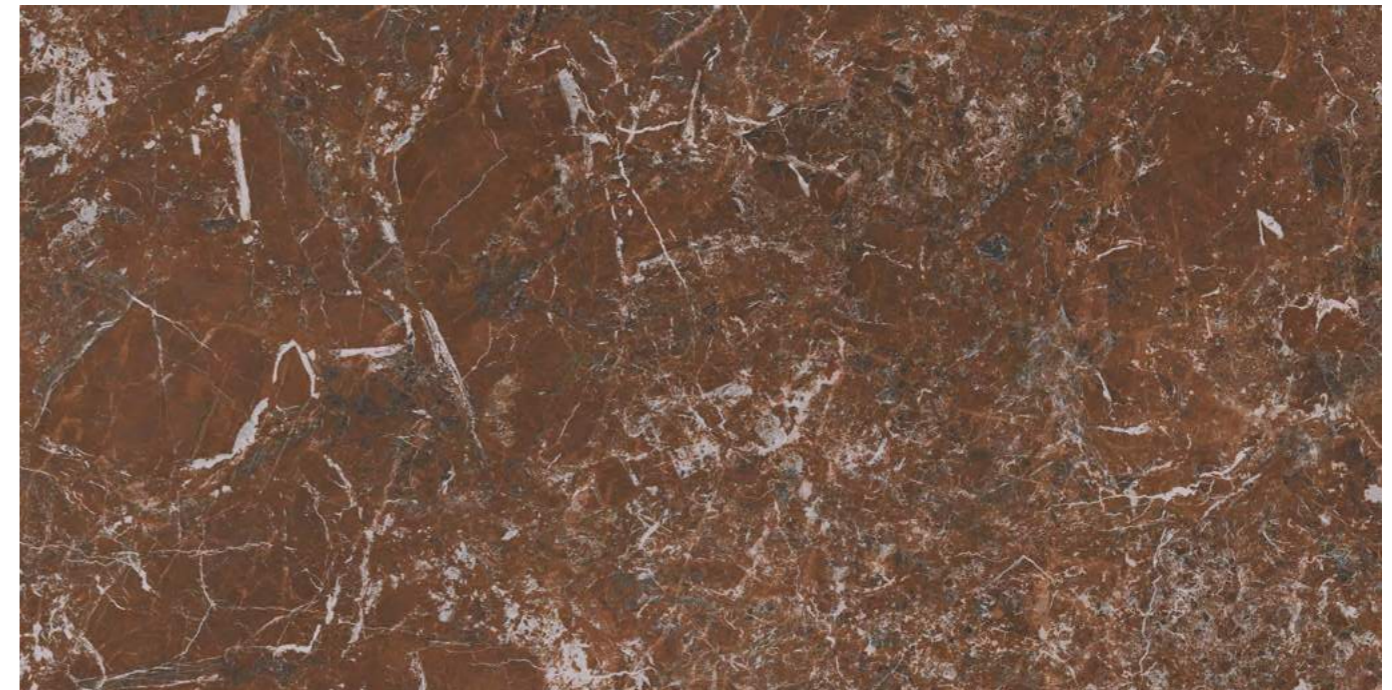

SG592402R
Риальто бордо обрезной лаппатированный 119,5x238,5x1,1
Rialto bordeaux rectified lappato

V4 3



SG651602R
Риальто светлый обрезной лаппатированный 60x60x1,1
Rialto light rectified lappato

V4 3



SG564602R
Риальто светлый обрезной лаппатированный 60x119,5x1,1
Rialto light rectified lappato

V4 3



SG564802R
Риальто бордо обрезной лаппатированный 60x119,5x1,1
Rialto bordeaux rectified lappato

V3 3



SG651202R
Риальто бордо обрезной лаппатированный 60x60x1,1
Rialto bordeaux rectified lappato

V3 3

ВАРИАНТЫ РИСУНКА | PATTERN OPTIONS

светлый
light



ВАРИАНТЫ РИСУНКА | PATTERN OPTIONS

бордо
bordeaux



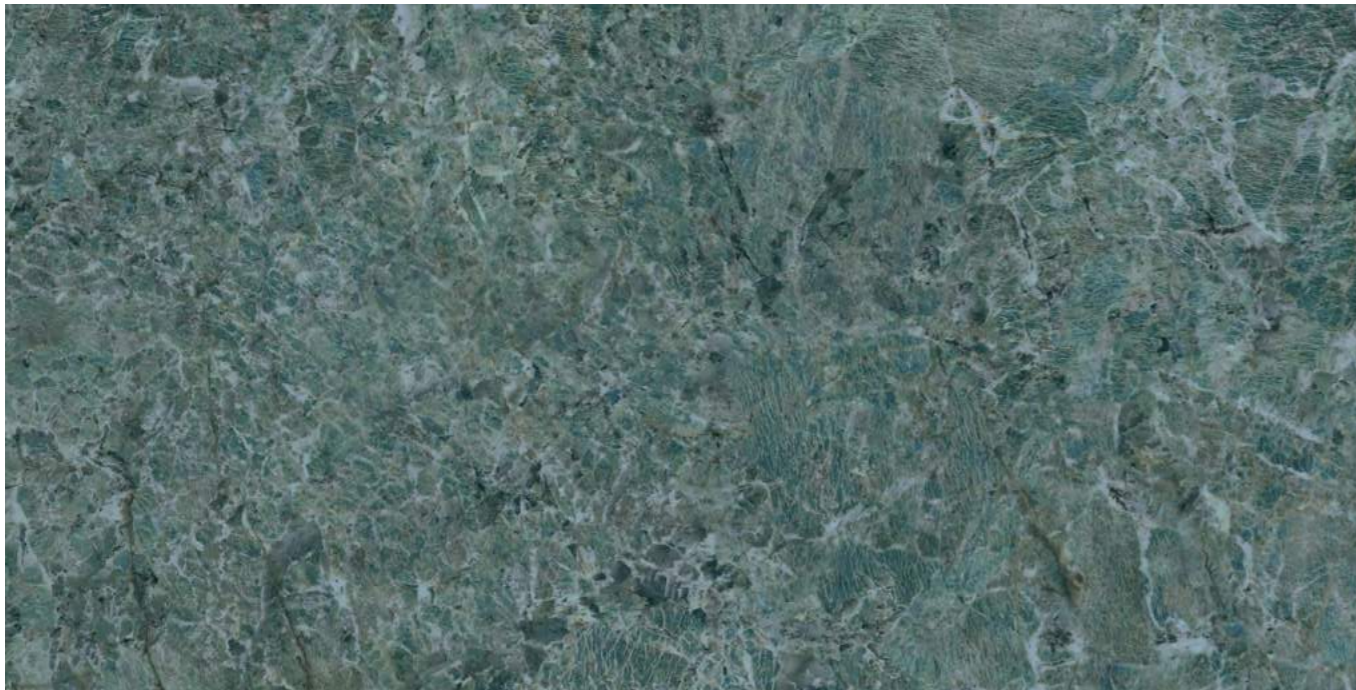

SG592302R
Риальто зелёный обрезной лаппатированный 119,5x238,5x1,1
Rialto green rectified lappato

V2 3



SG592102R
Риальто зелёный тёмный обрезной лаппатированный 119,5x238,5x1,1
Rialto green dark rectified lappato

V2 3



SG651302R
Риальто зелёный обрезной лаппатированный 60x60x1,1
Rialto green rectified lappato

V2 3



SG564702R
Риальто зелёный обрезной лаппатированный 60x119,5x1,1
Rialto green rectified lappato

V2 3



SG563602R
Риальто зелёный тёмный обрезной лаппатированный 60x119,5x1,1
Rialto green dark rectified lappato

V2 3



SG639102R
Риальто зелёный тёмный обрезной лаппатированный 60x60x1,1
Rialto green dark rectified lappato

V2 3

ВАРИАНТЫ РИСУНКА | PATTERN OPTIONS

зелёный
green

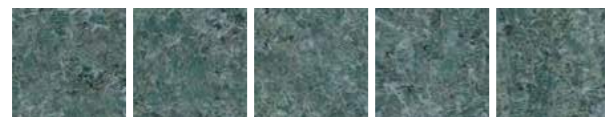

ВАРИАНТЫ РИСУНКА | PATTERN OPTIONS

зелёный
тёмный
dark green





SG590100R
Риальто песочный обрезной 119,5x238,5x1,1
Rialto sand rectified

V3 4



SG633900R \ SG633902R
Риальто песочный обрезной натуральный \
обрезной лаппатированный 60x60x1,1
Rialto sand rectified natural \ rectified lappato

V3 4
3



SG560400R \ SG560402R
Риальто песочный обрезной натуральный \
обрезной лаппатированный 60x119.5x1,1
Rialto sand rectified natural \ rectified lappato

V3 4
3

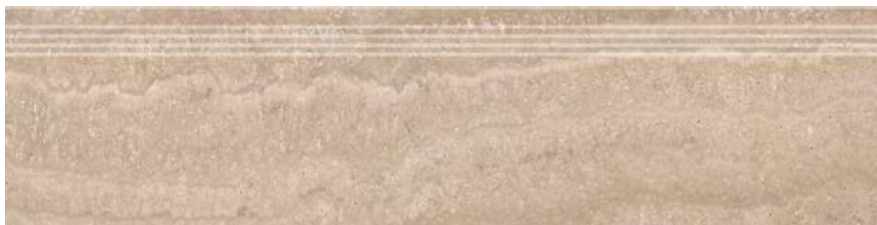

SG560400R\GR
ступень Риальто песочный
натуральный 30x119.5x1,1
step Rialto sand natural

V3 4

ВАРИАНТЫ РИСУНКА | PATTERN OPTIONS

песочный
sand



SG560900R \ SG560902R
Риальто песочный светлый обрезной натуральный \
обрезной лаппатированный 60x119.5x1,1
Rialto light sand rectified natural \ rectified lappato

V4 3 4



SG634400R \ SG634402R
Риальто песочный светлый обрезной
натуральный \ обрезной лаппатированный 60x60x1,1
Rialto light sand rectified natural \ rectified lappato

V4 3 4

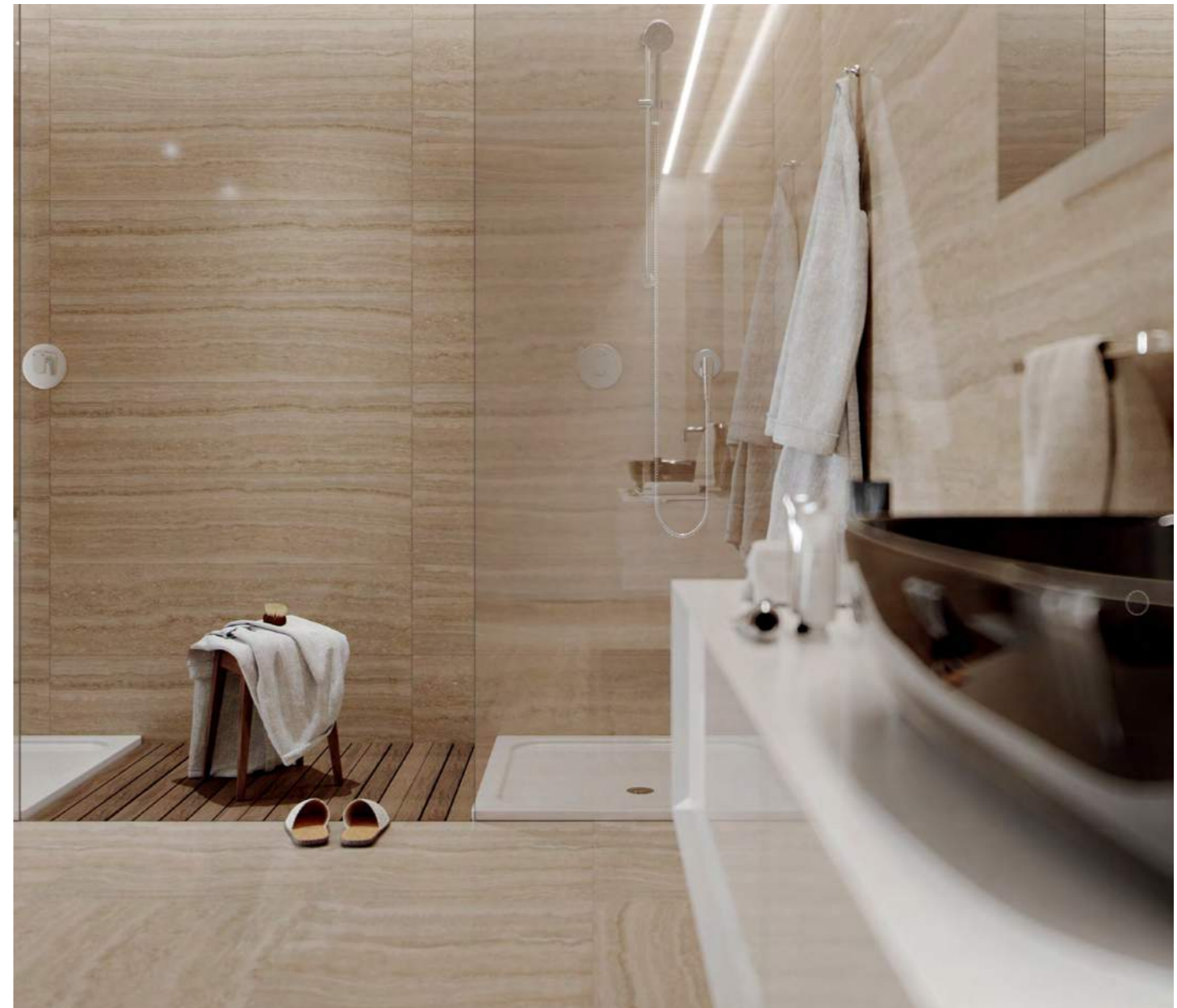



SG592502R
Риальто серый тёмный обрезаной лаппатированный 119,5x238,5x1,1
Rialto dark grey rectified lappato

V2 3



SG634502R
Риальто серый тёмный лаппатированный 60x60x1,1
Rialto dark grey lappato

V2 3



SG561102R
Риальто серый тёмный лаппатированный 60x119,5x1,1
Rialto dark grey lappato

V2 3

ВАРИАНТЫ РИСУНКА | PATTERN OPTIONS

серый тёмный
dark grey



ID110
Риальто наборный лаппатированный 119,5x119,5x1,1
Rialto compound lappato

V4





SG590200R
Риальто серый обрезной 119,5x238,5x1,1
Rialto grey rectified

V3 3



SG634200R \ SG634202R
Риальто серый обрезной натуральный \
обрезной лаппатированный 60x60x1,1
Rialto grey rectified natural \ rectified lappato

V3 3



SG560700R \ SG560702R
Риальто серый обрезной натуральный \ обрезной лаппатированный 60x119.5x1,1
Rialto grey rectified natural \ rectified lappato

V3 3



SG560700R\GR
ступень Риальто серый
натуральный 30x119.5x1,1
step Rialto grey natural

3

ВАРИАНТЫ РИСУНКА | PATTERN OPTIONS

серый
grey



SG560502R
Риальто коричневый светлый обрезной лаппатированный 60x119.5x1,1
Rialto light brown rectified lappato





V3 3

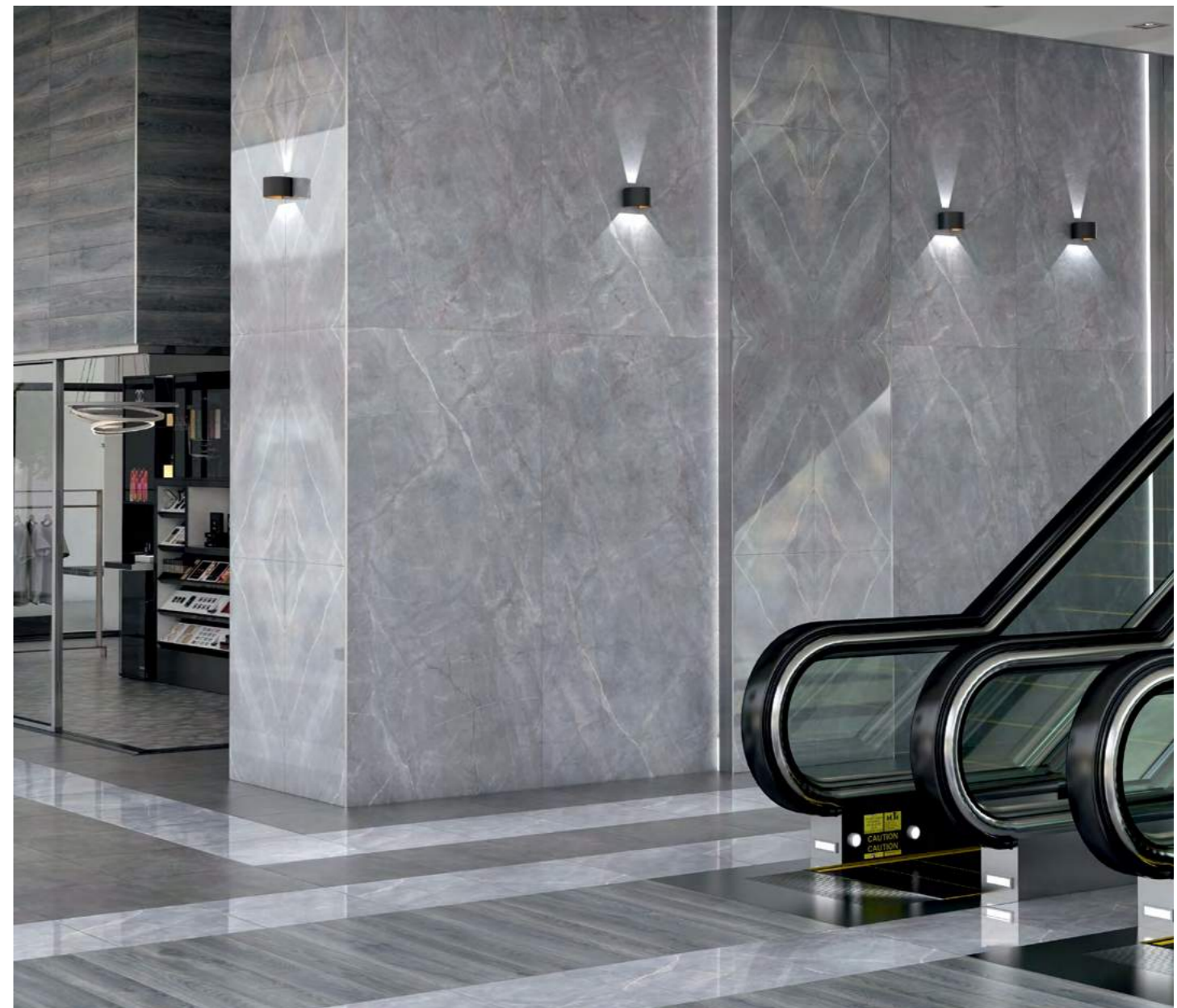

SG634002R
Риальто коричневый светлый
обрезной лаппатированный 60x60x1,1
Rialto light brown rectified lappato





V3 3

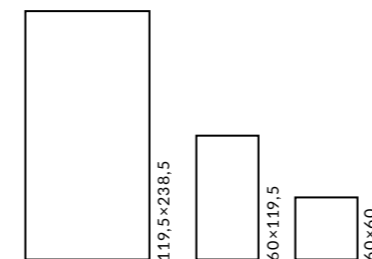





SG N LCP V3 3 4    



ОБЛАСТЬ ПРИМЕНЕНИЯ | PLACE OF APPLICATION

-  **Общественные и частные помещения со средним уровнем проходимости |**
Public and private spaces with a medium traffic level
-  **Частный интерьер | Residential**
-  **Лестницы | Stairs**
-  **Экстерьер | Exterior**

		шт. \ pcs	м²	кг \ kg		кор. \ box	м²	кг \ kg
119,5×238,5	11	-	-	-		5 плит	14,25	470
60×119,5	11	2	1,434	36,5		30	43,02	1150
60×60	11	4	1,44	36,7		30	43,2	1100

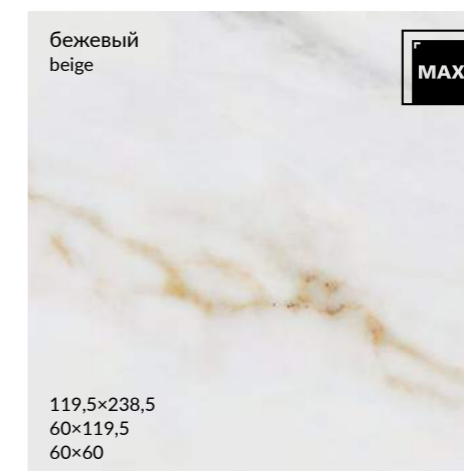



SG592002R
Монте Тиберио бежевый обрезной
лаппатированный 119,5x238,5x1,1
Monte Tiberio beige rectified lappato

V3 3



SG564502R
Монте Тиберио бежевый обрезной
лаппатированный 60x119,5x1,1
Monte Tiberio beige rectified lappato

V3 3

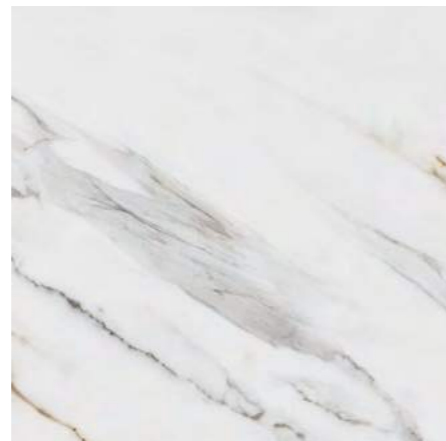

SG651502R
Монте Тиберио бежевый обрезной
лаппатированный 60x60x1,1
Monte Tiberio beige rectified lappato

V3 3



ВАРИАНТЫ РИСУНКА | PATTERN OPTIONS

бежевый
beige

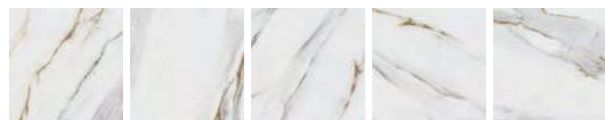



SG590000R \ SG590002R
 Монте Тиберио обрезной натуральный \
 обрезной лаппатированный 119,5x238,5x1,1
 Monte Tiberio rectified natural \ rectified lappato

V3 4 3



ID75
 Монте Тиберио наборный 49,5x40,2
 Monte Tiberio compound

ВАРИАНТЫ РИСУНКА | PATTERN OPTIONS

светлый
light

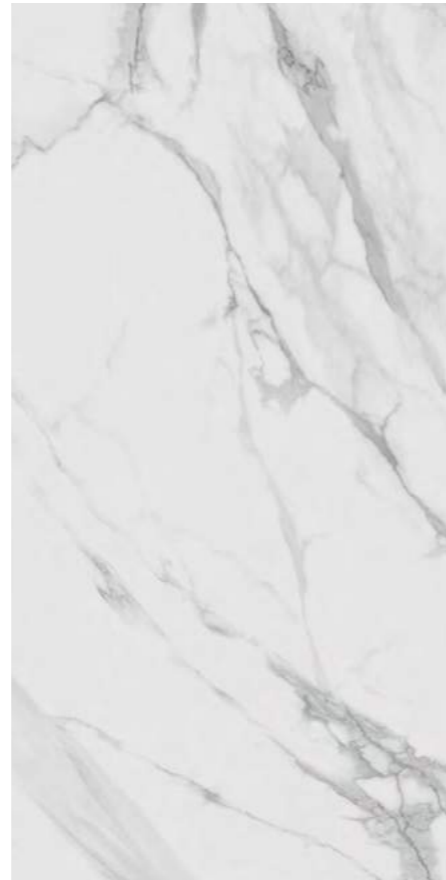
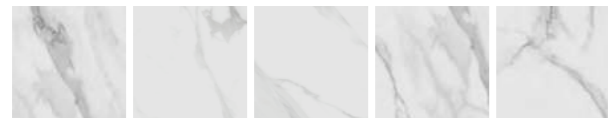

SG507100R \ SG507102R
 Монте Тиберио обрезной натуральный \
 обрезной лаппатированный 60x119,5x1,1
 Monte Tiberio rectified natural \ rectified lappato

4 3 V3



SG622600R \ SG622602R
 Монте Тиберио обрезной натуральный \
 обрезной лаппатированный 60x60x1,1
 Monte Tiberio rectified natural \ rectified lappato

4 3 V3



SG622600R \ 6BT \ SG622602R \ 6BT
 плинтус Монте Тиберио обрезной натуральный \
 обрезной лаппатированный 60x9,5
 plinth Monte Tiberio rectified natural \
 rectified lappato



SG622600R \ GR
 ступень Монте Тиберио обрезной
 натуральный 30x60x1,1
 step Monte Tiberio rectified natural

V3 3



SG6226 \ BTL
 плинтус Монте Тиберио натуральный 39,6x8
 plinth Monte Tiberio natural



SG507102R \ GCA
 ступень угловая клееная Монте Тиберио
 лаппатированный 33x33
 glued corner step Monte Tiberio lappato

V3 3

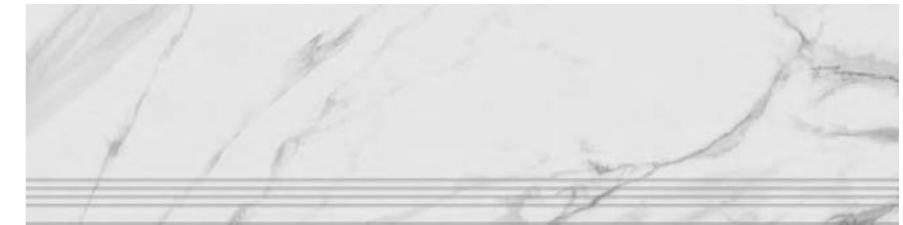

SG507100R \ GR
 ступень Монте Тиберио
 обрезной натуральный 30x119,5x1,1
 step Monte Tiberio rectified natural

V3 3



SG507102R \ 1 \ SG507102R \ 5
 Подступёнок Монте Тиберио
 лаппатированный 119,5x10,7
 riser Monte Tiberio lappato

V3 3



SG507102R \ GCF
 ступень клееная Монте Тиберио лаппатированный 33x119,5
 glued step Monte Tiberio lappato

V3 3



DL5103 \ AGI
 угол внутренний
 Монте Тиберио 8x2,4
 internal corner
 Monte Tiberio





DL5103 \ AGE
 угол внешний
 Монте Тиберио 8x2,9
 external corner
 Monte Tiberio

Технология изготовления ступеней представлена на стр. 476.
 Step manufacturing technology is on the page 476.

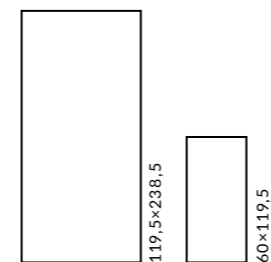
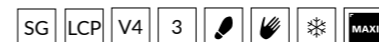



ОБЛАСТЬ ПРИМЕНЕНИЯ | PLACE OF APPLICATION

-  **Общественные помещения со средним уровнем проходимости** | Medium traffic public spaces
-  **Частный интерьер** | Residential
-  **Экстерьер** | Exterior

	шт. \ pcs	м ²	кг \ kg	кор. \ box	м ²	кг \ kg
119,5×238,5	11	-	-	-	14,25	470
60×119,5	11	2	1,434	36,5	30	43,02

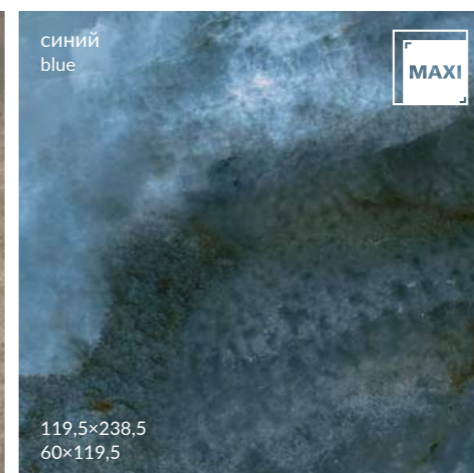
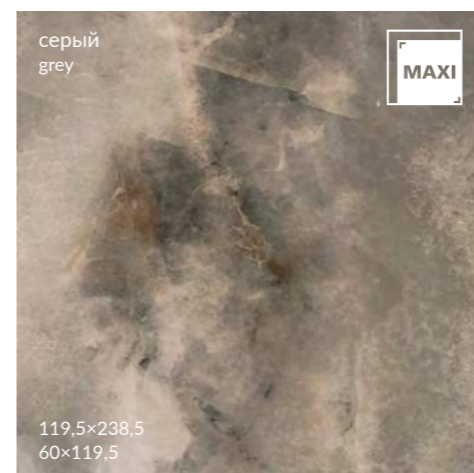
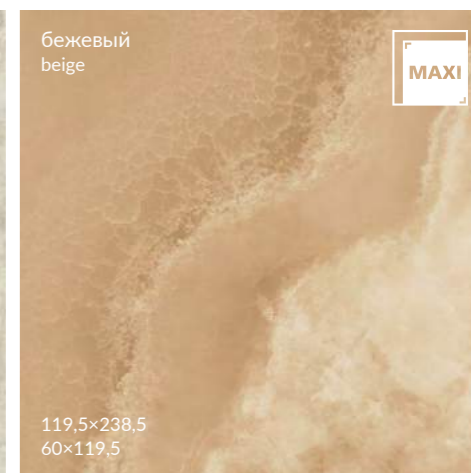
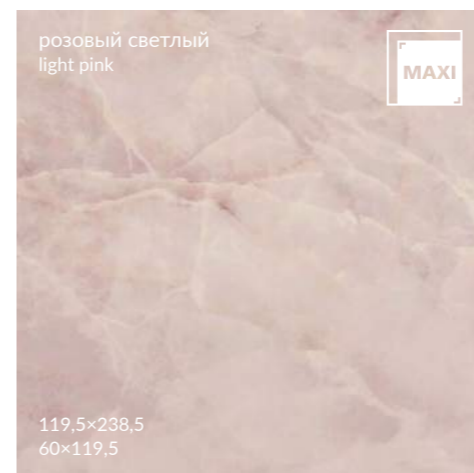



SG595202R
 Ониче зелёный светлый обрезной
 лапатированный 119,5x238,5x1,1
 Onice light green rectified lappato

V4 3



SG595602R
 Ониче серый обрезной
 лапатированный 119,5x238,5x1,1
 Onice grey rectified lappato

V4 3



SG595702R
 Ониче синий обрезной
 лапатированный 119,5x238,5x1,1
 Onice blue rectified lappato

V4 3



SG595902R
 Ониче белый чёрный обрезной
 лапатированный 119,5x238,5x1,1
 Onice white black rectified lappato

V4 3



SG567202R
 Ониче зелёный светлый обрезной
 лапатированный 60x119,5x1,1
 Onice light green rectified lappato

V4 3



SG567402R
 Ониче серый обрезной
 лапатированный 60x119,5x1,1
 Onice grey rectified lappato

V4 3



SG567502R
 Ониче синий обрезной
 лапатированный 60x119,5x1,1
 Onice blue rectified lappato

V4 3



SG567702R
 Ониче белый чёрный обрезной
 лапатированный 60x119,5x1,1
 Onice white black rectified lappato

V4 3

ВАРИАНТЫ РИСУНКА | PATTERN OPTIONS

розовый светлый light pink					
зелёный светлый light green					
бежевый beige					
серый grey					
синий blue					
белый чёрный white black					



SG595802R
Ониче розовый светлый обрезной лаппатированный 119,5x238,5x1,1
Onice pink rectified lappato

V4 3



SG595302R
Ониче бежевый обрезной лаппатированный 119,5x238,5x1,1
Onice beige rectified lappato

V4 3



SG567602R
Ониче розовый светлый обрезной лаппатированный 60x119,5x1,1
Onice light pink rectified lappato

V4 3

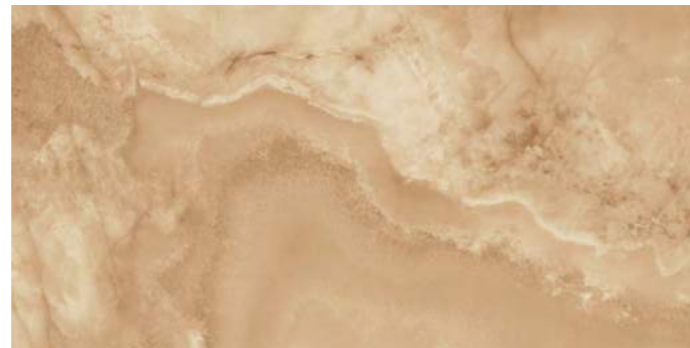



SG567302R
Ониче бежевый обрезной лаппатированный 60x119,5x1,1
Onice beige rectified lappato

V4 3

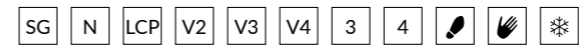



ОБЛАСТЬ ПРИМЕНЕНИЯ | PLACE OF APPLICATION

-  **Общественные помещения со средним уровнем проходимости** | Medium traffic public spaces
-  **Частный интерьер** | Residential
-  **Экстерьер** | Exterior

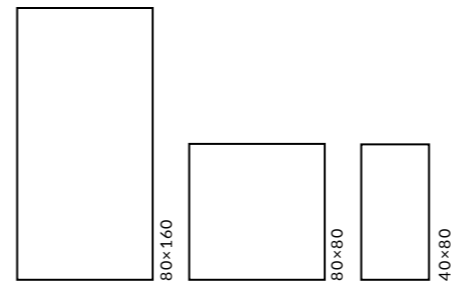

	шт. \ pcs	м²	кг \ kg	кор. \ box	м²	кг \ kg
80×160	11	2,56	66,3	16	40,96	1120,8
80×80	11	1,28	33,2	40	51,2	1368
40×80	11	1,28	31,3	21	26,88	687,3

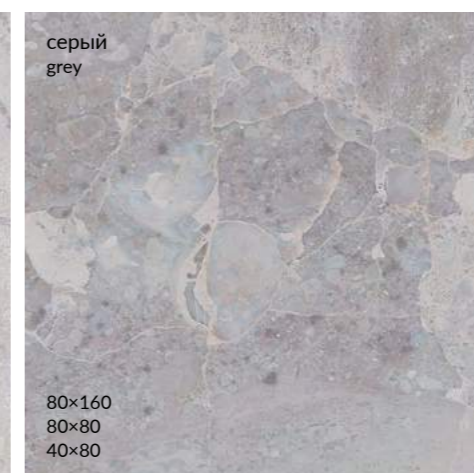



SG570200R
 Парнас светлый обрезной
 натуральный 80x160x1,1
 Parnassus light rectified natural



SG570300R
 Парнас бежевый обрезной
 натуральный 80x160x1,1
 Parnassus beige rectified natural



SG570002R
 Парнас пепельный обрезной
 лаппатированный 80x160x1,1
 Parnassus ash-grey rectified lappato

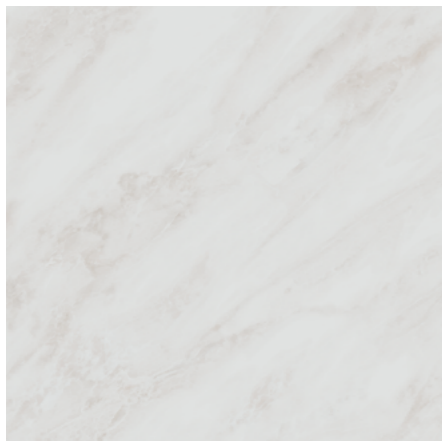

SG842300R \ SG842302R
 Парнас светлый обрезной натуральный \
 обрезной лаппатированный 80x80x1,1
 Parnassus light rectified natural \ rectified lappato



SG842100R \ SG842102R
 Парнас бежевый обрезной натуральный \
 обрезной лаппатированный 80x80x1,1
 Parnassus beige rectified natural \ rectified lappato



SG842002R
 Парнас пепельный обрезной
 лаппатированный 80x80x1,1
 Parnassus ash-grey rectified lappato



SG810000R \ SG810002R
 Парнас светлый обрезной
 натуральный \ обрезной лаппатированный 40x80x1,1
 Parnassus light rectified natural \ rectified lappato



SG809800R \ SG809802R
 Парнас бежевый обрезной
 натуральный \ обрезной лаппатированный 40x80x1,1
 Parnassus beige rectified natural \ rectified lappato



SG809502R
 Парнас пепельный
 обрезной лаппатированный 40x80x1,1
 Parnassus ash-grey lappato



SG841800R \ SG841802R
 Парнас серый светлый обрезной
 натуральный \ обрезной лаппатированный 80x80x1,1
 Parnassus light grey rectified natural \ rectified lappato



SG841700R \ SG841702R
 Парнас серый обрезной натуральный \
 обрезной лаппатированный 80x80x1,1
 Parnassus grey rectified natural \ rectified lappato



SG841002R
 Парнас антрацит обрезной
 лаппатированный 80x80x1,1
 Parnassus anthracite rectified lappato



SG809400R \ SG809402R
 Парнас серый светлый обрезной
 натуральный \ обрезной лаппатированный 40x80x1,1
 Parnassus light grey rectified natural \ rectified lappato

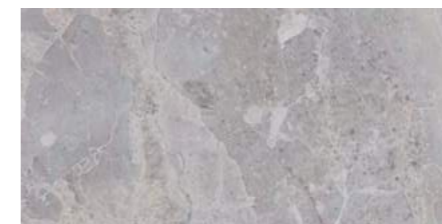

SG809600R \ SG809602R
 Парнас серый обрезной
 натуральный \ обрезной лаппатированный 40x80x1,1
 Parnassus grey rectified natural \ rectified lappato



SG809702R
 Парнас антрацит обрезной
 лаппатированный 40x80x1,1
 Parnassus anthracite rectified lappato



SG570102R
 Парнас декорированный
 лаппатированный 80x160
 Parnassus decorated lappato



HGD\A170\SG1550L
 Парнас лаппатированный 9,5x9,5
 Parnassus lappato



HGD\C170\SG1550L
 Парнас лаппатированный 9,5x9,5
 Parnassus lappato



HGD\B170\SG1550L
 Парнас лаппатированный 9,5x9,5
 Parnassus lappato

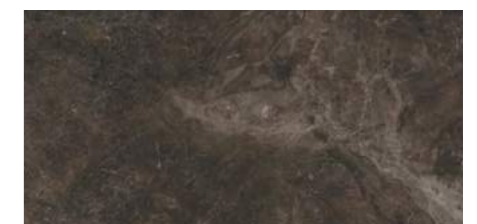

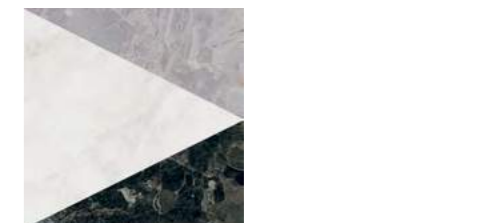

SG809902R
 Парнас коричневый
 лаппатированный 40x80x1,1
 Parnassus brown lappato





ID105
 Парнас наборный 40x40
 Parnassus compound

DL N R10 A B V4   

ОБЛАСТЬ ПРИМЕНЕНИЯ | PLACE OF APPLICATION

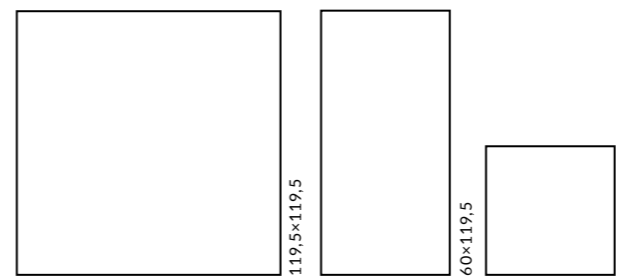
-  **Общественные помещения с высоким уровнем проходимости** | Heavy traffic public spaces
-  **Частный интерьер** | Residential
-  **Лестницы** | Stairs



		шт. \ pcs	м ²	кг \ kg		кор. \ box	м ²	кг \ kg
119,5×119,5	11	2	2,856	72		16	45,696	1212
60×119,5	11	2	1,434	36,5		30	43,02	1150
60×60	11	4	1,44	36,7		30	43,2	1100



DL503100R
Альбино серый обрезной 60x119,5x1,1
Albino grey rectified 

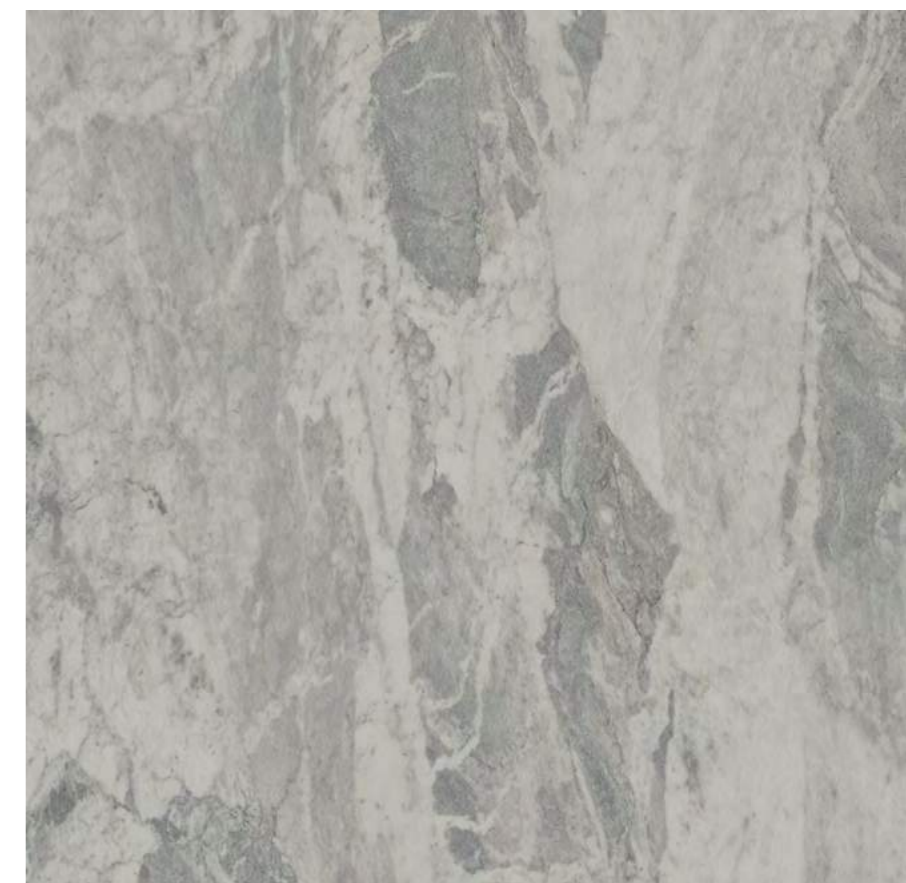

DL013300R
Альбино серый обрезной 119,5x119,5x1,1
Albino grey rectified 



DL602700R
Альбино серый обрезной 60x60x1,1
Albino grey rectified 





DL503100R\GCF
ступень клееная Альбино серый обрезной 33x119,5
glued step Albino grey rectified 

Технология изготовления ступеней представлена на стр. 476.
Step manufacturing technology is on the page 476.

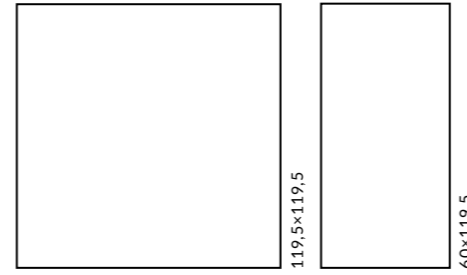
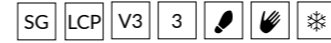



ОБЛАСТЬ ПРИМЕНЕНИЯ | PLACE OF APPLICATION

-  **Общественные помещения со средним уровнем проходимости** | Medium traffic public spaces
-  **Частный интерьер** | Residential
-  **Экстерьер** | Exterior

	шт. \ pcs	м ²	кг \ kg	кор. \ box	м ²	кг \ kg
119,5x119,5	2	2,856	72	16	45,696	1182
60x119,5	2	1,434	36,5	30	43,02	1150



SG565402R V3 3
 Бьянко Неро белый чёрный
 обрезной лаппатированный 60x119,5x1,1
 Bianco Nero black white rectified lappato







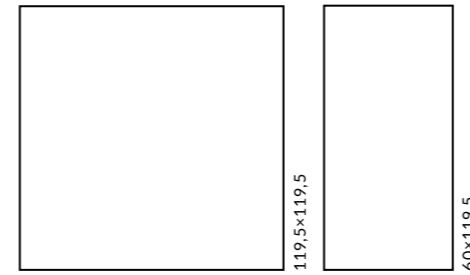

SG013302R V3 3
 Бьянко Неро белый чёрный обрезной лаппатированный 119,5x119,5x1,1
 Bianco Nero black white rectified lappato





ОБЛАСТЬ ПРИМЕНЕНИЯ | PLACE OF APPLICATION

-  **Общественные помещения с высоким уровнем проходимости** | Heavy traffic public spaces
-  **Частный интерьер** | Residential
-  **Экстерьер** | Exterior

		шт. \ pcs	м ²	кг \ kg		кор. \ box	м ²	кг \ kg
119,5×119,5	11	2	2,856	72		16	45,696	1212
60×119,5	11 	2	1,434	36,5		30	43,02	1150



DL502800R **V3**
Гриджио серый обрезной 60x119,5x1,1
Grigio grey rectified



DL013000R **V3**
Гриджио серый обрезной 119,5x119,5x1,1
Grigio grey rectified





DL502800R\GCF **V3**
ступень клееная Гриджио серый
обрезной 33x119,5
glued step Grigio grey rectified

Технология изготовления ступеней представлена на стр. 476.
Step manufacturing technology is on the page 476.

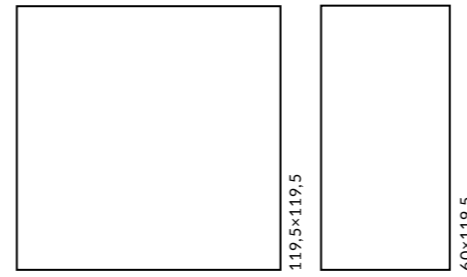
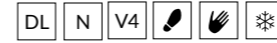



ОБЛАСТЬ ПРИМЕНЕНИЯ | PLACE OF APPLICATION

-  **Общественные помещения с высоким уровнем проходимости** | Heavy traffic public spaces
-  **Частный интерьер** | Residential
-  **Экстерьер** | Exterior

	шт. \ pcs	м²	кг \ kg	кор. \ box	м²	кг \ kg
119,5×119,5	11	2,856	72	16	45,696	1212
60×119,5	11	1,434	36,5	30	43,02	1150



DL502900R
Сильвер Рут серый обрезной
60x119,5x1,1
Silver Root grey rectified



DL013100R
Сильвер Рут серый обрезной 119,5x119,5x1,1
Silver Root grey rectified



DL502900R\GCF
ступень клееная Сильвер Рут
серый обрезной 33x119,5
glued step Silver Root grey rectified





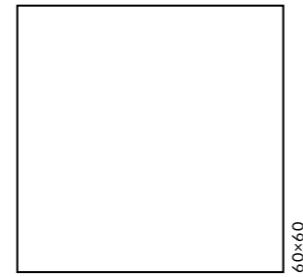

Технология изготовления ступеней представлена на стр. 476.
Step manufacturing technology is on the page 476.





ОБЛАСТЬ ПРИМЕНЕНИЯ | PLACE OF APPLICATION

-  **Общественные помещения со средним уровнем проходимости** | Medium traffic public spaces
-  **Частный интерьер** | Residential
-  **Экстерьер** | Exterior

		шт. \ pcs	м ²	кг \ kg	кор. \ box	м ²	кг \ kg
60x60	11 	4	1,44	36,7		30	43,2 1100



AD\A436\SG9312
Пьерфон
4,9x4,9x0,8
Pierrefonds



AD\A120\SG9501
Кассия 10x10x0,78
Cassia



SG647202R
Белем серый светлый
лаппатированный обрезной 60x60x1,1
Belem light grey lappato rectified





SG647300R
Белем серый светлый
натуральный обрезной 60x60x1,1
Belem light grey natural rectified





ОБЛАСТЬ ПРИМЕНЕНИЯ | PLACE OF APPLICATION

-  **Общественные помещения со средним уровнем проходимости** | Medium traffic public spaces
-  **Частный интерьер** | Residential
-  **Экстерьер** | Exterior

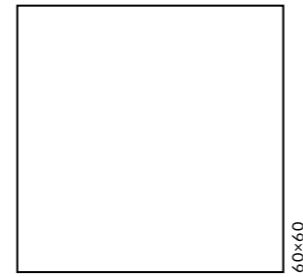

	шт. \ pcs	м²	кг \ kg	кор. \ box	м²	кг \ kg
60x60	4	1,44	36,7	30	43,2	1100

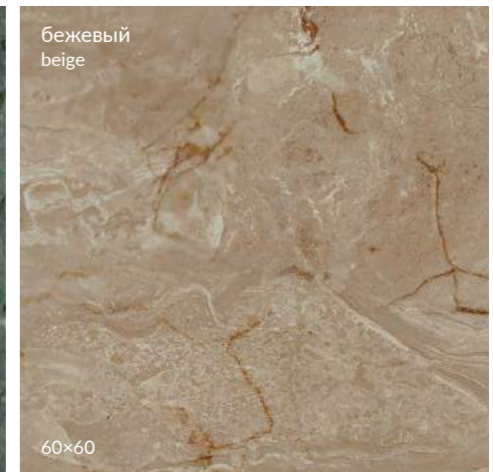



SG647802R
Эвора бежевый обрезной лапатированный 60x60x1,1
Evora beige rectified lappato



SG648002R
Эвора зелёный обрезной лапатированный 60x60x1,1
Evora green rectified lappato



SG647902R
Эвора синий обрезной лапатированный 60x60x1,1
Evora blue rectified lappato



SG647602R
Эвора бежевый светлый обрезной лапатированный 60x60x1,1
Evora light beige rectified lappato



DC\A37\SG6062RL
Бордюр Эвора лапатированный 60x9,6
Border Evora lappato



DC\A36\SG6062RL
Эвора лапатированный 9,6x9,6
Evora lappato



HGD\A516\SG6062RL
Декор Эвора угол лапатированный 60x60
Decor Evora corner lappato



HGD\A517\SG6062RL
Декор Эвора продолжение угла лапатированный 60x60
Decor Evora addition to corner lappato



HGD\A518\SG6062RL
Декор Эвора центр лапатированный 60x60
Decor Evora center lappato



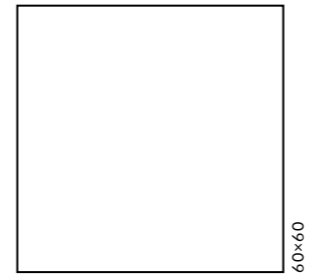
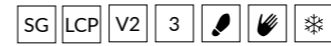

ОБЛАСТЬ ПРИМЕНЕНИЯ | PLACE OF APPLICATION

- Общественные помещения со средним уровнем проходимости** | Medium traffic public spaces
- Частный интерьер** | Residential

60x60	11	шт. \ pcs	м ²	кг \ kg	кор. \ box	м ²	кг \ kg
		4	1,44	36,7		30	1100

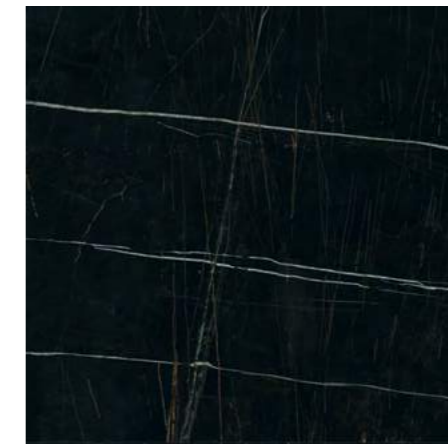

SG642102R
Греппи чёрный обрезной лаппатированный 60x60x1,1
Greppi black rectified lappato

V2 3

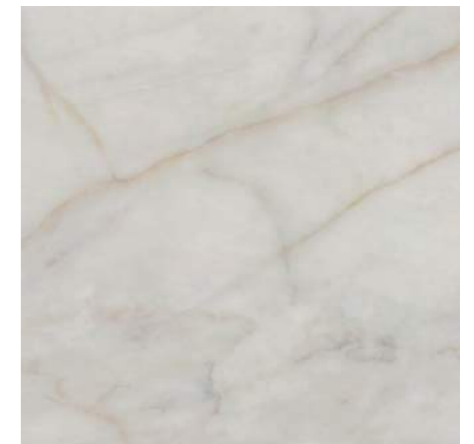

SG642002R
Греппи белый обрезной лаппатированный 60x60x1,1
Greppi white rectified lappato

V2 3



ID121
Греппи наборный 60x15,5
Greppi border compound



ID119
Греппи наборный 15,5x15,5
Greppi compound



ID115
Греппи наборный 60x60
Greppi compound

ВАРИАНТЫ РИСУНКА | PATTERN OPTIONS

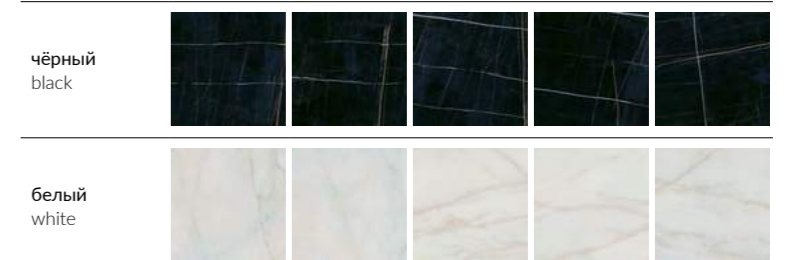

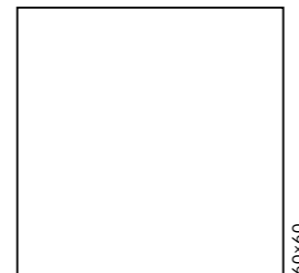
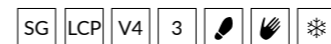

ОБЛАСТЬ ПРИМЕНЕНИЯ | PLACE OF APPLICATION

- Общественные помещения со средним уровнем проходимости** | Medium traffic public spaces
- Частный интерьер** | Residential
- Экстерьер** | Exterior

60x60	≠	шт. \ pcs	м ²	кг \ kg	кор. \ box	м ²	кг \ kg
60x60	11	4	1,44	36,7	30	43,2	1100



SG642202R
Джардини беж светлый обрезной лаппатированный 60x60x1,1
Giardini light beige rectified lappato



SG642302R
Джардини зелёный обрезной лаппатированный 60x60x1,1
Giardini green rectified lappato

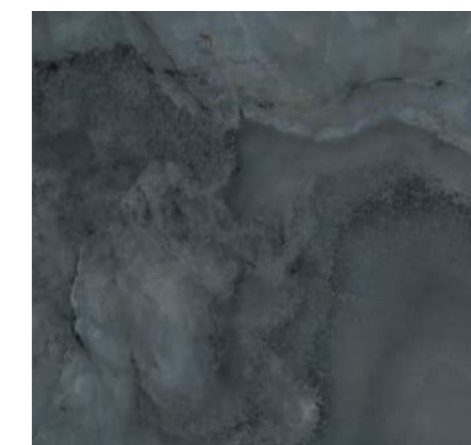

SG642402R
Джардини серый тёмный обрезной лаппатированный 60x60x1,1
Giardini dark grey rectified lappato



OS\C90\SG1609L
Джардини лаппатированный 15x15
Giardini lappato



OS\A90\SG1609L
Джардини лаппатированный 15x15
Giardini lappato



OS\B90\SG1609L
Джардини лаппатированный 15x15
Giardini lappato







OS\D90\SG1609L
Джардини лаппатированный 15x15
Giardini lappato



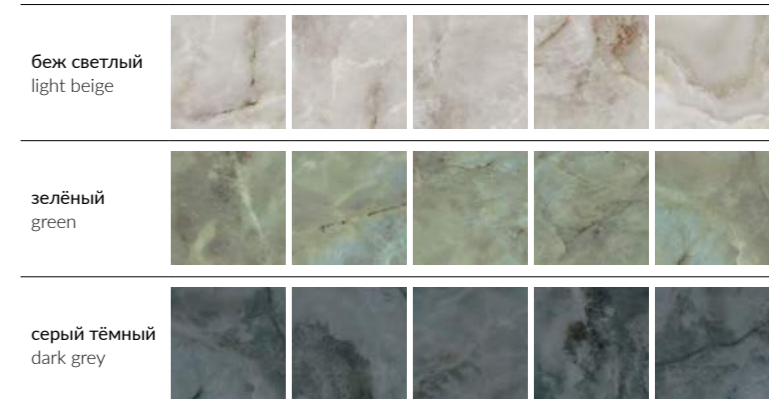

ID123
Джардини наборный лаппатированный 15x60
Giardini compound lappato

ВАРИАНТЫ РИСУНКА | PATTERN OPTIONS



SG N V2 R9 V3 3 4   

ОБЛАСТЬ ПРИМЕНЕНИЯ | PLACE OF APPLICATION

-  **Общественные помещения со средним уровнем проходимости** | Medium traffic public spaces
-  **Частный интерьер** | Residential
-  **Экстерьер** | Exterior

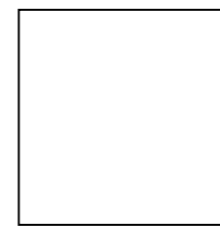

		шт. \ pcs	м ²	кг \ kg	кор. \ box	м ²	кг \ kg
60x60	11 	4	1,44	36,7	30 	43,2	1100



SG643000R
Буонарроти обрезной 60x60
Buonarroti rectified



SG642800R
Буонарроти белый обрезной 60x60x1,1
Buonarroti white rectified



SG642900R
Буонарроти серый тёмный обрезной 60x60x1,1
Buonarroti dark grey rectified



T020\SG6428
Буонарроти мозаичный 39x35
Buonarroti mosaic



ВАРИАНТЫ РИСУНКА | PATTERN OPTIONS

серый тёмный
dark grey





белый
white



SG LCP V2 V3 3   

ОБЛАСТЬ ПРИМЕНЕНИЯ | PLACE OF APPLICATION

-  **Общественные помещения со средним уровнем проходимости** | Medium traffic public spaces
-  **Частный интерьер** | Residential
-  **Экстерьер** | Exterior

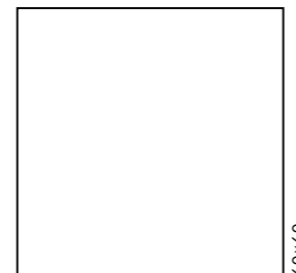

60x60	11		шт. \ pcs	м ²	кг \ kg		кор. \ box	м ²	кг \ kg
			4	1,44	36,7		30	43,2	1100



ID42
Виндзор наборный 1\4 розона 60x60
Windsor compound

AD\A120\SG9501
Кассия 10x10
Cassia



SG619102R
Виндзор светлый лаппатированный 60x60x1,1
Windsor light lappato



SG167\001
Виндзор мозаичный 30x30
Windsor mosaic





SG614102R
Виндзор тёмный лаппатированный 60x60x1,1
Windsor dark lappato





SG167\002
Виндзор мозаичный 30x30
Windsor mosaic

ВАРИАНТЫ РИСУНКА | PATTERN OPTIONS





SG LCP V2 3   

ОБЛАСТЬ ПРИМЕНЕНИЯ | PLACE OF APPLICATION

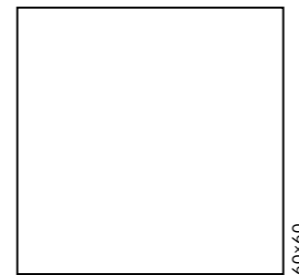
-  **Общественные помещения со средним уровнем проходимости** | Medium traffic public spaces
-  **Частный интерьер** | Residential
-  **Экстерьер** | Exterior



		шт. \ pcs	м ²	кг \ kg	кор. \ box	м ²	кг \ kg
60x60	11 	4	1,44	36,7	30 	43,2	1100



SG650102R
Гран-Виа беж светлый обрезной лаппатированный 60x60x1,1
Gran Via light beige rectified lappato

3
V2



SG650202R
Гран-Виа коричневый светлый обрезной лаппатированный 60x60x1,1
Gran Via light brown rectified lappato

3
V2

ВАРИАНТЫ РИСУНКА | PATTERN OPTIONS

коричневый
светлый
light brown

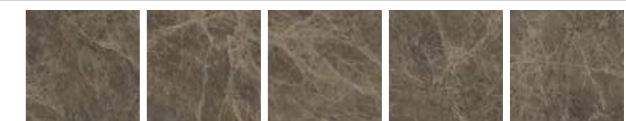

светлый
light

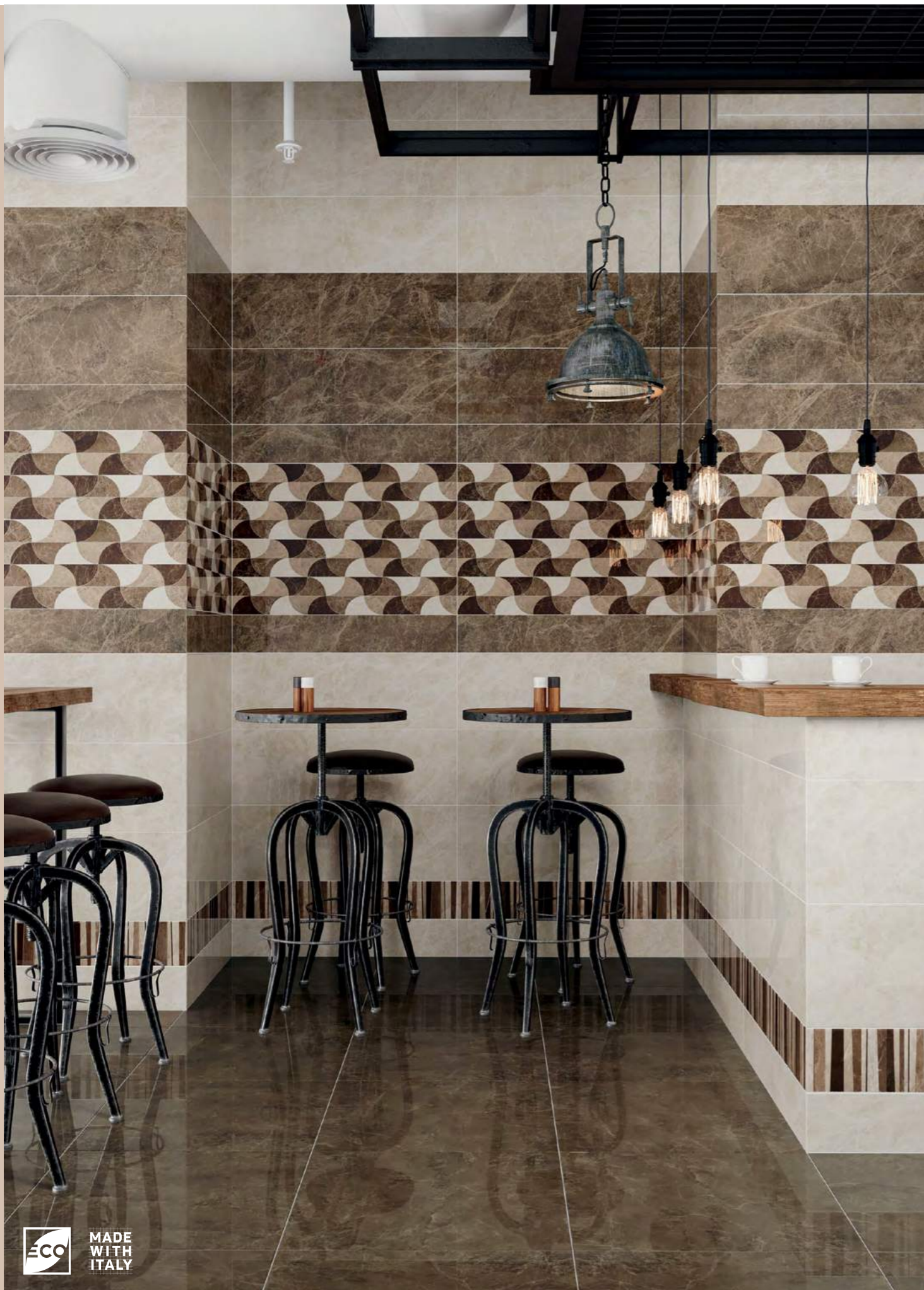

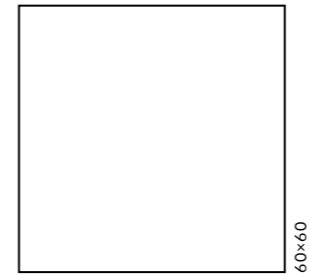
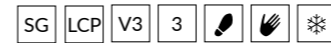

ОБЛАСТЬ ПРИМЕНЕНИЯ | PLACE OF APPLICATION

- Общественные помещения со средним уровнем проходимости** | Medium traffic public spaces
- Частный интерьер** | Residential
- Экстерьер** | Exterior

		шт. \ pcs	м ²	кг \ kg	кор. \ box	м ²	кг \ kg
60x60	11	4	1,44	36,7	30	43,2	1100



ID117
Карелли наборный 60x60
Carelli compound



SG642602R
Карелли беж светлый обрезаной лаппатированный 60x60x1,1
Carelli light beige rectified lappato

V3 3



ID122
Карелли наборный 60x15,5
Carelli compound



ID120
Карелли наборный 15,5x15,5
Carelli compound

ВАРИАНТЫ РИСУНКА | PATTERN OPTIONS

беж светлый
light beige



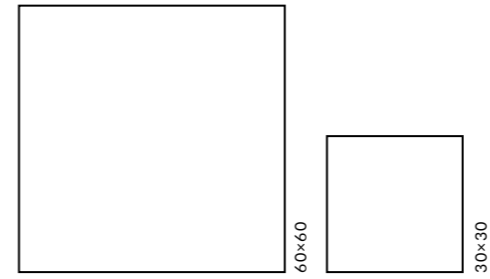
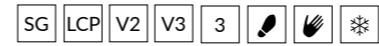

ОБЛАСТЬ ПРИМЕНЕНИЯ | PLACE OF APPLICATION

- Общественные помещения со средним уровнем проходимости** | Medium traffic public spaces
- Частный интерьер** | Residential
- Экстерьер** | Exterior

	шт. \ pcs	м ²	кг \ kg	кор. \ box	м ²	кг \ kg
60x60	11	4	1,44	30	43,2	1100
30x30	11	12	1,08	40	43,2	1042



SG190\006
Контарини бежевый мозаичный 31,5x30
Contarini beige mosaic



SG190\007
Контарини белый мозаичный 31,5x30
Contarini white mosaic



SG631602R
Контарини бежевый лаппатированный 60x60x1,1
Contarini beige lappato

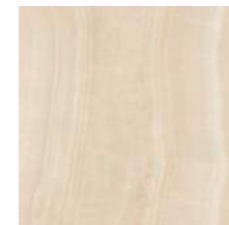

SG925602R
Контарини бежевый лаппатированный 30x30x1,1
Contarini beige lappato



SG631702R
Контарини белый лаппатированный 60x60x1,1
Contarini white lappato

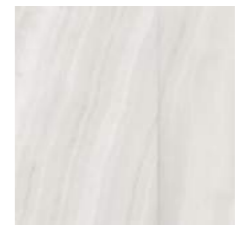

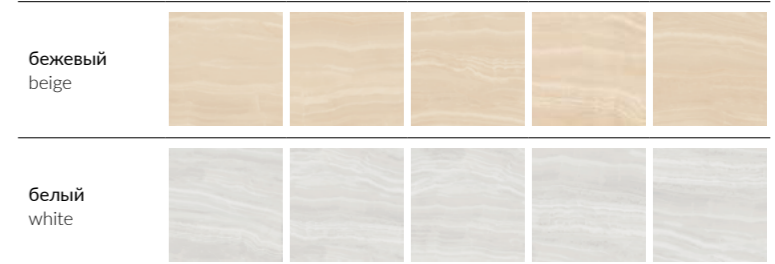

SG925702R
Контарини белый лаппатированный 30x30x1,1
Contarini white lappato

ВАРИАНТЫ РИСУНКА | PATTERN OPTIONS

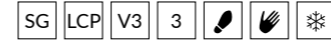



ОБЛАСТЬ ПРИМЕНЕНИЯ | PLACE OF APPLICATION

-  **Общественные помещения со средним уровнем проходимости** | Medium traffic public spaces
-  **Частный интерьер** | Residential
-  **Экстерьер** | Exterior

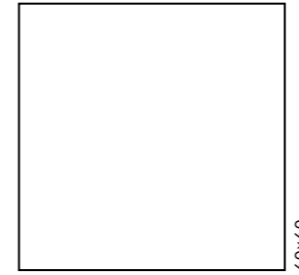

60x60	11	шт. \ pcs	м ²	кг \ kg	кор. \ box	м ²	кг \ kg
		4	1,44	36,7	30	43,2	1100



MLD\B64\SG1550L
Помиляно бежевый
лаппатированный 14,5x14,5
Pomigliano beige lappato



MLD\A64\SG1550L
Помиляно серый
лаппатированный 14,5x14,5
Pomigliano grey lappato



SG623802R
Помиляно бежевый
лаппатированный 60x60x1,1
Pomigliano beige lappato

V3 3



SG623702R
Помиляно серый
лаппатированный 60x60x1,1
Pomigliano grey lappato

V3 3

ВАРИАНТЫ РИСУНКА | PATTERN OPTIONS

бежевый
beige





серый
grey

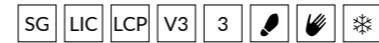



ОБЛАСТЬ ПРИМЕНЕНИЯ | PLACE OF APPLICATION

-  **Общественные помещения со средним уровнем проходимости** | Medium traffic public spaces
-  **Частный интерьер** | Residential
-  **Экстерьер** | Exterior

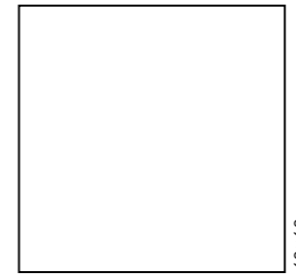

60x60	11	шт. \ pcs	м ²	кг \ kg	кор. \ box	м ²	кг \ kg
		4	1,44	36,7	30	43,2	1100



HGDA170\SG1550L
Парнас лаппатированный 9,5x9,5x0,8
Parnassus lappato



HGD\B170\SG1550L
Парнас лаппатированный 9,5x9,5x0,8
Parnassus lappato



HGD\C170\SG1550L
Парнас лаппатированный 9,5x9,5x0,8
Parnassus lappato



SG621302R
Понтичелли светлый лаппатированный 60x60x1,1
Ponticelli light lappato

V3 3



SG621402R
Понтичелли бежевый лаппатированный 60x60x1,1
Ponticelli beige lappato

V3 3



ВАРИАНТЫ РИСУНКА | PATTERN OPTIONS

бежевый
beige





светлый
light



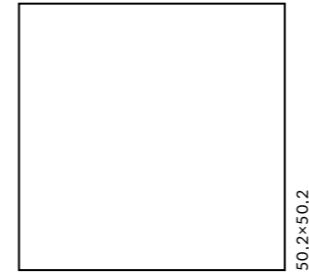

SG LIC V2 3 4   



ОБЛАСТЬ ПРИМЕНЕНИЯ | PLACE OF APPLICATION

-  **Общественные помещения со средним уровнем проходимости** | Medium traffic public spaces
-  **Частный интерьер** | Residential
-  **Экстерьер** | Exterior

		шт. \ pcs	м ²	кг \ kg	кор. \ box	м ²	кг \ kg
50,2x50,2	9,5 	6	1,512	30,6	26 	39,312	825,6



SG457100R
Гран Пале белый обрезной 50,2x50,2x0,95 **V2** 4
Grand Palais white rectified



SG457200R
Гран Пале бежевый обрезной 50,2x50,2x0,95 **V2** 4
Grand Palais beige rectified





SG457300R
Гран Пале серый обрезной 50,2x50,2x0,95 **V2** 3
Grand Palais grey rectified





ID101
Гран Пале наборный 25,1x25,1
Grand Palais compound



SG LIC V2 3   

ОБЛАСТЬ ПРИМЕНЕНИЯ | PLACE OF APPLICATION

-  **Общественные помещения со средним уровнем проходимости |**
Medium traffic public spaces
-  **Частный интерьер | Residential**
-  **Экстерьер | Exterior**

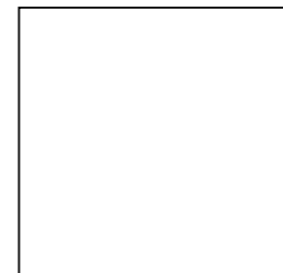

50,2x50,2

		шт. \ pcs	м ²	кг \ kg	кор. \ box	м ²	кг \ kg
50,2x50,2	9,5 	6	1,512	30,6	26 	39,312	825,6



AD\A328\SG4539
Резиденция обрезной 50,2x50,2
Residence rectified



SG453900R
Резиденция бежевый обрезной
50,2x50,2x0,95
Residence beige rectified

V2 3





AD\A329\SG4539
Резиденция 50,2x9,6
Residence





AD\A330\SG4539
Резиденция 9,6x9,6
Residence





SG LIC V1 4   

ОБЛАСТЬ ПРИМЕНЕНИЯ | PLACE OF APPLICATION

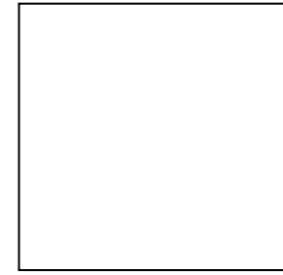
-  **Общественные помещения со средним уровнем проходимости** | Medium traffic public spaces
-  **Частный интерьер** | Residential
-  **Экстерьер** | Exterior



50,2x50,2

		шт. \ pcs	м ²	кг \ kg	кор. \ box	м ²	кг \ kg
50,2x50,2	9,5 	6	1,512	30,6	26 	39,312	825,6





SG451502R
Рочестер лаппатированный
50,2x50,2x0,95
Rochester lappato

V1 4

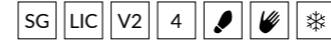



ОБЛАСТЬ ПРИМЕНЕНИЯ | PLACE OF APPLICATION

-  **Общественные помещения со средним уровнем проходимости** | Medium traffic public spaces
-  **Частный интерьер** | Residential
-  **Экстерьер** | Exterior

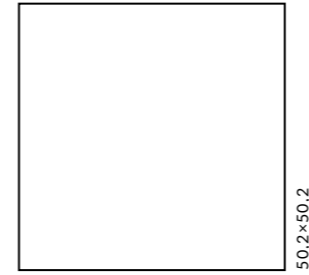

	шт. \ pcs	м ²	кг \ kg	кор. \ box	м ²	кг \ kg
50,2x50,2	6	1,512	30,6	26	39,312	825,6



AD\A427\SG4570
Сорбонна 50,2x50,2
Sorbonne



SG457000N
Сорбонна бежевый 50,2x50,2x0,95
Sorbonne beige



AD\A428\SG4570
Сорбонна 50,2x9,6
Sorbonne



AD\A429\SG4570
Сорбонна 9,6x9,6
Sorbonne



STG\A607\SG4570
Сорбонна ковёр угол 50,2x50,2
Sorbonne Carpet corner



STG\A608\SG4570
Сорбонна ковёр 50,2x50,2
Sorbonne Carpet



STG\A606\SG4570
Сорбонна ковёр центр 50,2x50,2
Sorbonne Carpet center



AD\A425\SG4570
Сорбонна 9,6x9,6
Sorbonne



AD\A424\SG4570
Сорбонна 50,2x9,6
Sorbonne



SG LCP V3 V4 3

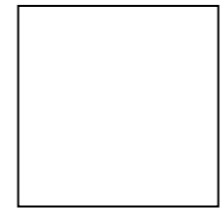

50,2x50,2

ОБЛАСТЬ ПРИМЕНЕНИЯ | PLACE OF APPLICATION

Общественные помещения со средним уровнем проходимости | Medium traffic public spaces

Частный интерьер | Residential

	шт. \ pcs	м ²	кг \ kg	кор. \ box	м ²	кг \ kg
50,2x50,2	9,5	6	1,512	30,6	26	39,312



ID113
Театро угол
наборный 16,5x16,5
Teatro border compound



ID112
Театро наборный
50,2x16,5
Teatro border compound



SG457702R
Театро беж светлый обрезаной
лаплатированный 50,2x50,2x0,95
Teatro light beige rectified lappato



SG457802R
ТЕАТРО КОРИЧНЕВЫЙ ОБРЕЗНОЙ
ЛАПЛАТИРОВАННЫЙ 50,2x50,2x0,95
TEATRO BROWN RECTIFIED LAPPATO





ID111
Театро наборный 100x100
Teatro compound

V4 3

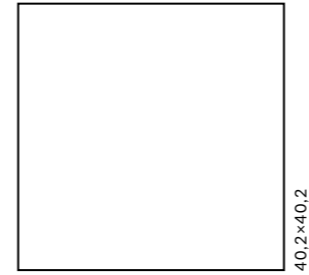
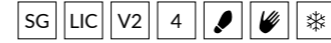



ОБЛАСТЬ ПРИМЕНЕНИЯ | PLACE OF APPLICATION

-  **Общественные помещения со средним уровнем проходимости** | Medium traffic public spaces
-  **Частный интерьер** | Residential
-  **Экстерьер** | Exterior

	шт. \ pcs	м ²	кг \ kg	кор. \ box	м ²	кг \ kg
40,2×40,2	8	1,62	28,7	48	77,76	1408



SG164600R
Лирия бежевый 40,2x40,2x0,8
Liria beige



SG164700R
Лирия коричневый 40,2x40,2x0,8
Liria brown



VT\A18\SG1544L
Лирия ковер центр лапатированный 40,2x40,2
Liria carpet center lappato



VT\A16\SG1544L
Лирия ковер лапатированный 40,2x40,2
Liria carpet lappato





VT\A46\SG1544L
Лирия лапатированный 40,2x8
Liria lappato



VT\A47\SG1544L
Лирия лапатированный 8x8
Liria lappato

VT\A17\SG1544L
Лирия ковер угол лапатированный 40,2x40,2
Liria carpet corner lappato





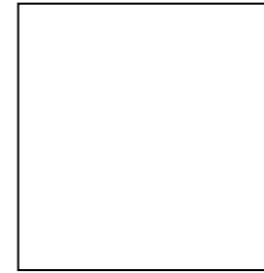



SG LIC V3 3   



40,2×40,2

ОБЛАСТЬ ПРИМЕНЕНИЯ | PLACE OF APPLICATION

-  **Общественные помещения со средним уровнем проходимости** | Medium traffic public spaces
-  **Частный интерьер** | Residential
-  **Экстерьер** | Exterior

		шт. \ pcs	м ²	кг \ kg	кор. \ box	м ²	кг \ kg
40,2×40,2	8 	10	1,62	28,7	48 	77,76	1408



HGD\A175\SG1550L
Мраморный дворец ковёр лаппатированный 40,2х40,2
Marble Palace carpet lappato



SG155402R
Мраморный дворец бежевый лаппатированный 40,2х40,2х0,8
Marble Palace beige lappato



HGD\A174\SG1550L
Мраморный дворец ковёр угол лаппатированный 40,2х40,2
Marble Palace carpet corner lappato



HGD\A176\SG1550L
Мраморный дворец ковёр центр лаппатированный 40,2х40,2
Marble Palace carpet center lappato





HGD\A202\SG1550L
Мраморный дворец лаппатированный 40,2х7,2
Marble Palace lappato

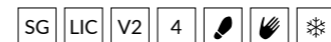

HGD\A201\SG1550L
Мраморный дворец лаппатированный 7,2х7,2
Marble Palace lappato



ОБЛАСТЬ ПРИМЕНЕНИЯ | PLACE OF APPLICATION

-  **Общественные помещения со средним уровнем проходимости** | Medium traffic public spaces
-  **Частный интерьер** | Residential
-  **Экстерьер** | Exterior

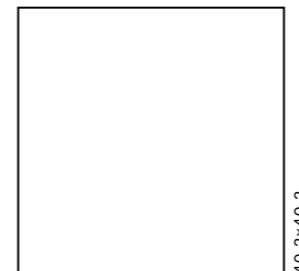

	шт. \ pcs	м ²	кг \ kg	кор. \ box	м ²	кг \ kg
40,2x40,2	10	1,62	28,7	48	77,76	1408



SG159600R
Орсэ бежевый обрезаной
40,2x40,2x0,8
Orsay beige rectified



SG159800R
Орсэ коричневый обрезаной
40,2x40,2x0,8
Orsay brown rectified



HGD\A112\SG1596L
Орсэ ковёр лапатированный
40,2x40,2
Orsay Carpet lappato



HGD\A111\SG1596L
Орсэ ковёр угол лапатированный
40,2x40,2
Orsay Carpet corner lappato



AD\A343\SG1596L
Орсэ лапатированный 40,2x8
Orsay lappato



AD\A342\SG1596L
Орсэ лапатированный 8x8
Orsay lappato



HGD\A110\SG1596L
Орсэ ковёр центр лапатированный
40,2x40,2
Orsay Carpet center lappato



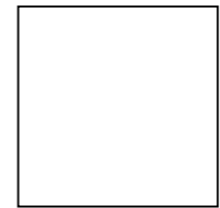

ОБЛАСТЬ ПРИМЕНЕНИЯ | PLACE OF APPLICATION

- Общественные помещения со средним уровнем проходимости** | Medium traffic public spaces
- Частный интерьер** | Residential
- Лестницы** | Stairs

	шт. \ pcs	м ²	кг \ kg	кор. \ box	м ²	кг \ kg
40,2x40,2	10	1,62	28,7	48	77,76	1408



SG157200R\5BT
плитус Пантеон бежевый
40,2x7,6
plinth Pantheon beige **V3**



SG157200R\4
подступенок Пантеон бежевый
40,2x9,6
riser Pantheon beige **V3**



SG157200R\GR\AND
ступень угловая правая Пантеон
бежевый 34x34
right corner step Pantheon beige **V3**



SG157200R\GR\ANS
ступень угловая левая Пантеон
бежевый 34x34
left corner step Pantheon beige **V3**



SG157200R\GR
ступень фронтальная Пантеон
бежевый 40,2x34
frontal step Pantheon beige **V3**



HGD\A240\SG1544L
Пантеон лапатированный 9,6x9,6
Pantheon lappato



SG157100R
Пантеон беж светлый обрезной
40,2x40,2x0,8
Pantheon light beige rectified **V3**
4



SG157200R
Пантеон бежевый обрезной
40,2x40,2x0,8
Pantheon beige rectified **V3**
4



HGD\A235\SG1544L
Пантеон ковёр угол
лапатированный 40,2x40,2
Pantheon Carpet corner lappato



HGD\A234\SG1544L
Пантеон ковёр центр
лапатированный 40,2x40,2
Pantheon Carpet center lappato



HGD\A237\SG1544L
Пантеон лапатированный 40,2x19,6
Pantheon lappato



HGD\A239\SG1544L
Пантеон лапатированный 40,2x9,6
Pantheon lappato



HGD\A236\SG1544L
Пантеон ковёр
лапатированный 40,2x40,2
Pantheon Carpet lappato



Технология изготовления ступеней представлена на стр. 476.
Step manufacturing technology is on the page 476.

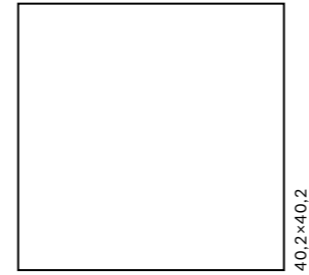
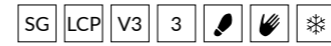



40,2×40,2

ОБЛАСТЬ ПРИМЕНЕНИЯ | PLACE OF APPLICATION

-  **Общественные помещения со средним уровнем проходимости** | Medium traffic public spaces
-  **Частный интерьер** | Residential
-  **Экстерьер** | Exterior

		шт. \ pcs	м ²	кг \ kg	кор. \ box	м ²	кг \ kg
40,2×40,2	8 	10	1,62	28,7	48 	77,76	1408



SG167202R V3 3
 Стеллине беж светлый
 обрезной лапатированный
 40,2x40,2x0,8
 Stelline light beige rectified lappato



SG167102R V3 3
 Стеллине бежевый
 обрезной лапатированный
 40,2x40,2x0,8
 Stelline beige rectified lappato





SG167302R V3 3
 Стеллине серый
 обрезной лапатированный
 40,2x40,2x0,8
 Stelline grey rectified lappato

ВАРИАНТЫ РИСУНКА | PATTERN OPTIONS

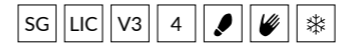



ОБЛАСТЬ ПРИМЕНЕНИЯ | PLACE OF APPLICATION

-  **Общественные помещения со средним уровнем проходимости** | Medium traffic public spaces
-  **Частный интерьер** | Residential
-  **Экстерьер** | Exterior

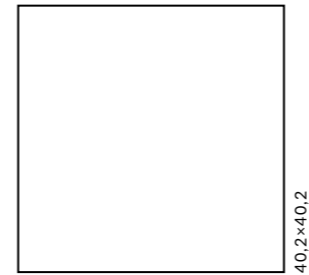

	шт. \ pcs	м ²	кг \ kg	кор. \ box	м ²	кг \ kg
40,2x40,2	8 	10	1,62	29,2 	48	77,76 1432



AD\A450\SG1608
Флораль 40,2x40,2
Floral

SG160800N
Флораль бежевый
40,2x40,2x0,8
Floral beige

V3 4



AD\A451\SG1608
Флораль 40,2x7,7
Floral





AD\A452\SG1608
Флораль 7,7x7,7
Floral





ОБЛАСТЬ ПРИМЕНЕНИЯ | PLACE OF APPLICATION

-  **Общественные помещения со средним уровнем проходимости** | Medium traffic public spaces
-  **Частный интерьер** | Residential
-  **Экстерьер** | Exterior

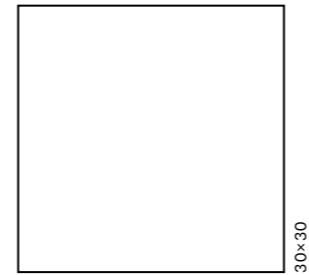

	шт. \ pcs	м ²	кг \ kg	кор. \ box	м ²	кг \ kg
30x30	12	1,08	25,3	40	43,2	1042

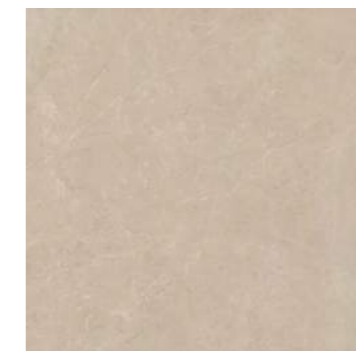

SG929600R
Версаль бежевый
обрезной 30x30x1,1
Versailles beige rectified

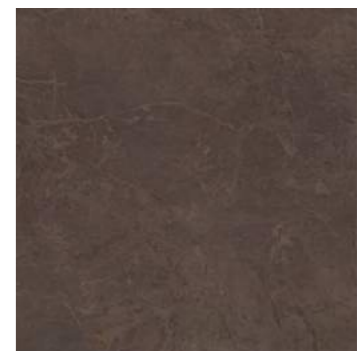

SG929700R
Версаль коричневый
обрезной 30x30x1,1
Versailles brown rectified



AD\A399\SG9296
Версаль 30x7
Versailles



AD\B399\SG9297
Версаль 30x7
Versailles



AD\A400\SG9296
Версаль 7x7
Versailles



AD\B400\SG9297
Версаль 7x7
Versailles

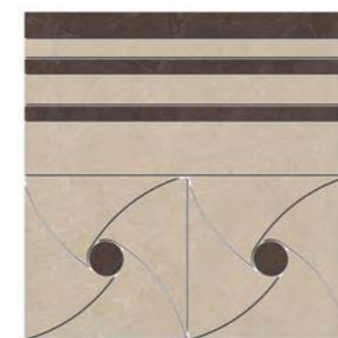

ID108
Версаль наборный 30x30
Versailles compound

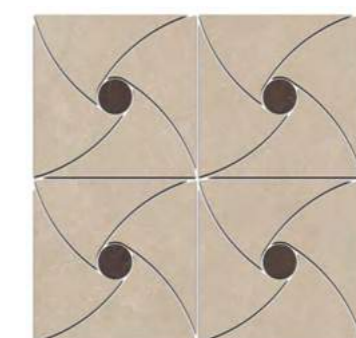



ID109
Версаль наборный 30x30
Versailles compound



ID107
Версаль наборный 30x30
Versailles compound





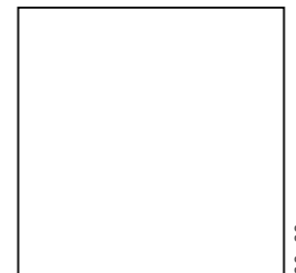



SG N V2 3 4   



30x30

ОБЛАСТЬ ПРИМЕНЕНИЯ | PLACE OF APPLICATION

-  **Общественные помещения со средним уровнем проходимости** | Medium traffic public spaces
-  **Частный интерьер** | Residential
-  **Экстерьер** | Exterior

		шт. \ pcs	м²	кг \ kg	кор. \ box	м²	кг \ kg
30x30	11 	12	1,08	25,3	40 	43,2	1042

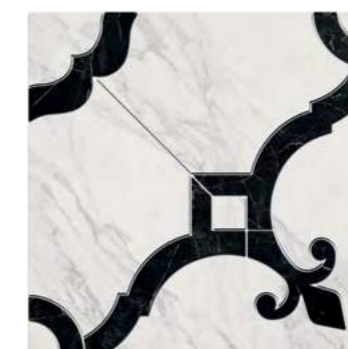

ID88
Фрагонар наборный белый
1\4 розона 30x30
Fragonard compound white

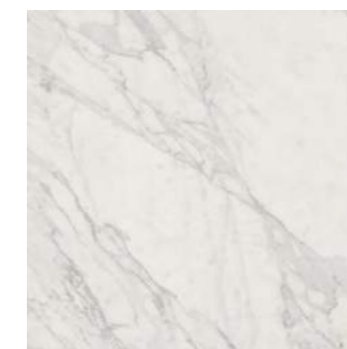

SG932100R
Фрагонар белый
обрезной 30x30x1,1
Fragonard white rectified

V2
4



ID91
Фрагонар наборный белый 30x9,9
Fragonard compound white



ID93
Фрагонар наборный белый 9,9x9,9
Fragonard compound white



ID89
Фрагонар наборный чёрный
1\4 розона 30x30
Fragonard compound black



SG932200R
Фрагонар чёрный
обрезной 30x30x1,1
Fragonard black rectified

V2
3



ID92
Фрагонар наборный чёрный 30x9,9
Fragonard compound black



ID94
Фрагонар наборный чёрный 9,9x9,9
Fragonard compound black





САНСЕВЕРО | ЛАУРИТО



SANSEVERO | LAURITO

SG N V2 3 4   

ОБЛАСТЬ ПРИМЕНЕНИЯ | PLACE OF APPLICATION

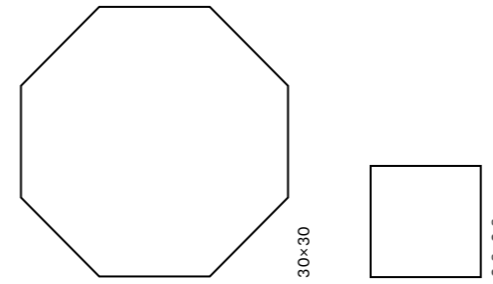
-  **Общественные помещения со средним уровнем проходимости** | Medium traffic public spaces
-  **Частный интерьер** | Residential
-  **Экстерьер** | Exterior



		шт. \ pcs	м ²	кг \ kg	кор. \ box	м ²	кг \ kg
24x24 восьмиугольник octagon	7 	23	1,09	17,5	40	43,6	730
9,8x9,8	7 	100	0,96	15,2	24	11,52	212



SG240400N
Сансеверо белый 24x24x0,7
Sansevero white

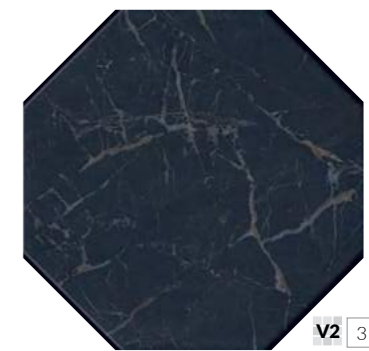

SG240500N
Сансеверо чёрный 24x24x0,7
Sansevero black



STG/A432/1267H
Сансеверо 9,8x9,8
Sansevero



1268HS
Сансеверо чёрный 9,8x9,8x0,7
Sansevero black

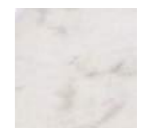

1267HS
Сансеверо белый 9,8x9,8x0,7
Sansevero white



AD/A258/1272H
Лаурито 9,8x9,8
Laurito

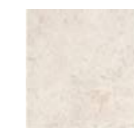



1272HS
Лаурито 9,8x9,8x0,7
Laurito



SG240600N
Лаурито 24x24x0,7
Laurito





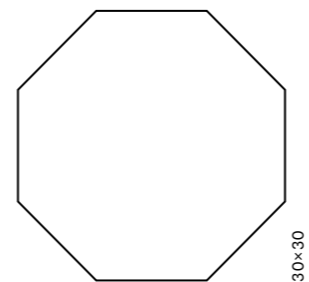

SG N V2 3   



30x30

ОБЛАСТЬ ПРИМЕНЕНИЯ | PLACE OF APPLICATION

-  **Общественные помещения со средним уровнем проходимости** | Medium traffic public spaces
-  **Частный интерьер** | Residential
-  **Экстерьер** | Exterior

		шт. \ pcs	м ²	кг \ kg	кор. \ box	м ²	кг \ kg
24x24 восьмиугольник octagon	7 	23	1,09	17,5	40 	43,6	730



V2 3

SG244200N
Стемма бежевый 24x24x0,7
Stemma beige



V2 3

SG244100N
Стемма белый 24x24x0,7
Stemma white



HGD\A437\SG2440
Стемма 24x24
Stemma



HGD\A438\SG2440
Стемма 24x24
Stemma



OS\A88\1146H
Стемма 9,8x9,8
Stemma



HGD\A439\1146H
Стемма 9,8x9,8
Stemma



Керамический камень KERAMA MARAZZI – это достоверное воспроизведение натурального камня, который на протяжении веков остается основным строительным материалом. В современном мире, где декорирование интерьеров и внешняя отделка играют всё большую роль, значение керамического камня возрастает год от года.

KERAMA MARAZZI's ceramic stone is a faithful reproduction of natural stone that remains the main building material to date. In today's world, where interior design and external finishes gain more and more importance, the value of porcelain stone increases every year.





119,5x238,5

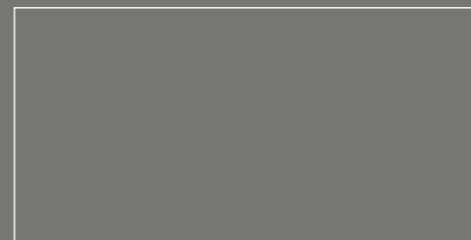

80x160

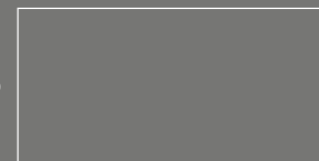

119,5x119,5



60x119,5

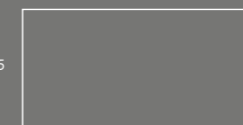

30x119,5



80x80



60x60

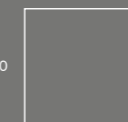

30x60



50,2x50,2



20,1x50,2



9,9x40,2



40,2x40,2



30x30



24x24



20x20



9,8x9,8



119,5x238,5	NEW Про Лаймстоун Pro Limestone	160
	Роверелла Roverella	174
80x160	Базальто Basalto	182
119,5x119,5	Ирпина Irpina	186
60x119,5	Ирпина Irpina	186
	Роверелла Roverella	174
	Про Стоун Pro Stone	198
30x119,5	Про Нордик Pro Nordic	188
80x80	Базальто Basalto	182
60x60	Гренель Grenelle	204
	Ирпина Irpina	186
	NEW Монсеррат Monserrate	192
	NEW Про Лаймстоун Pro Limestone	160
	Про Матрикс Pro Matrix	206
	Про Нордик Pro Nordic	188
	Про Слейт Pro Slate	194
	Про Стоун Pro Stone	198
	Роверелла Roverella	174
	Таурано Taurano	212
30x60	Про Матрикс Pro Matrix	206
	Про Нордик Pro Nordic	188
	Про Слейт Pro Slate	194
	Про Стоун Pro Stone	198
	Таурано Taurano	212
50,2x50,2	Безана Besana	216
	Ламелла Lamella	218
9,9x40,2	Довиль Deauville	256
	Порфидо Porfido	258
40,2x40,2	NEW Монсанту Monsanto	220
	Терраса Terrace	224
	Фаральони Faraglioni	226
30x30	Аллея Alley	228
	Бореале Boreale	232
	Золотой пляж Golden beach	236
	Матрикс Matrix	238
	Пиазентина Piasentina	244
	Про Стоун Pro Stone	198
	Пьерфон Pierrefonds	246
	Сланец Slate	248
24x24	Брюссель Brussels	250
20x20	Матрикс Matrix	238
	Сиена Siena	252
	Фреджио Fregio	254
9,8x9,8	Брюссель Brussels	250



DD R10 A B V3 V4 **MAXI** DRY DIGITAL 1

ОБЛАСТЬ ПРИМЕНЕНИЯ | PLACE OF APPLICATION

- Общественные помещения с высоким уровнем проходимости** | Heavy traffic public spaces
- Частный интерьер** | Residential
- Лестницы** | Stairs
- Паркинги** | Parkings / **Гаражи** | Garages
- Экстерьер** | Exterior
- Парки и сады** | Parks & Gardens

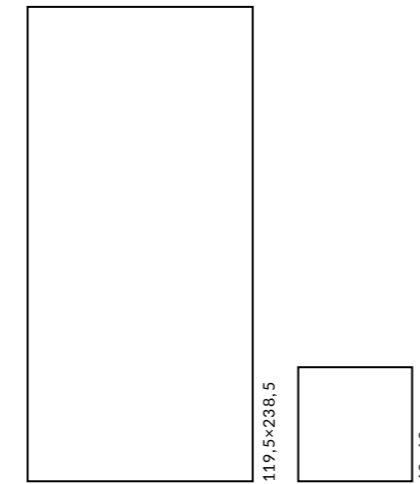

		шт. \ pcs	м ²	кг \ kg		кор. \ box	м ²	кг \ kg
119,5×238,5	11	15	42,75	1235		-	-	-
60×60	11	4	1,44	36,7		30	43,2	1100

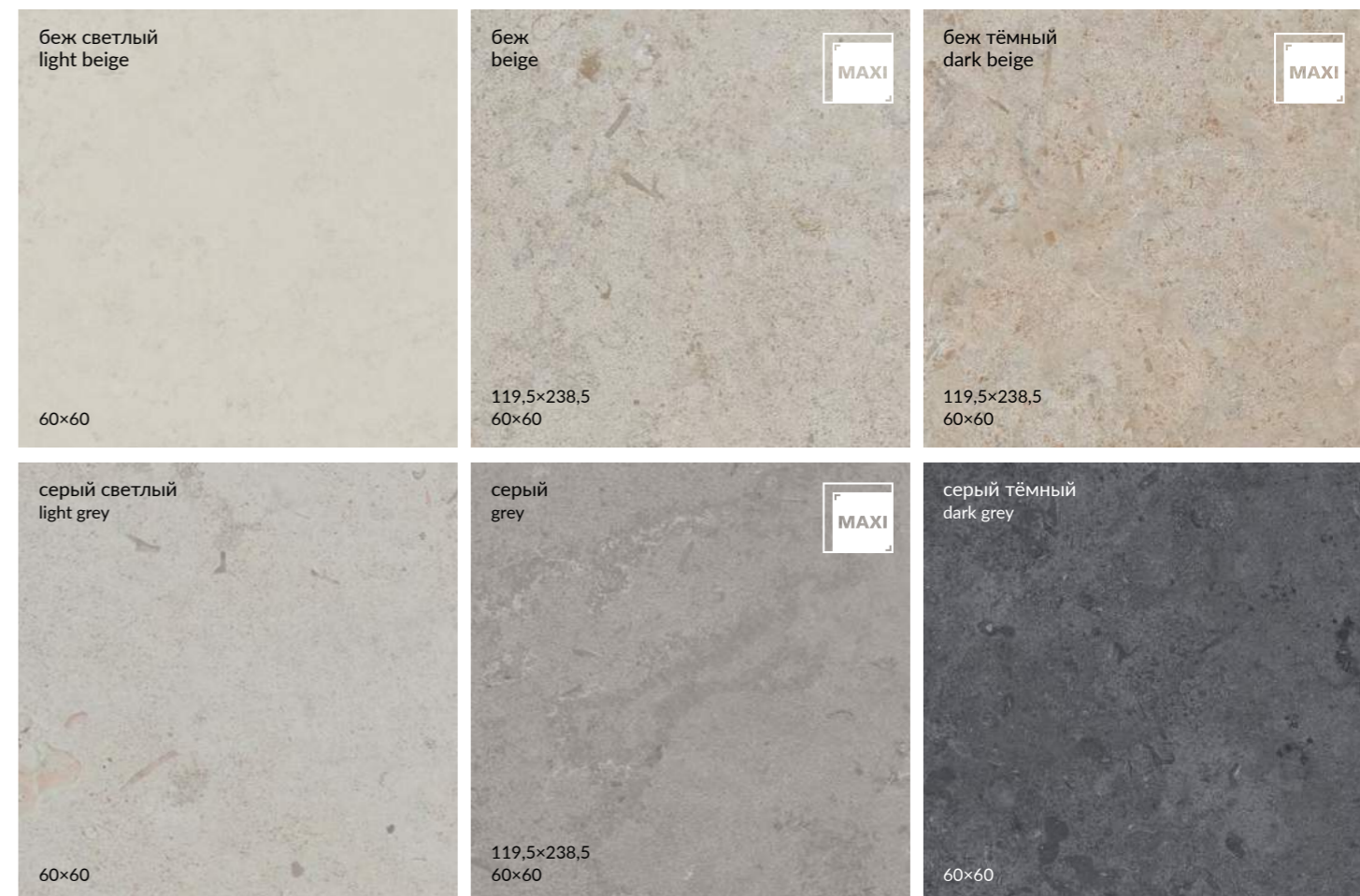



DD590400R
 Про Лаймстоун АТ бежевый матовый обрезной
 119,5x238,5x1,1
 Pro Limestone AT beige matt rectified

V3



DD590500R
 Про Лаймстоун АТ бежевый тёмный матовый обрезной
 119,5x238,5x1,1
 Pro Limestone AT dark beige matt rectified

V3



DD590600R
 Про Лаймстоун АТ серый матовый обрезной
 119,5x238,5 x1,1
 Pro Limestone AT grey matt rectified

V3

ВАРИАНТЫ РИСУНКА | PATTERN OPTIONS







DD641300R
Про Лаймстоун
бежевый светлый матовый обрезной 60x60x1,1
Pro Limestone light beige matt rectified



DD641200R
Про Лаймстоун
бежевый матовый обрезной 60x60x1,1
Pro Limestone beige matt rectified



DD641100R
Про Лаймстоун
бежевый тёмный матовый обрезной 60x60x1,1
Pro Limestone dark beige matt rectified



DD205600R\GR
Ступень Про Лаймстоун
бежевый светлый матовый обрезной 60x30
Step Pro Limestone light beige matt rectified



DD205500R\GR
Ступень Про Лаймстоун
бежевый матовый обрезной 60x30
Step Pro Limestone beige matt rectified



DD205400R\GR
Ступень Про Лаймстоун
бежевый тёмный матовый обрезной 60x30
Step Pro Limestone dark beige matt rectified



DD205600R\2
Подступенок Про Лаймстоун бежевый светлый матовый обрезной 60x14,5
Riser Pro Limestone light beige matt rectified



DD205500R\2
Подступенок Про Лаймстоун бежевый матовый обрезной 60x14,5
Riser Pro Limestone beige matt rectified



DD205400R\2
Подступенок Про Лаймстоун бежевый тёмный матовый обрезной 60x14,5
Riser Pro Limestone dark beige matt rectified

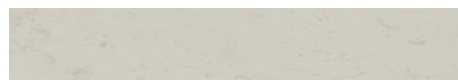

DD205600R\3BT
Плинтус Про Лаймстоун бежевый светлый матовый обрезной 60x9,5
Plinth Pro Limestone light beige matt rectified



DD205500R\3BT
Плинтус Про Лаймстоун бежевый матовый обрезной 60x9,5
Plinth Pro Limestone beige matt rectified



DD205400R\3BT
Плинтус Про Лаймстоун бежевый тёмный матовый обрезной 60x9,5
Plinth Pro Limestone dark beige matt rectified

ВАРИАНТЫ РИСУНКА | PATTERN OPTIONS



Технология изготовления ступеней представлена на стр. 476.
Step manufacturing technology is on the page 476.

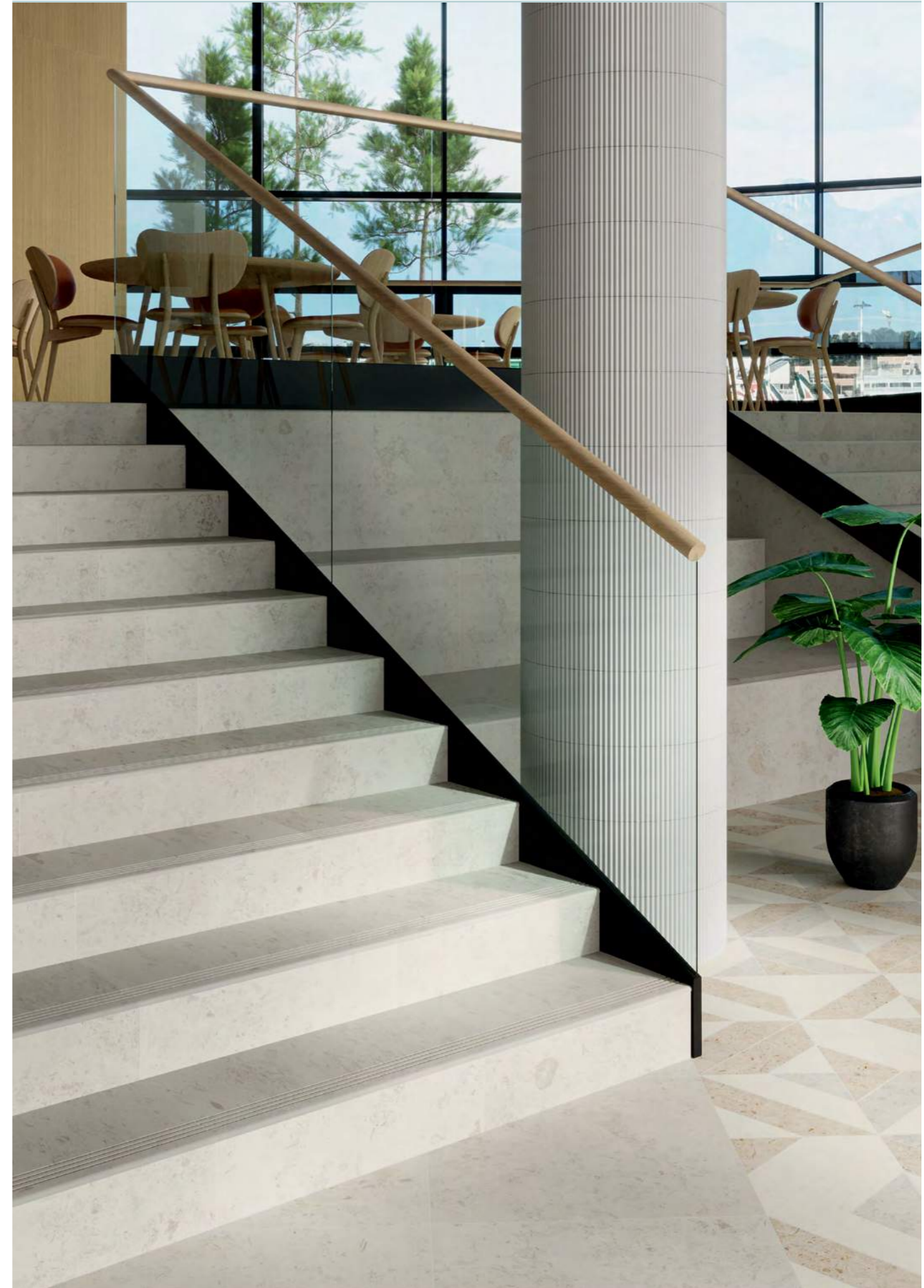



DD641000R
Про Лаймстоун
серый светлый матовый обрезной 60x60x1,1
Pro Limestone light grey matt rectified

V4



DD640900R
Про Лаймстоун
серый матовый обрезной 60x60x1,1
Pro Limestone grey matt rectified

V4

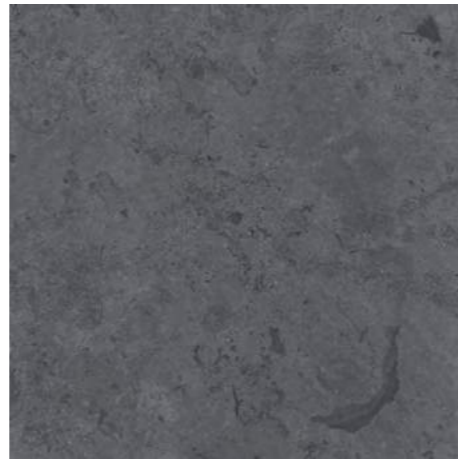

DD640800R
Про Лаймстоун
серый тёмный матовый обрезной 60x60x1,1
Pro Limestone dark grey matt rectified

V4



DD205300R\GR
Ступень Про Лаймстоун
серый светлый матовый обрезной 60x30
Step Pro Limestone light grey matt rectified

V4



DD205200R\GR
Ступень Про Лаймстоун
серый матовый обрезной 60x30
Step Pro Limestone grey matt rectified

V4



DD205100R\GR
Ступень Про Лаймстоун
серый тёмный матовый обрезной 60x30
Step Pro Limestone dark grey matt rectified

V4

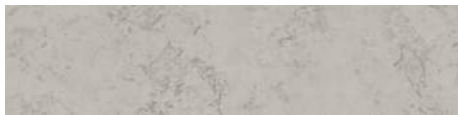

DD205300R\2
Подступенок Про Лаймстоун серый светлый
матовый обрезной 60x14,5
Riser Pro Limestone light grey matt rectified

DD205200R\2
Подступенок Про Лаймстоун серый матовый
обрезной 60x14,5
Riser Pro Limestone grey matt rectified

DD205100R\2
Подступенок Про Лаймстоун серый тёмный
матовый обрезной 60x14,5
Riser Pro Limestone dark grey matt rectified



DD205300R\3BT
Плинтус 60x9,5 Про Лаймстоун серый светлый
матовый обрезной 60x9,5
Plinth Pro Limestone light grey matt rectified

DD205200R\3BT
Плинтус 60x9,5 Про Лаймстоун серый матовый
обрезной 60x9,5
Plinth Pro Limestone grey matt rectified

DD205100R\3BT
Плинтус Про Лаймстоун серый тёмный матовый
обрезной 60x9,5
Plinth Pro Limestone dark grey matt rectified

ВАРИАНТЫ РИСУНКА | PATTERN OPTIONS

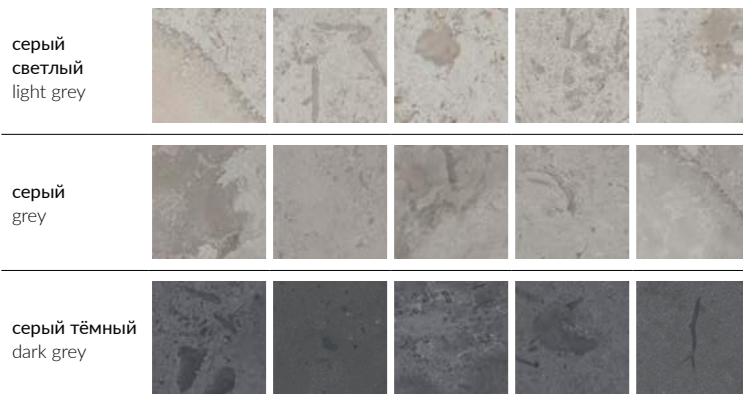

Технология изготовления ступеней представлена на стр. 476.
Step manufacturing technology is on the page 476.





ID125
Декор Про Лаймстоун
наборный бежевый матовый 60x60
Decor Pro Limestone compound beige matt



ID124
Декор Про Лаймстоун наборный
серый матовый 60x60
Decor Pro Limestone compound grey matt



HGD\A539\SG6062R
Декор Про Лаймстоун матовый обрезной
60x60
Decor Pro Limestone matt rectified



HGD\A534\SG6062R
Бордюр Про Лаймстоун матовый
обрезной 60x9,6
Border Pro Limestone matt rectified



HGD\A535\SG6062R
Декор Про Лаймстоун матовый
обрезной 9,6x9,6
Decor Pro Limestone matt rectified





DD2056\MM
Декор Про Лаймстоун мозаичный бежевый
светлый матовый 30x30
Decor Pro Limestone mosaic light beige matt



DD2055\MM
Декор Про Лаймстоун мозаичный бежевый
матовый 30x30
Decor Pro Limestone mosaic beige matt

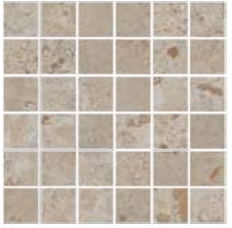

DD2054\MM
Декор Про Лаймстоун мозаичный бежевый
тёмный матовый 30x30
Decor Pro Limestone mosaic dark beige matt



DD2053\MM
Декор Про Лаймстоун мозаичный
серый светлый матовый 30x30
Decor Pro Limestone mosaic light grey matt



DD2052\MM
Декор Про Лаймстоун мозаичный серый
матовый 30x30
Decor Pro Limestone mosaic grey matt



DD2051\MM
Декор Про Лаймстоун мозаичный серый
тёмный матовый 30x30
Decor Pro Limestone mosaic dark grey matt



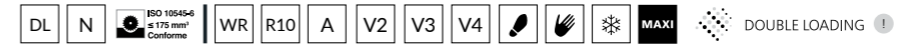

ОБЛАСТЬ ПРИМЕНЕНИЯ | PLACE OF APPLICATION

- Общественные помещения с высоким уровнем проходимости | Heavy traffic public spaces**
- Частный интерьер | Residential**
- Лестницы | Stairs**
- Паркинги | Parkings / Гаражи | Garages**
- Экстерьер | Exterior**
- Парки и сады | Parks & Gardens**

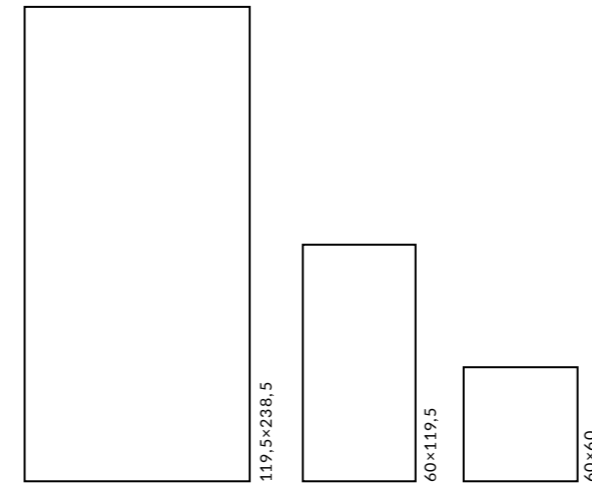

	≡	шт. \ pcs	м²	кг \ kg	кор. \ box	м²	кг \ kg
119,5×238,5	11	-	-	-	5 плит	14,25	470
60×119,5	11	2	1,434	36,5	30	43,02	1150
60×60	11	4	1,44	36,7	30	43,2	1100

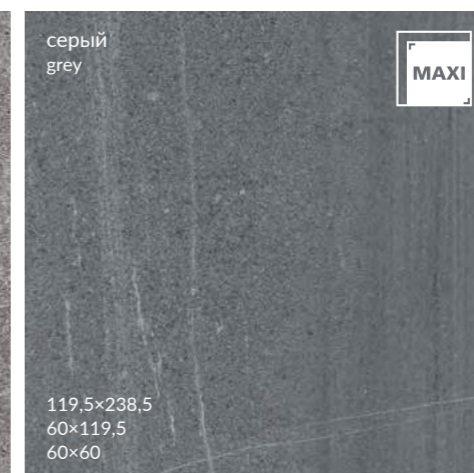



DL590400R
 Роверелла серый обрезной 119,5x238,5x1,1
 Roverella grey rectified

V3

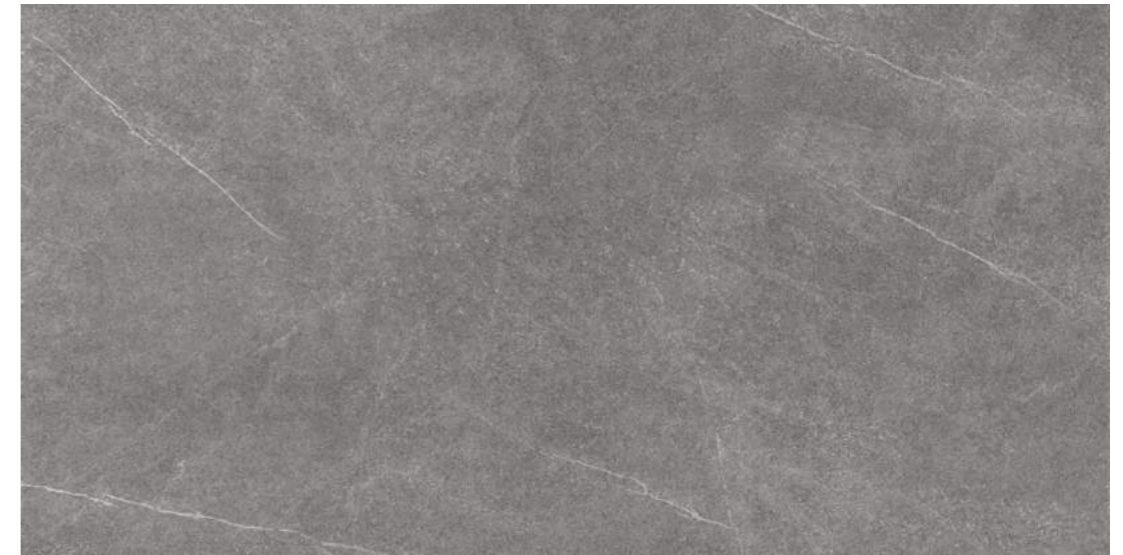

DL590500R
 Роверелла пепельный обрезной 119,5x238,5x1,1
 Roverella ash-grey rectified

V3



DL590200R
 Роверелла бежевый обрезной 119,5x238,5x1,1
 Roverella beige rectified

V3





SBD025\DL5006
Роверелла беж светлый орнамент 60x119,5
Roverella light beige pattern



DL500600R V2
Роверелла беж светлый
обрезной 60x119,5x1,1
Roverella light beige rectified



DL500400R V3
Роверелла бежевый
обрезной 60x119,5x1,1
Roverella beige rectified



DL501200R V2
Роверелла пепельный
обрезной 60x119,5x1,1
Roverella ash-grey rectified



DL500500R V4
Роверелла серый
обрезной 60x119,5x1,1
Roverella grey rectified



DL501300R V2
Роверелла серый тёмный
обрезной 60x119,5x1,1
Roverella dark grey rectified



DL600500R V2
Роверелла беж светлый
обрезной 60x60x1,1
Roverella light beige rectified



DL600300R V3
Роверелла бежевый
обрезной 60x60x1,1
Roverella beige rectified



DL601700R V2
Роверелла пепельный
обрезной 60x60x1,1
Roverella ash-grey rectified



DL600400R V4
Роверелла серый
обрезной 60x60x1,1
Roverella grey rectified



DL600600R V2
Роверелла серый тёмный
обрезной 60x60x1,1
Roverella dark grey rectified



BR022
Роверелла беж светлый мозаичный 34,5x14,7
Roverella light beige mosaic



BR024
Роверелла бежевый мозаичный 34,5x14,7
Roverella beige mosaic



BR025
Роверелла пепельный мозаичный 34,5x14,7
Roverella ash-grey mosaic



AD\A120\SG9501
Кассия 10x10
Cassia



BR021
Роверелла серый тёмный
мозаичный 34,5x14,7
Roverella dark grey mosaic

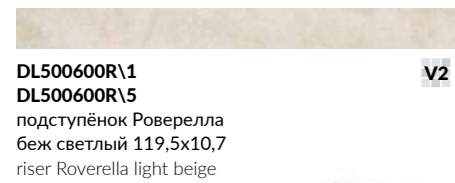

DL500600R\1
DL500600R\5
подступёнок Роверелла
беж светлый 119,5x10,7
riser Roverella light beige

V2



DL500600R\GCF
ступень клееная Роверелла беж светлый 33x119,5
glued step Roverella light beige

V2



DL500600R\GCA
ступень угловая клееная Роверелла беж светлый 33x33
glued corner step Roverella light beige

V2

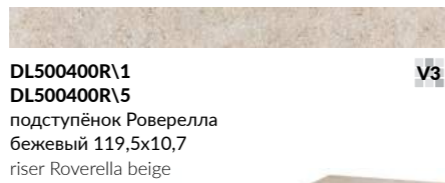

DL500400R\1
DL500400R\5
подступёнок Роверелла
бежевый 119,5x10,7
riser Roverella beige

V3



DL500400R\GCF
ступень клееная Роверелла бежевый 33x119,5
glued step Roverella beige

V3



DL500400R\GCA
ступень угловая клееная Роверелла бежевый 33x33
glued corner step Roverella beige

V3

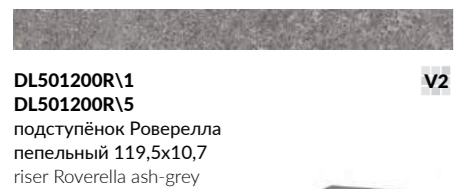

DL501200R\1
DL501200R\5
подступёнок Роверелла
пепельный 119,5x10,7
riser Roverella ash-grey

V2



DL501200R\GCF
ступень клееная Роверелла пепельный 33x119,5
glued step Roverella ash-grey

V2



DL501200R\GCA
ступень угловая клееная Роверелла пепельный 33x33
glued corner step Roverella ash-grey

V2

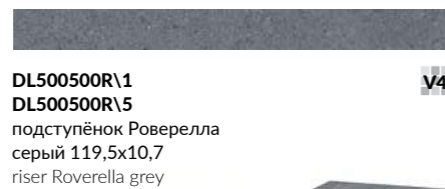

DL500500R\1
DL500500R\5
подступёнок Роверелла
серый 119,5x10,7
riser Roverella grey

V4



DL500500R\GCF
ступень клееная Роверелла серый 33x119,5
glued step Roverella grey

V4



DL500500R\GCS
ступень угловая клееная левая Роверелла серый 33x33
left glued corner step Roverella grey

V4



DL500500R\GCD
ступень угловая клееная правая Роверелла серый 33x33
right glued corner step Roverella grey

V4

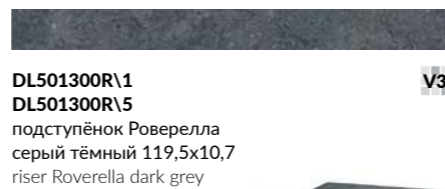

DL501300R\1
DL501300R\5
подступёнок Роверелла
серый тёмный 119,5x10,7
riser Roverella dark grey

V3



DL501300R\GCF
ступень клееная Роверелла серый тёмный 33x119,5
glued step Roverella dark grey

V3



DL501300R\GCA
ступень угловая клееная Роверелла серый тёмный 33x33
glued corner step Roverella dark grey





V3

Технология изготовления ступеней представлена на стр. 476.
Step manufacturing technology is on the page 476.





ОБЛАСТЬ ПРИМЕНЕНИЯ | PLACE OF APPLICATION

-  **Общественные помещения с высоким уровнем проходимости | Heavy traffic public spaces**
-  **Частный интерьер | Residential**
-  **Паркинги | Parkings / Гаражи | Garages**
-  **Экстерьер | Exterior**

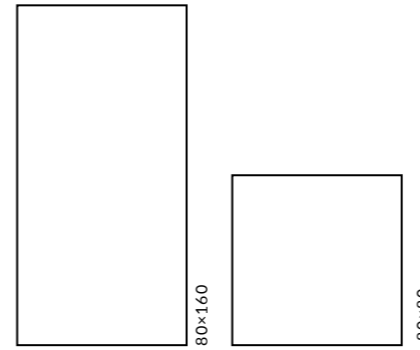

	шт. \ pcs	м ²	кг \ kg	кор. \ box	м ²	кг \ kg
80×160	11	2,56	66,3	16	40,96	1120,8
80×80	11	1,28	33,2	40	51,2	1368

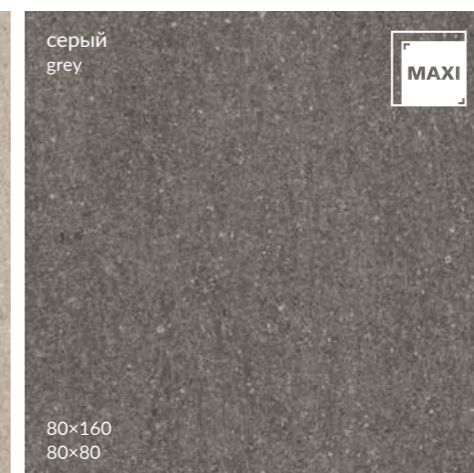



DL571900R
Базальто чёрный обрезной 80x160x1,1
Basalto black rectified **V2**



DL571800R
Базальто серый обрезной 80x160x1,1
Basalto grey rectified **V2**



DL572000R
Базальто бежевый обрезной 80x160x1,1
Basalto beige rectified **V2**



DL841600R
Базальто чёрный обрезной 80x80x1,1
Basalto black rectified **V2**



DL841500R
Базальто серый обрезной 80x80x1,1
Basalto grey rectified **V2**



DL841700R
Базальто бежевый обрезной 80x80x1,1
Basalto beige rectified **V2**



DL841900R\D
Базальто обрезной 80x80
Basalto rectified



DL842000R\D
Базальто обрезной 80x80
Basalto rectified

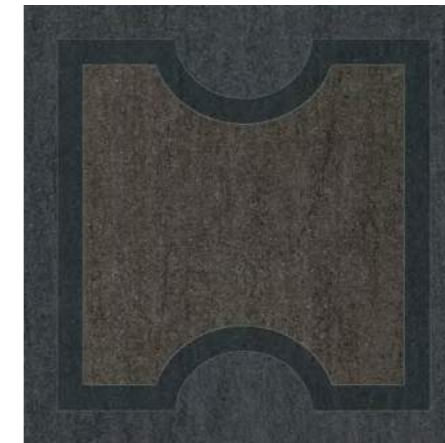

DL842100R\D
Базальто обрезной 80x80
Basalto rectified



DL842200R\D
Базальто обрезной 80x80
Basalto rectified



DL841800R\D
Базальто обрезной 80x80
Basalto rectified

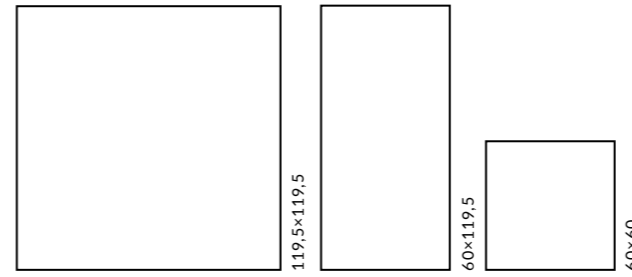

ОБЛАСТЬ ПРИМЕНЕНИЯ | PLACE OF APPLICATION

- Общественные помещения с высоким уровнем проходимости | Heavy traffic public spaces**
- Частный интерьер | Residential**
- Экстерьер | Exterior**

	шт. \ pcs	м ²	кг \ kg	кор. \ box	м ²	кг \ kg
119,5×119,5	2	2,856	72	16	45,696	1212
60×119,5	2	1,434	36,5	30	43,02	1150
60×60	4	1,44	36,7	30	43,2	1100



DL503000R
Ирпина бежевый обрезной 60x119,5x1,1
Irpina beige rectified

V4



DL602600R
Ирпина бежевый обрезной 60x60x1,1
Irpina beige rectified

V4



DL013200R
Ирпина бежевый обрезной 119,5x119,5x1,1
Irpina beige rectified

V4





DL503000R\GCF
ступень клееная Ирпина бежевый обрезной 33x119,5
glued step Irpina beige rectified

V4





ОБЛАСТЬ ПРИМЕНЕНИЯ | PLACE OF APPLICATION

-  **Общественные помещения с высоким уровнем проходимости | Heavy traffic public spaces**
-  **Частный интерьер | Residential**
-  **Экстерьер | Exterior**

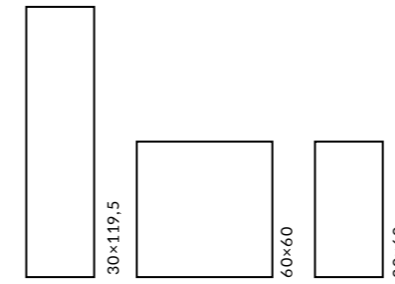

	шт. \ pcs	м²	кг \ kg	кор. \ box	м²	кг \ kg
30x119,5	20	0,717	32	18	627	606
60x60	11	1,44	36,7	30	43,2	1100
30x60	20	0,72	32	32	23,04	1086

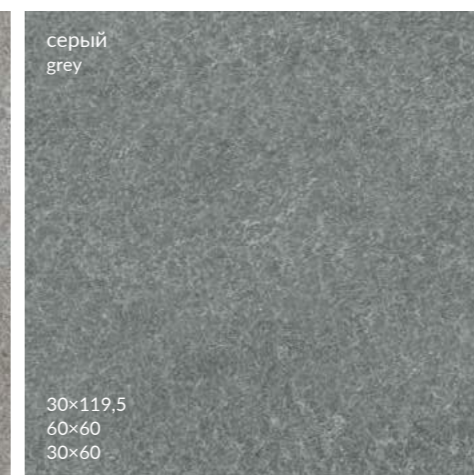

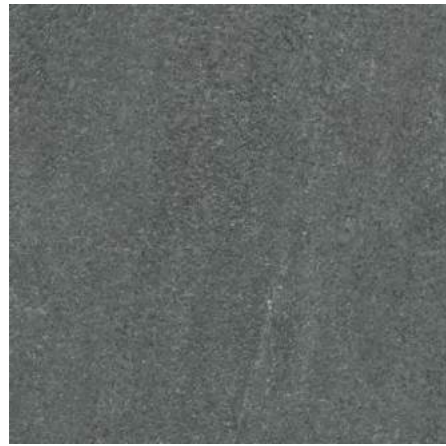

DD605000R
Про Нордик
серый тёмный обрезной 60x60x1,1
Pro Nordic dark grey rectified



DD605200R
Про Нордик
серый обрезной 60x60x1,1
Pro Nordic grey rectified



DD605300R
Про Нордик
серый светлый обрезной 60x60x1,1
Pro Nordic light grey rectified



DD204000R
Про Нордик серый
тёмный обрезной 30x60x1,1
Pro Nordic dark grey rectified

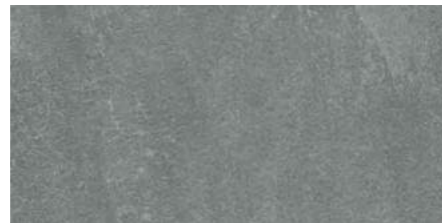

DD204200R
Про Нордик серый
обрезной 30x60x1,1
Pro Nordic grey rectified

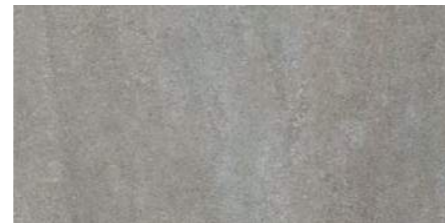

DD204300R
Про Нордик серый светлый
обрезной 30x60x1,1
Pro Nordic light grey rectified

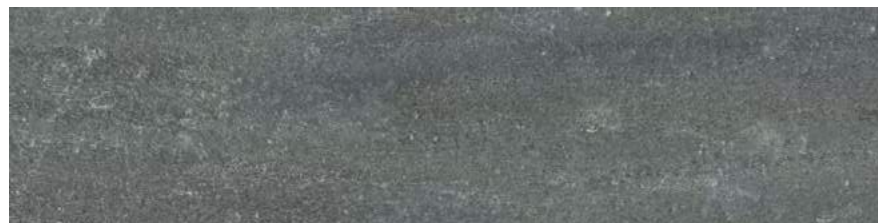

DD520000R
Про Нордик серый тёмный обрезной 30x119,5
Pro Nordic dark grey rectified

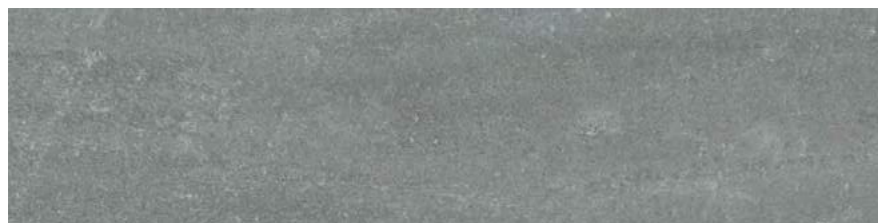

DD520100R
Про Нордик серый обрезной 30x119,5
Pro Nordic grey rectified



DD520200R
Про Нордик серый светлый обрезной 30x119,5
Pro Nordic light grey rectified



SBM014\DD2040
Про Нордик серый
тёмный мозаичный 30x30
Pro Nordic dark grey mosaic



SBM012\DD2042
Про Нордик серый
мозаичный 30x30
Pro Nordic grey mosaic

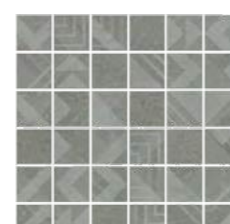



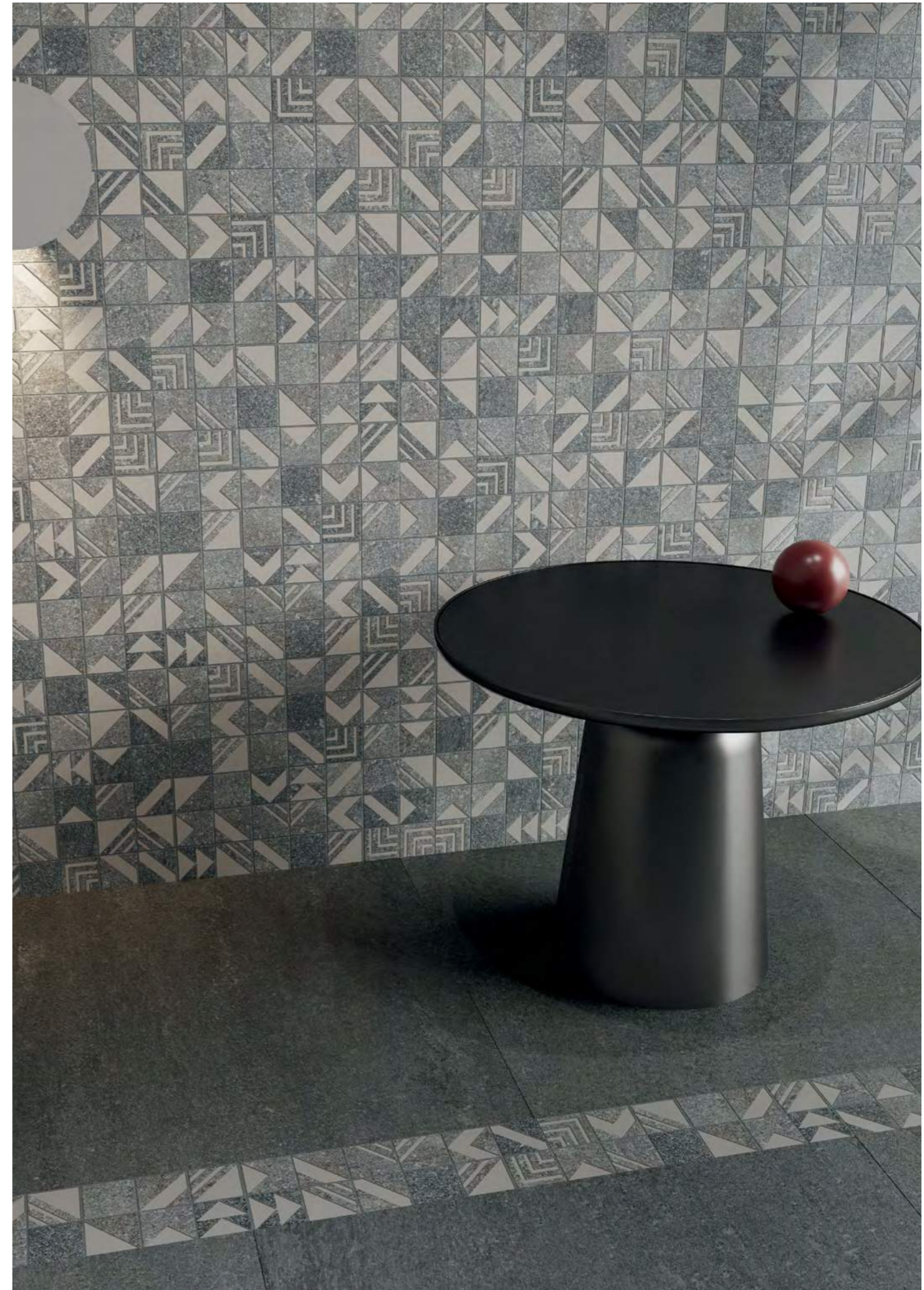

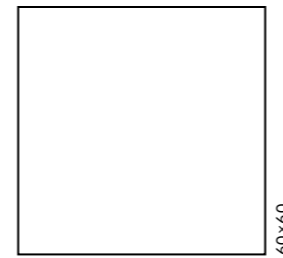
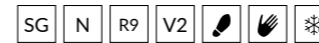
SBM013\DD2043
Про Нордик серый
светлый
мозаичный 30x30
Pro Nordic light grey mosaic





ОБЛАСТЬ ПРИМЕНЕНИЯ | PLACE OF APPLICATION

-  **Общественные помещения со средним уровнем проходимости** | Medium traffic public spaces
-  **Частный интерьер** | Residential
-  **Экстерьер** | Exterior

		шт. \ pcs	м ²	кг \ kg	кор. \ box	м ²	кг \ kg
60x60	11 	4	1,44	36,7	30 	43,2	1100



SG647400R
Монсеррат бежевый светлый матовый обрезной 60x60
Monserrate light beige matt rectified

V2



SG647500R
Монсеррат серый светлый матовый обрезной 60x60
Monserrate light grey matt rectified

V2

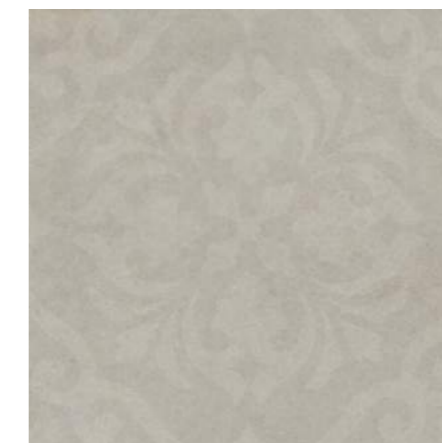

SBD064\SG6474
Декор Монсеррат бежевый светлый матовый обрезной 60x60
Decor Monserrate light beige matt





SBD065\SG6475
Декор Монсеррат серый светлый матовый обрезной 60x60
Decor Monserrate light grey matt





ОБЛАСТЬ ПРИМЕНЕНИЯ | PLACE OF APPLICATION

-  **Общественные помещения с высоким уровнем проходимости | Heavy traffic public spaces**
-  **Частный интерьер | Residential**
-  **Экстерьер | Exterior**

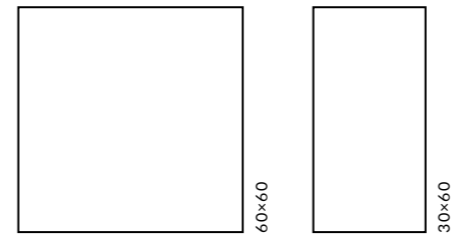

	±	шт. \ pcs	м ²	кг \ kg	кор. \ box	м ²	кг \ kg
60x60	11	4	1,44	36,7	30	43,2	1100
30x60	11	8	1,44	36	32	46,08	1183

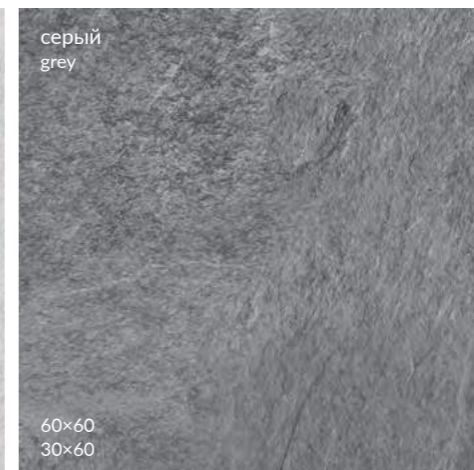



DD604900R
 Про Слейт антрацит обрезной 60x60x1,1
 Pro Slate anthracite rectified **V3**



DD604800R
 Про Слейт серый обрезной 60x60x1,1
 Pro Slate grey rectified **V3**



DD604700R
 Про Слейт серый светлый обрезной 60x60x1,1
 Pro Slate light grey rectified **V3**

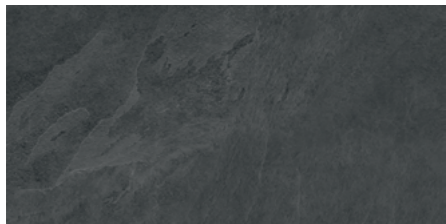

DD203900R
 Про Слейт антрацит обрезной 30x60x1,1
 Pro Slate anthracite rectified **V3**



DD203800R
 Про Слейт серый обрезной 30x60x1,1
 Pro Slate grey rectified **V3**



DD203700R
 Про Слейт серый светлый обрезной 30x60x1,1
 Pro Slate light grey rectified **V3**



T021\DD2039
 Про Слейт антрацит мозаичный 30x30
 Pro Slate anthracite mosaic

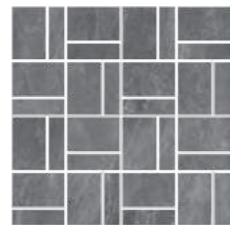

T021\DD2038
 Про Слейт серый мозаичный 30x30
 Pro Slate grey mosaic



T021\DD2037
 Про Слейт серый светлый мозаичный 30x30
 Pro Slate light grey mosaic



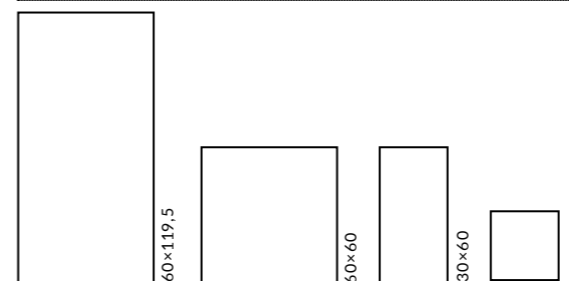

ОБЛАСТЬ ПРИМЕНЕНИЯ | PLACE OF APPLICATION

- Общественные помещения с высоким уровнем проходимости | Heavy traffic public spaces**
- Частный интерьер | Residential**
- Лестницы | Stairs**
- Экстерьер | Exterior**

	шт. \ pcs	м ²	кг \ kg	кор. \ box	м ²	кг \ kg
60×119,5	11	1,434	36,5	30	43,02	1150
60×60	11	1,44	36,7	30	43,2	1100
30×60	11	1,44	36	32	46,08	1183
30×30	8	1,44	26,16	40	57,6	1076

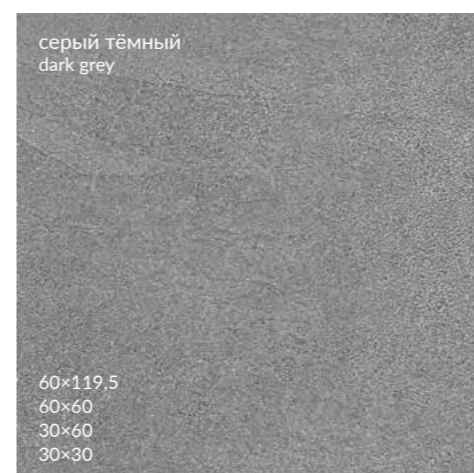
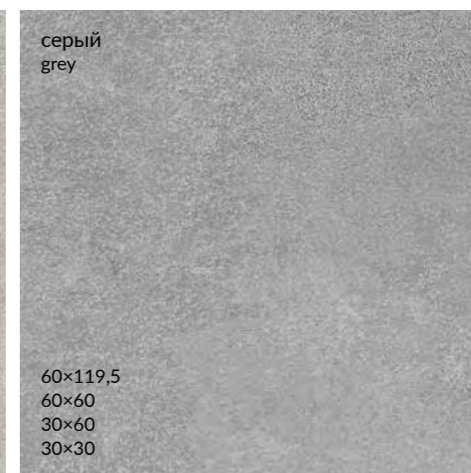
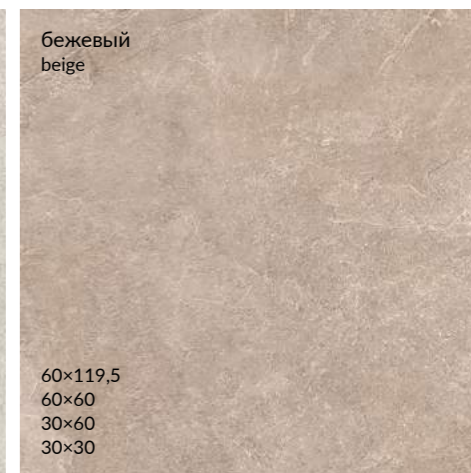
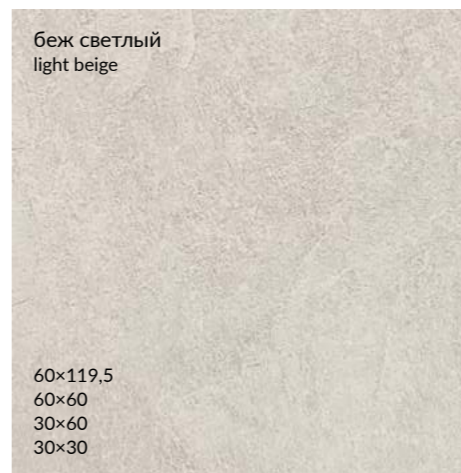



DD500000R V2
Про Стоун беж светлый
обрезной 60x119,5x1,1
Pro Stone light beige rectified

DD500100R V2
Про Стоун бежевый
обрезной 60x119,5x1,1
Pro Stone beige rectified

DD500200R V2
Про Стоун серый
обрезной 60x119,5x1,1
Pro Stone grey rectified

DD500400R V2
Про Стоун серый тёмный
обрезной 60x119,5
Pro Stone dark grey rectified

DD500300R V2
Про Стоун антрацит
обрезной 60x119,5
Pro Stone anthracite rectified

DD503900R V2
Про Стоун коричневый
обрезной 60x119,5x1,1
Pro Stone brown rectified

DD500500R V2
Про Стоун чёрный
обрезной 60x119,5x1,1
Pro Stone black rectified

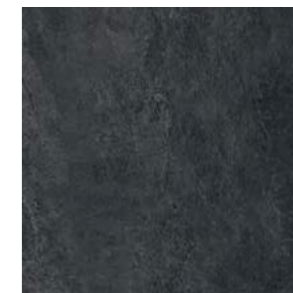

DD600000R V2
Про Стоун беж светлый
обрезной 60x60x1,1
Pro Stone light beige rectified

DD600100R V2
Про Стоун бежевый
обрезной 60x60x1,1
Pro Stone beige rectified

DD600300R V2
Про Стоун серый светлый
обрезной 60x60x1,1
Pro Stone light grey rectified

DD600400R V2
Про Стоун серый
обрезной 60x60x1,1
Pro Stone grey rectified

DD600500R V2
Про Стоун серый тёмный
обрезной 60x60x1,1
Pro Stone dark grey rectified

DD600600R V2
Про Стоун антрацит
обрезной 60x60x1,1
Pro Stone anthracite rectified

DD600200R V2
Про Стоун коричневый
обрезной 60x60x1,1
Pro Stone brown rectified

DD600700R V2
Про Стоун чёрный
обрезной 60x60x1,1
Pro Stone black rectified

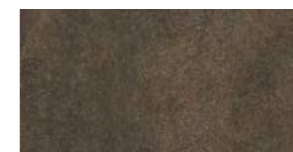
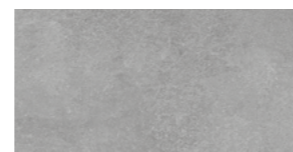
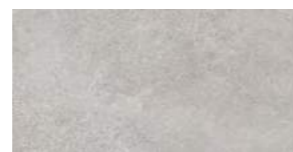
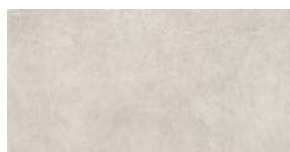

DD200000R V2
Про Стоун беж светлый
обрезной 30x60x1,1
Pro Stone light beige rectified

DD200100R V2
Про Стоун бежевый
обрезной 30x60x1,1
Pro Stone beige rectified

DD200300R V2
Про Стоун серый светлый
обрезной 30x60x1,1
Pro Stone light grey rectified

DD200400R V2
Про Стоун серый
обрезной 30x60x1,1
Pro Stone grey rectified

DD200500R V2
Про Стоун серый тёмный
обрезной 30x60x1,1
Pro Stone dark grey rectified

DD200600R V2
Про Стоун антрацит
обрезной 30x60x1,1
Pro Stone anthracite rectified

DD200200R V2
Про Стоун коричневый
обрезной 30x60x1,1
Pro Stone brown rectified

DD200700R V2
Про Стоун чёрный
обрезной 30x60x1,1
Pro Stone black rectified

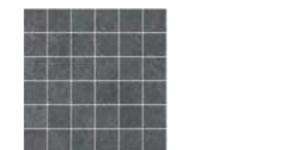
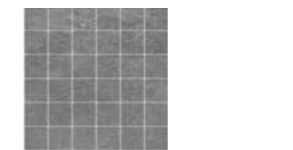
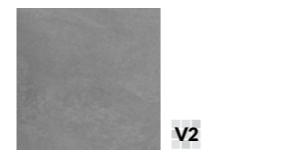

DD900000R V2
Про Стоун беж светлый
обрезной 30x30x0,8
Pro Stone light beige rectified

DD900100R V2
Про Стоун бежевый
обрезной 30x30x0,8
Pro Stone beige rectified

DD900300R V2
Про Стоун серый светлый
обрезной 30x30x0,8
Pro Stone light grey rectified

DD900400R V2
Про Стоун серый
обрезной 30x30x0,8
Pro Stone grey rectified

DD900500R V2
Про Стоун серый тёмный
обрезной 30x30x0,8
Pro Stone dark grey rectified

DD2005\MM V2
Про Стоун серый тёмный
мозаичный 30x30
Pro Stone dark grey mosaic

DD2006\MM V2
Про Стоун антрацит
мозаичный 30x30
Pro Stone anthracite mosaic

DD2002\MM V2
Про Стоун коричневый
мозаичный 30x30
Pro Stone brown mosaic

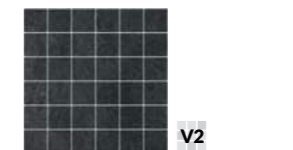
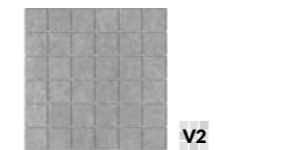

DD2000\MM V2
Про Стоун беж светлый мозаичный
30x30
Pro Stone light beige mosaic

DD900900R V2 R11 A B C
Про Стоун бежевый
структурированный
обрезной 30x30x0,8
Pro Stone beige structured rectified

DD2001\MM V2
Про Стоун бежевый мозаичный 30x30
Pro Stone beige mosaic

DD2003\MM V2
Про Стоун серый светлый
мозаичный 30x30
Pro Stone light grey mosaic

DD901300R V2 R11 A B C
Про Стоун серый тёмный
структурированный
обрезной 30x30x0,8
Pro Stone dark grey structured rectified

DD2004\MM V2
Про Стоун серый мозаичный 30x30
Pro Stone grey mosaic

DD2007\MM V2
Про Стоун чёрный мозаичный 30x30
Pro Stone black mosaic



DD600000R\1
DD600000R\5
 подступёнок Про Стоун
 беж светлый 60x10,7
 riser Pro Stone light beige



DD600100R\1
DD600100R\5
 подступёнок Про Стоун
 бежевый 60x10,7
 riser Pro Stone beige



DD600300R\1
DD600300R\5
 подступёнок Про Стоун
 серый светлый 60x10,7
 riser Pro Stone light grey



DD600400R\1
DD600400R\5
 подступёнок Про Стоун
 серый 60x10,7
 riser Pro Stone grey



DD600500R\1
DD600500R\5
 подступёнок Про Стоун
 серый тёмный 60x10,7
 riser Pro Stone dark grey



DD600600R\1
DD600600R\5
 подступёнок Про Стоун
 антрацит 60x10,7
 riser Pro Stone anthracite



DD600200R\1
DD600200R\5
 подступёнок Про Стоун
 коричневый 60x10,7
 riser Pro Stone brown



DD600700R\1
DD600700R\5
 подступёнок Про Стоун
 чёрный 60x10,7
 riser Pro Stone black



DD200000R\3BT
 плинтус Про Стоун беж свет-
 лый обрезной 60x9,5
 plinth Pro Stone light beige
 rectified



DD200100R\3BT
 плинтус Про Стоун бежевый
 обрезной 60x9,5
 plinth Pro Stone beige rectified



DD200300R\3BT
 плинтус Про Стоун серый свет-
 лый обрезной 60x9,5
 plinth Pro Stone light grey rectified



DD200400R\3BT
 плинтус Про Стоун серый обре-
 зной 60x9,5
 plinth Pro Stone grey rectified



DD200500R\3BT
 плинтус Про Стоун серый тём-
 ный обрезной 60x9,5
 plinth Pro Stone dark grey rectified



DD200600R\3BT
 плинтус Про Стоун антрацит
 обрезной 60x9,5
 plinth Pro Stone anthracite rectified



DD200200R\3BT
 плинтус Про Стоун коричневый
 обрезной 60x9,5
 plinth Pro Stone brown rectified



DD200700R\3BT
 плинтус Про Стоун чёрный
 обрезной 60x9,5
 plinth Pro Stone black rectified



DD600000R\GCF
 ступень клееная Про Стоун беж
 светлый 33x60
 glued step Pro Stone light beige



DD600100R\GCF
 ступень клееная Про Стоун
 бежевый 33x60
 glued step Pro Stone beige



DD600300R\GCF
 ступень клееная Про Стоун
 серый светлый 33x60
 glued step Pro Stone light grey



DD600400R\GCF
 ступень клееная Про Стоун
 серый 33x60
 glued step Pro Stone grey



DD600500R\GCF
 ступень клееная Про Стоун
 серый тёмный 33x60
 glued step Pro Stone dark grey



DD600600R\GCF
 ступень клееная Про Стоун
 антрацит 33x60
 glued step Pro Stone anthracite



DD600200R\GCF
 ступень клееная Про Стоун
 коричневый 33x60
 glued step Pro Stone brown



DD600700R\GCF
 ступень клееная Про Стоун
 чёрный 33x60
 glued step Pro Stone black



DD600000R\GCA
 ступень угловая клееная Про
 Стоун беж светлый 33x33
 glued corner step Pro Stone light
 beige



DD600100R\GCA
 ступень угловая клееная
 Про Стоун бежевый 33x33
 glued corner step Pro Stone beige



DD600300R\GCA
 ступень угловая клееная
 Про Стоун серый светлый 33x33
 glued corner step Pro Stone light grey



DD600400R\GCA
 ступень угловая клееная
 Про Стоун серый 33x33
 glued corner step Pro Stone grey



DD600500R\GCA
 ступень угловая клееная
 Про Стоун серый тёмный 33x33
 glued corner step Pro Stone dark
 grey



DD600600R\GCA
 ступень угловая клееная
 Про Стоун антрацит 33x33
 glued corner step Pro Stone
 anthracite





DD600200R\GCA
 ступень угловая клееная Про
 Стоун коричневый 33x33
 glued corner step Pro Stone brown



DD600700R\GCA
 ступень угловая клееная Про
 Стоун чёрный 33x33
 glued corner step Pro Stone black



Технология изготовления ступеней представлена на стр. 476.
 Step manufacturing technology is on the page 476.



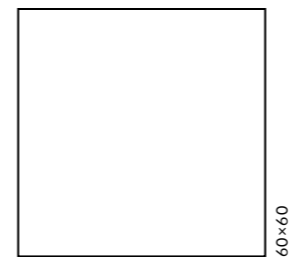

SG N V2 3 4   



ОБЛАСТЬ ПРИМЕНЕНИЯ | PLACE OF APPLICATION

-  **Общественные помещения со средним уровнем проходимости** | Medium traffic public spaces
-  **Частный интерьер** | Residential
-  **Экстерьер** | Exterior

		шт. \ pcs	м ²	кг \ kg	кор. \ box	м ²	кг \ kg
60x60	11 	4	1,44	36,7		30	1100



SG638900R
Гренель серый тёмный обрезной 60x60x1,1
Grenelle dark grey rectified **V2**
3



SG638800R
Гренель серый обрезной 60x60x1,1
Grenelle grey rectified **V2**
4



SG144\005
Гренель серый тёмный мозаичный 46,5x9,8
Grenelle dark grey mosaic



SG144\004
Гренель серый мозаичный 46,5x9,8
Grenelle grey mosaic



SG144\003
Гренель серый светлый мозаичный 46,5x9,8
Grenelle light grey mosaic



SG638700R
Гренель серый светлый обрезной 60x60x1,1
Grenelle light grey rectified **V2**
4



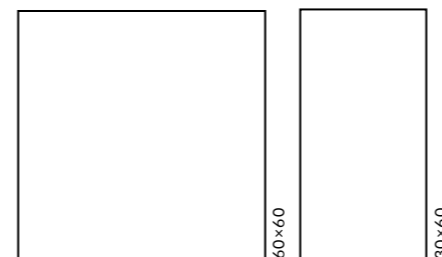

ОБЛАСТЬ ПРИМЕНЕНИЯ | PLACE OF APPLICATION

- Общественные помещения с высоким уровнем проходимости** | Heavy traffic public spaces
- Частный интерьер** | Residential
- Лестницы** | Stairs
- Экстерьер** | Exterior

	≡	шт. \ pcs	м ²	кг \ kg	кор. \ box	м ²	кг \ kg
60×60	11	4	1,44	36,7	30	43,2	1100
30×60	11	8	1,44	36	32	46,08	1183

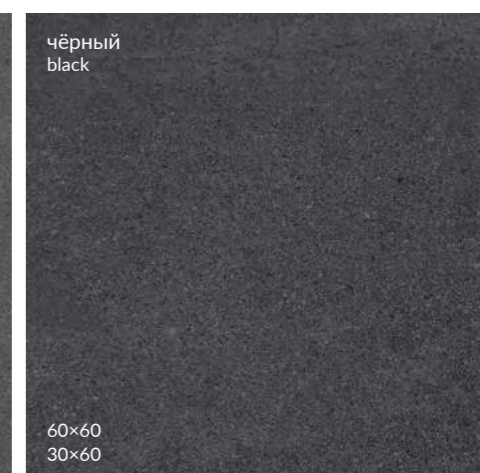
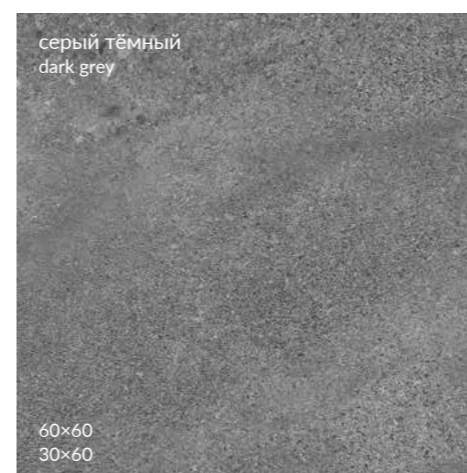



DD601800R
 Про Матрикс беж светлый
 обрезной натуральный 60x60x1,1
 Pro Matrix light beige rectified natural

V2



DD601900R
 Про Матрикс бежевый
 обрезной натуральный 60x60x1,1
 Pro Matrix beige rectified natural

V2



DD602600R
 Про Матрикс белый
 обрезной натуральный 60x60x1,1
 Pro Matrix white rectified natural

V2

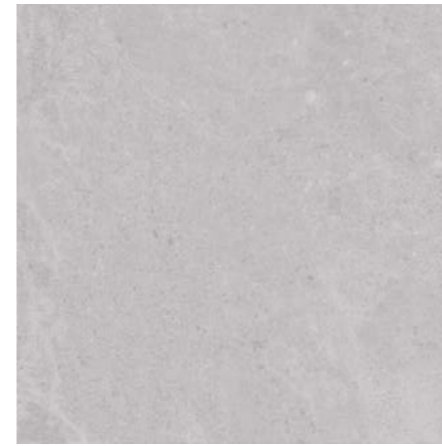

DD602000R
 Про Матрикс светлый
 обрезной натуральный 60x60x1,1
 Pro Matrix light rectified natural

V2



DD602200R
 Про Матрикс серый
 обрезной натуральный 60x60x1,1
 Pro Matrix grey rectified natural

V2



DD602300R
 Про Матрикс серый тёмный
 обрезной натуральный 60x60x1,1
 Pro Matrix dark grey rectified natural

V2



DD201600R
 Про Матрикс беж светлый
 обрезной натуральный 30x60x1,1
 Pro Matrix light beige rectified natural

V2

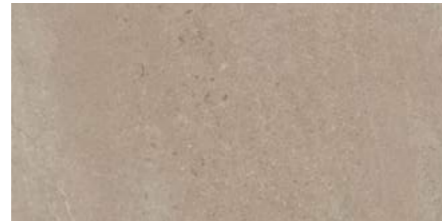

DD201700R
 Про Матрикс бежевый
 обрезной натуральный 30x60x1,1
 Pro Matrix beige rectified natural

V2

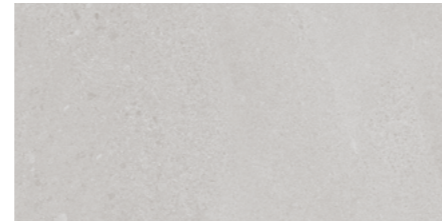

DD202400R
 Про Матрикс белый
 обрезной натуральный 30x60x1,1
 Pro Matrix white rectified natural

V2



DD201800R
 Про Матрикс светлый
 обрезной натуральный 30x60x1,1
 Pro Matrix light rectified natural

V2



DD201900R
 Про Матрикс серый
 обрезной натуральный 30x60x1,1
 Pro Matrix grey rectified natural

V2



DD202000R
 Про Матрикс серый тёмный
 обрезной натуральный 30x60x1,1
 Pro Matrix dark grey rectified natural

V2



DD601800R\6BT
 плинтус Про Матрикс беж светлый
 обрезной 60x9,5
 plinth Pro Matrix light beige rectified



DD601900R\6BT
 плинтус Про Матрикс бежевый
 обрезной 60x9,5
 plinth Pro Matrix beige rectified



DD602600R\6BT
 плинтус Про Матрикс белый
 обрезной 60x9,5
 plinth Pro Matrix white rectified



DD602000R\6BT
 плинтус Про Матрикс светлый
 обрезной 60x9,5
 plinth Pro Matrix light rectified



DD602200R\6BT
 плинтус Про Матрикс серый
 обрезной 60x9,5
 plinth Pro Matrix grey rectified



DD602300R\6BT
 плинтус Про Матрикс серый тёмный
 обрезной 60x9,5
 plinth Pro Matrix dark grey rectified

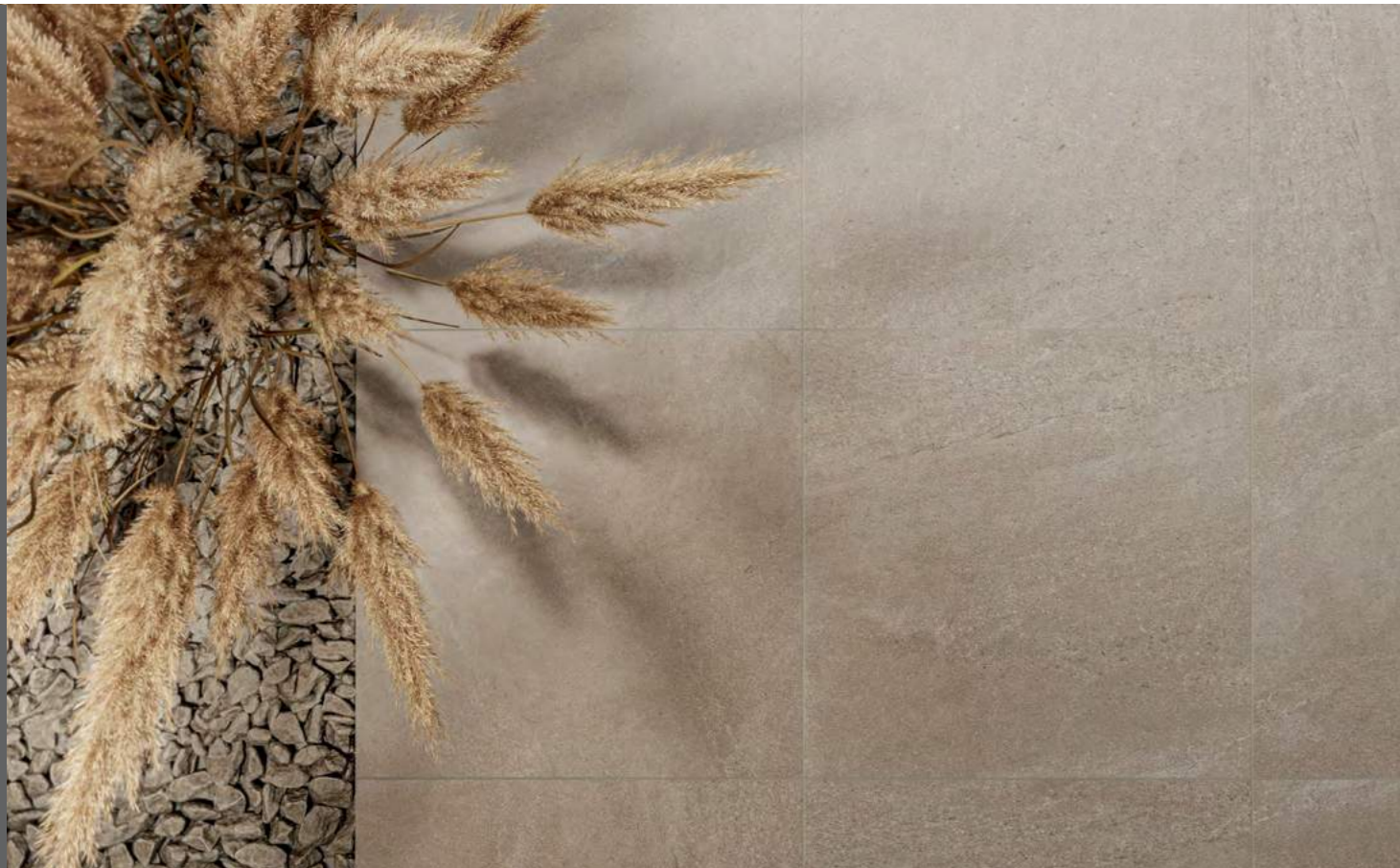



DD602400R
Про Матрикс антрацит
обрезной натуральный 60x60x1,1
Pro Matrix anthracite rectified natural



DD602500R
Про Матрикс чёрный
обрезной натуральный 60x60x1,1
Pro Matrix black rectified natural

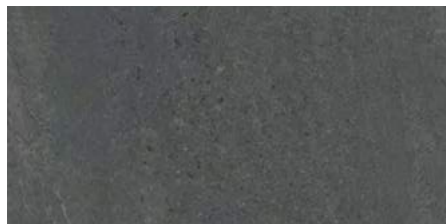

DD202100R
Про Матрикс антрацит
обрезной натуральный 30x60x1,1
Pro Matrix anthracite rectified natural

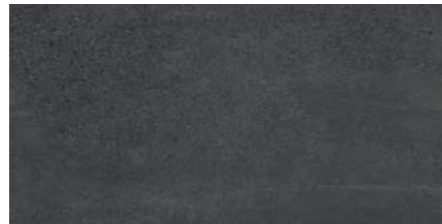

DD202200R
Про Матрикс чёрный
обрезной натуральный 30x60x1,1
Pro Matrix black rectified natural



DD602400R\6BT
плинтус Про Матрикс антрацит
обрезной 60x9,5
plinth Pro Matrix anthracite rectified



DD602500R\6BT
плинтус Про Матрикс чёрный
обрезной 60x9,5
plinth Pro Matrix black rectified



SBD018\DD2016
Про Матрикс беж
светлый 9,5x9,5
Pro Matrix light beige



SBD019\DD2017
Про Матрикс бежевый
9,5x9,5
Pro Matrix beige



SBD020\DD2024
Про Матрикс белый
9,5x9,5
Pro Matrix white



SBD017\DD2018
Про Матрикс светлый
9,5x9,5
Pro Matrix light



SBD021\DD2019
Про Матрикс серый
9,5x9,5
Pro Matrix grey



SBD022\DD2020
Про Матрикс серый
тёмный 9,5x9,5
Pro Matrix dark grey



SBD023\DD2021
Про Матрикс антрацит
9,5x9,5
Pro Matrix anthracite



SBD024\DD2022
Про Матрикс чёрный
9,5x9,5
Pro Matrix black



DD601800R\1
DD601800R\5
подступёнок Про Матрикс
беж светлый 60x10,7
riser Pro Matrix light beige



DD601800R\GCF
ступень клееная Про Матрикс беж светлый 33x60
glued step Pro Matrix light beige



DD601800R\GCA
ступень угловая клееная Про Матрикс беж светлый 33x33
glued corner step Pro Matrix light beige

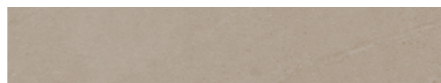

DD601900R\1
DD601900R\5
подступёнок Про Матрикс
бежевый 60x10,7
riser Pro Matrix beige



DD601900R\GCF
ступень клееная Про Матрикс бежевый 33x60
glued step Pro Matrix beige



DD601900R\GCA
ступень угловая клееная Про Матрикс
бежевый 33x33
glued corner step Pro Matrix beige

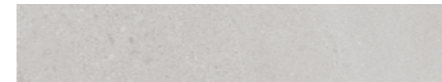

DD602600R\1
DD602600R\5
подступёнок Про Матрикс
белый 60x10,7
riser Pro Matrix white



DD602600R\GCF
ступень клееная Про Матрикс белый 33x60
glued step Pro Matrix white



DD602600R\GCA
ступень угловая клееная Про Матрикс белый 33x33
glued corner step Pro Matrix white



DD602000R\1
DD602000R\5
подступёнок Про Матрикс
светлый 60x10,7
riser Pro Matrix light



DD602000R\GCF
ступень клееная Про Матрикс светлый 33x60
glued step Pro Matrix light



DD602000R\GCA
ступень угловая клееная Про Матрикс
светлый 33x33
glued corner step Pro Matrix light



DD602200R\1
DD602200R\5
подступёнок Про Матрикс
серый 60x10,7
riser Pro Matrix grey



DD602200R\GCF
ступень клееная Про Матрикс серый 33x60
glued step Pro Matrix grey



DD602200R\GCA
ступень угловая клееная Про Матрикс серый 33x33
glued corner step Pro Matrix grey



DD602300R\1
DD602300R\5
подступёнок Про Матрикс
серый тёмный 60x10,7
riser Pro Matrix dark grey



DD602300R\GCF
ступень клееная Про Матрикс серый тёмный 33x60
glued step Pro Matrix dark grey



DD602300R\GCA
ступень угловая клееная Про Матрикс
серый тёмный 33x33
glued corner step Pro Matrix dark grey



DD602400R\1
DD602400R\5
подступёнок Про Матрикс
антрацит 60x10,7
riser Pro Matrix anthracite



DD602400R\GCF
ступень клееная Про Матрикс антрацит 33x60
glued step Pro Matrix anthracite



DD602400R\GCA
ступень угловая клееная Про Матрикс антрацит 33x33
glued corner step Pro Matrix anthracite





DD602500R\1
DD602500R\5
подступёнок Про Матрикс
чёрный 60x10,7
riser Pro Matrix black



DD602500R\GCF
ступень клееная Про Матрикс чёрный 33x60
glued step Pro Matrix black







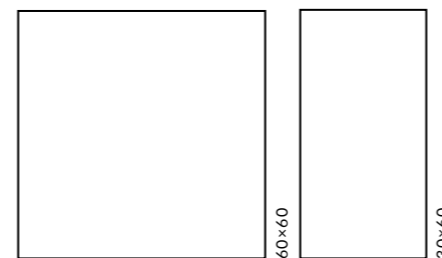

DD602500R\GCA
ступень угловая клееная Про Матрикс
чёрный 33x33
glued corner step Pro Matrix black

SG N R10 A V3 4   



ОБЛАСТЬ ПРИМЕНЕНИЯ | PLACE OF APPLICATION

-  **Общественные помещения со средним уровнем проходимости** | Medium traffic public spaces
-  **Частный интерьер** | Residential
-  **Экстерьер** | Exterior

		шт. \ pcs	м²	кг \ kg		кор. \ box	м²	кг \ kg
60x60	11	4	1,44	36,7		30	43,2	1100
30x60	11	8	1,44	36		32	46,08	1183

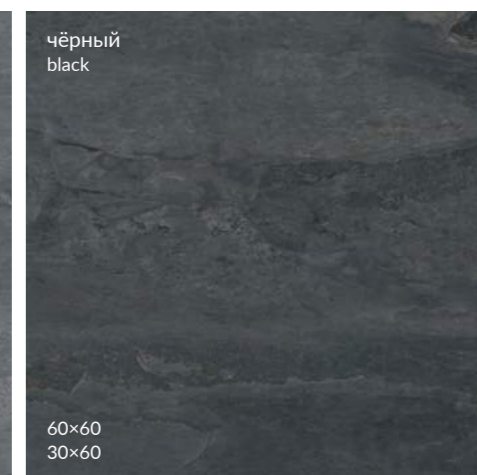
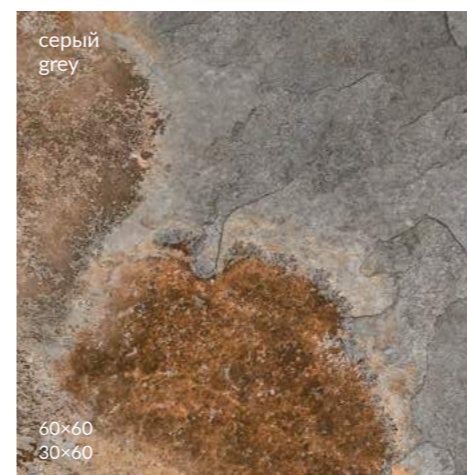



SG625100R
Таурано серый обрезной
60x60x1,1
Taurano grey rectified



SG625200R
Таурано серый тёмный обрезной
60x60x1,1
Taurano dark grey rectified



SG625300R
Таурано чёрный обрезной
60x60x1,1
Taurano black rectified



SG221100R
Таурано серый обрезной
30x60x1,1
Taurano grey rectified



SG221200R
Таурано серый тёмный обрезной
30x60x1,1
Taurano dark grey rectified



SG221300R
Таурано чёрный обрезной
30x60x1,1
Taurano black rectified

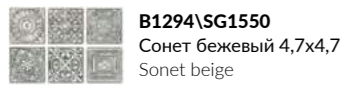



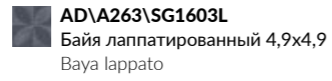

B1294\SG1550
Сонет бежевый 4,7x4,7
Sonet beige



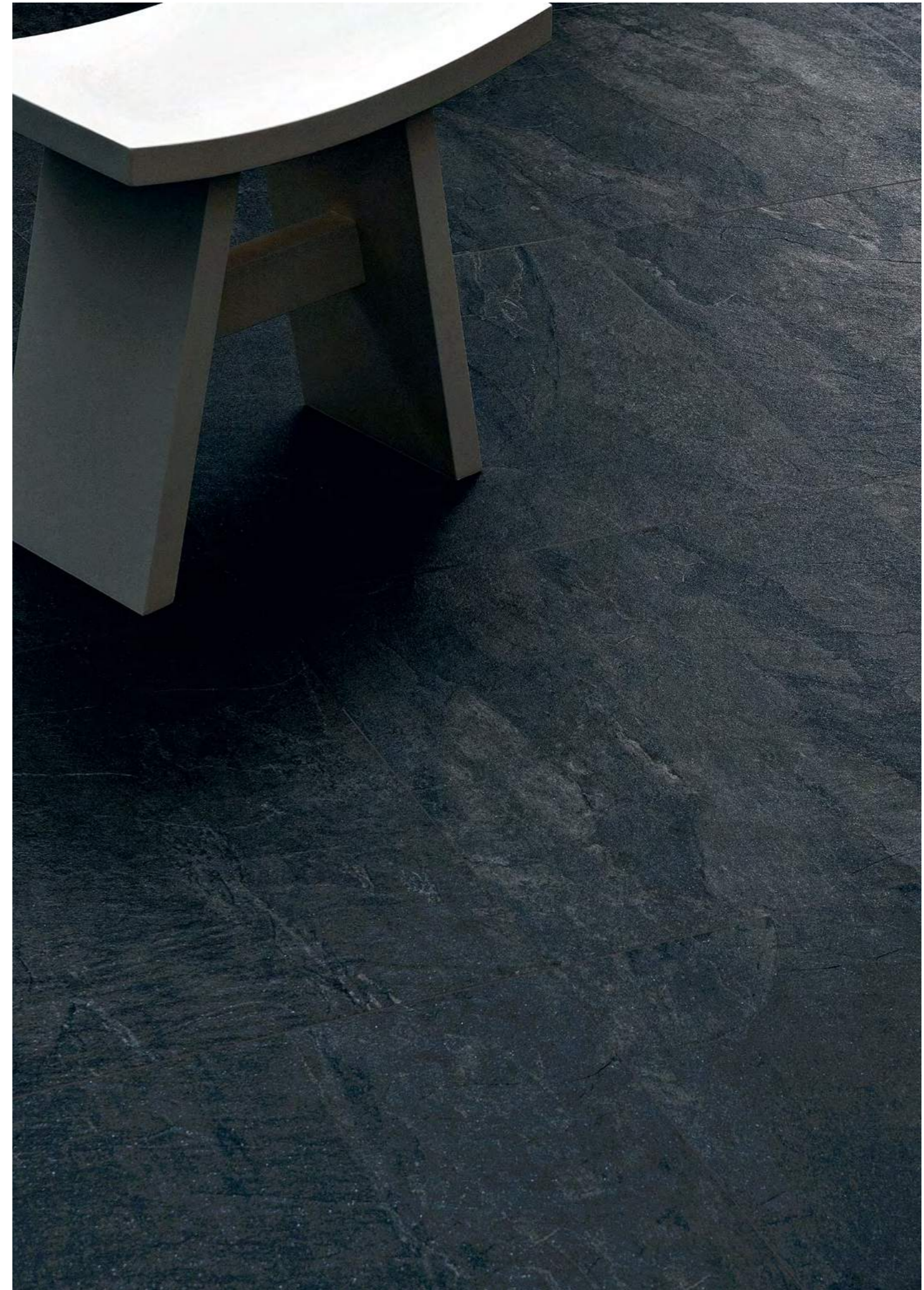
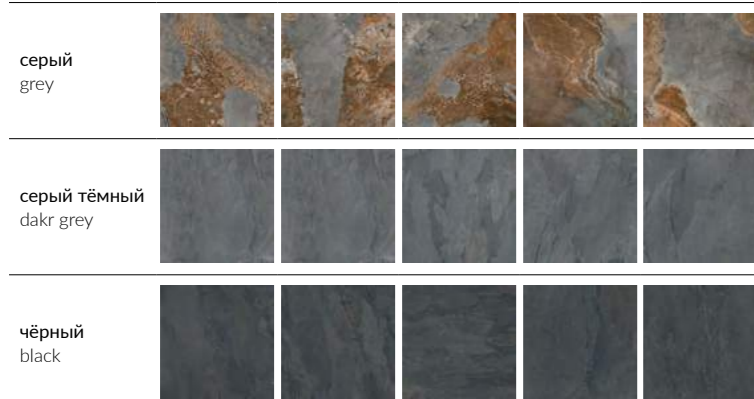

AD\A263\SG1603L
Баяя лапатированный 4,9x4,9
Baya lappato

ВАРИАНТЫ РИСУНКА | PATTERN OPTIONS





SG N V1 R9 4   

ОБЛАСТЬ ПРИМЕНЕНИЯ | PLACE OF APPLICATION

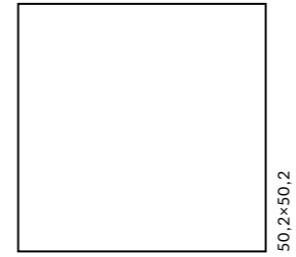
-  **Общественные помещения со средним уровнем проходимости** | Medium traffic public spaces
-  **Частный интерьер** | Residential
-  **Экстерьер** | Exterior



		шт. \ pcs	м ²	кг \ kg	кор. \ box	м ²	кг \ kg
50,2×50,2	9,5 	6	1,512	30,6 	26	39,312	825,6



SG457900R
Безана серый светлый обрезной
50,2x50,2x0,95
Besana light grey rectified

V1 4

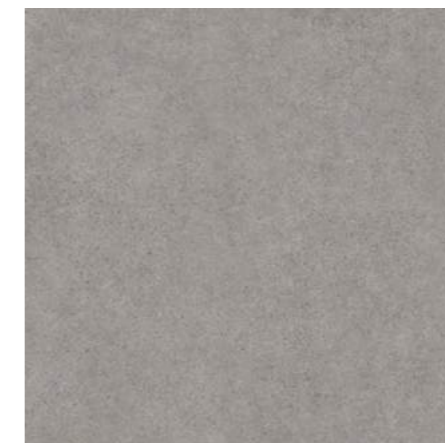

SG457600R
Безана серый обрезной
50,2x50,2x0,95
Besana grey rectified



V1 4





SG457500R
Безана бежевый обрезной
50,2x50,2x0,95
Besana beige rectified

V1 4





SG N R10 A B V2 4   

ОБЛАСТЬ ПРИМЕНЕНИЯ | PLACE OF APPLICATION

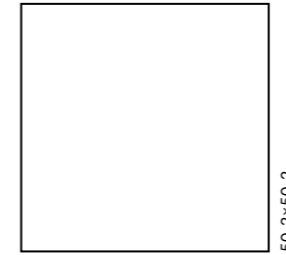
-  **Общественные помещения со средним уровнем проходимости** | Medium traffic public spaces
-  **Частный интерьер** | Residential
-  **Экстерьер** | Exterior



		шт. \ pcs	м ²	кг \ kg	кор. \ box	м ²	кг \ kg
50,2x50,2	9,5 	6	1,512	31,4	26 	39,312	846



SG458300N
Ламелла серый светлый
50,2x50,2x0,95
Lamella light grey

V2 4



SBM009\SG4583
Ламелла серый светлый мозаичный 50,2x25
Lamella light grey mosaic



SG458400N
Ламелла серый
50,2x50,2x0,95
Lamella grey

V2 4

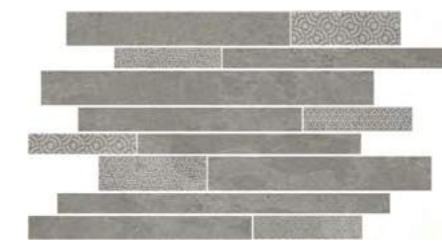

SBM010\SG4584
Ламелла серый мозаичный 50,2x25
Lamella grey mosaic



SG458500N
Ламелла серый тёмный
50,2x50,2x0,95
Lamella dark grey

V2 4

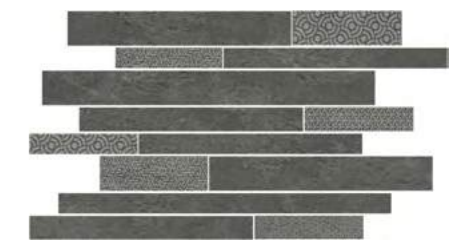



SBM011\SG4585
Ламелла серый тёмный мозаичный 50,2x25
Lamella dark grey mosaic

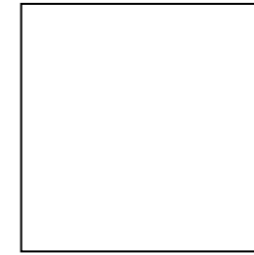



40,2×40,2

ОБЛАСТЬ ПРИМЕНЕНИЯ | PLACE OF APPLICATION

-  **Общественные и частные помещения со средним уровнем проходимости** | Public and private spaces with a medium traffic level
-  **Частный интерьер** | Residential
-  **Лестницы** | Stairs

		шт. \ pcs	м²	кг \ kg	кор. \ box	м²	кг \ kg
40,2×40,2	8 	10	1,62	29,2	48 	77,76	1432

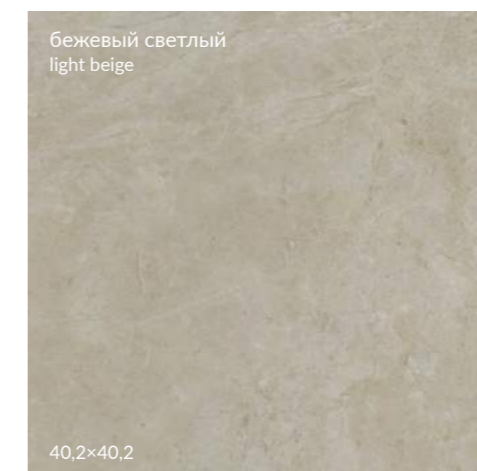



HGD\A500\SG1687
 Декор Монсанту бежевый светлый
 40,2x40,2
 Decor Monsanto light beige



SG168700N
 Монсанту бежевый светлый матовый
 40,2x40,2
 Monsanto light beige matt



OS\A159\SG1687
 Бордюр Монсанту бежевый
 светлый 40,2x7,2
 Border Monsanto light beige



HGD\B500\SG1686
 Декор Монсанту серый светлый
 40,2x40,2
 Decor Monsanto light grey



SG168600N
 Монсанту серый светлый матовый
 40,2x40,2
 Monsanto light grey matt



OS\B159\SG1686
 Бордюр Монсанту серый
 светлый 40,2x7,2
 Border Monsanto light grey



SG168700N\GR
 Ступень Монсанту бежевый
 светлый матовый 40,2x33
 Step Monsanto light beige matt



SG168600N\GR
 Ступень Монсанту серый
 светлый матовый 40,2x33
 Step Monsanto light grey matt

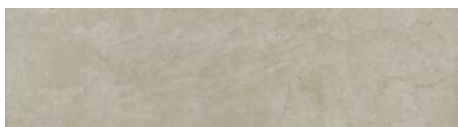

SG168700N\3
 Подступенок Монсанту бежевый светлый матовый
 40,2x10,6
 Riser Monsanto light beige matt

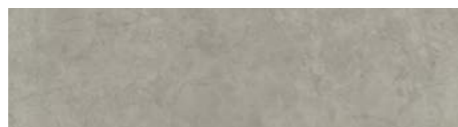

SG168600N\3
 Подступенок Монсанту серый светлый матовый
 40,2x10,6
 Riser Monsanto light grey matt



SG168700N\3\A
 Подступенок Монсанту бежевый светлый 40,2x10,6
 Riser Monsanto light beige



SG168600N\3\A
 Подступенок Монсанту серый светлый 40,2x10,6
 Riser Monsanto light grey



OS\A158\SG1687
 Монсанту бежевый
 светлый 7,2x7,2
 Monsanto light beige



OS\B158\SG1686
 Монсанту
 серый светлый
 7,2x7,2
 Monsanto light grey



OS\B159\SG1686
 Бордюр Монсанту серый
 светлый 40,2x7,2
 Border Monsanto light grey





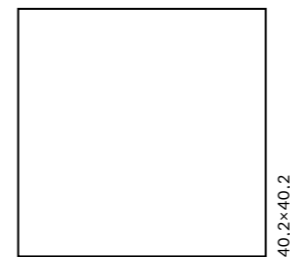

Технология изготовления ступеней представлена на стр. 476.
 Step manufacturing technology is on the page 476.

SG N R10 A B C V3 4   



ОБЛАСТЬ ПРИМЕНЕНИЯ | PLACE OF APPLICATION

-  **Общественные помещения со средним уровнем проходимости** | Medium traffic public spaces
-  **Частный интерьер** | Residential
-  **Лестницы** | Stairs
-  **Экстерьер** | Exterior

		шт. \ pcs	м²	кг \ kg	кор. \ box	м²	кг \ kg
40,2x40,2	8 	10	1,62	29,2		48	1432

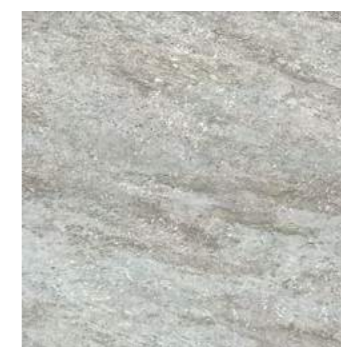

SG158700N
Терраса серый противоскользящий 40,2x40,2x0,8
grey antiskid

V3

4



SG158500N
Терраса коричневый противоскользящий 40,2x40,2x0,8
brown antiskid

V3

4



SG158700N\GR
ступень фронтальная Терраса серый противоскользящий 40,2x30
frontal step Terrace grey antiskid

V3

4



SG158500N\GR
ступень фронтальная Терраса коричневый противоскользящий 40,2x30
frontal step Terrace brown antiskid

V3

4



SG158700N\GR\ANS
Ступень угловая Терраса серый противоскользящий левая 30x30
left step Terrace grey antiskid

V3

4



SG158500N\GR\ANS
Ступень угловая Терраса коричневый противоскользящий левая 30x30
left step Terrace brown antiskid

V3

4

Технология изготовления ступеней представлена на стр. 476.
Step manufacturing technology is on the page 476.



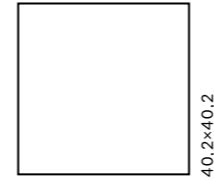
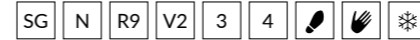

ОБЛАСТЬ ПРИМЕНЕНИЯ | PLACE OF APPLICATION

Общественные помещения со средним уровнем проходимости | Medium traffic public spaces

Лестницы | Stairs



V2
4

SG158100R
Фаральони бежевый обрезной 40,2x40,2x0,8
Faraglioni beige rectified



SG158100R\5BT
плинтус Фаральони бежевый 40,2x7,6
plinth Faraglioni beige



SG158100R\4
подступёнок Фаральони бежевый 40,2x9,6
riser Faraglioni beige



V2
4

SG158100R\GR\AN
ступень угловая Фаральони бежевый 34x34
corner step Faraglioni beige



V2
4

SG158100R\GR
ступень фронтальная Фаральони бежевый 40,2x34
frontal step Faraglioni beige



HGD\A51\SG1550
Фаральони 40,2x40,2
Faraglioni



V2
4

SG158300R
Фаральони песочный обрезной 40,2x40,2x0,8
Faraglioni sand rectified



SG158300R\5BT
плинтус Фаральони песочный 40,2x7,6
plinth Faraglioni sand



SG158300R\4
подступёнок Фаральони песочный 40,2x9,6
riser Faraglioni sand



V2
4

SG158300R\GR\AN
ступень угловая Фаральони песочный 34x34
corner step Faraglioni sand



V2
4

SG158300R\GR
ступень фронтальная Фаральони песочный 40,2x34
frontal step Faraglioni sand



HGD\A50\SG1550
Фаральони 40,2x40,2
Faraglioni



V2
4

SG158200R
Фаральони коричневый обрезной 40,2x40,2x0,8
Faraglioni brown rectified



SG158200R\5BT
плинтус Фаральони коричневый 40,2x7,6
plinth Faraglioni brown



SG158200R\4
подступёнок Фаральони коричневый 40,2x9,6
riser Faraglioni brown



V2
4

SG158200R\GR\AN
ступень угловая Фаральони коричневый 34x34
corner step Faraglioni brown



V2
4

SG158200R\GR
ступень фронтальная Фаральони коричневый 40,2x34
frontal step Faraglioni brown





HGD\A23\SG1550
Фаральони 40,2x7,2
Faraglioni



HGD\A24\SG1550
Фаральони 7,2x7,2
Faraglioni

Технология изготовления ступеней представлена на стр. 476.
Step manufacturing technology is on the page 476.



SG N R10 A V2 3 4   

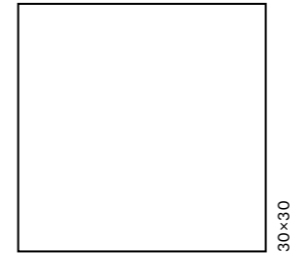

ОБЛАСТЬ ПРИМЕНЕНИЯ | PLACE OF APPLICATION

-  **Общественные помещения со средним уровнем проходимости** | Medium traffic public spaces
-  **Частный интерьер** | Residential
-  **Лестницы** | Stairs
-  **Паркинги** | Parkings / **Гаражи** | Garages
-  **Экстерьер** | Exterior
-  **Парки и сады** | Parks & Gardens

		шт. \ pcs	м ²	кг \ kg		кор. \ box	м ²	кг \ kg
30x30	8 	16	1,44	26,16		40	57,6	1076

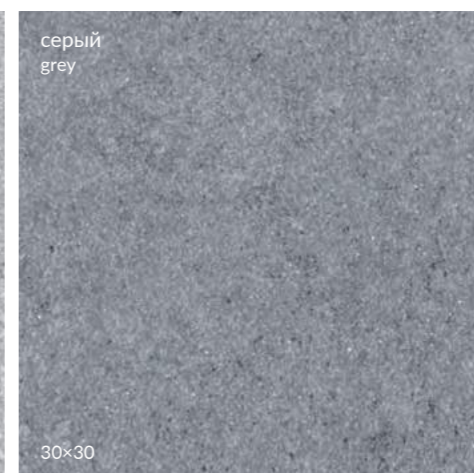



SG906500N
Аллея светлый 30x30x0,8
Alley light V2
4



SG906700N
Аллея бежевый 30x30x0,8
Alley beige V2
4



SG906800N
Аллея кирпичный 30x30x0,8
Alley brick-red V2
4



SG911800N
Аллея серый светлый 30x30x0,8
Alley light grey V2
4

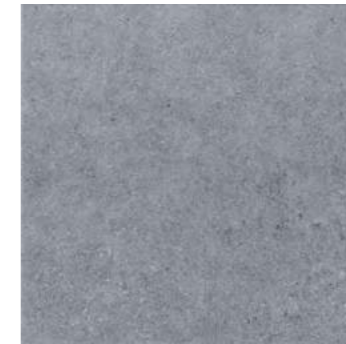

SG911900N
Аллея серый 30x30x0,8
Alley grey V2
4

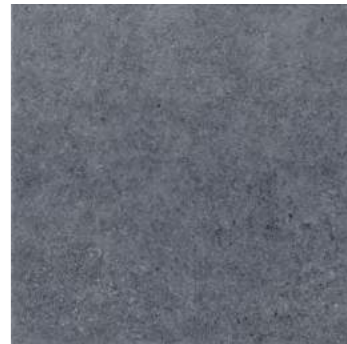

SG912000N
Аллея серый тёмный 30x30x0,8
Alley dark grey V2
4



SG906500N\4BT
плинтус Аллея светлый 30x7,2
plinth Alley light V2
4



SG906700N\4BT
плинтус Аллея бежевый 30x7,2
plinth Alley beige V2
4



SG906800N\4BT
плинтус Аллея кирпичный 30x7,2
plinth Alley brick-red V2
4



SG911800N\4BT
плинтус Аллея серый светлый 30x7,2
plinth Alley light grey V2
4



SG911900N\4BT
плинтус Аллея серый 30x7,2
plinth Alley grey V2
4



SG912000N\4BT
плинтус Аллея серый тёмный 30x7,2
plinth Alley dark grey V2
4



SG906500N\3
подступёнок Аллея светлый 30x9,6
riser Alley light V2
4



SG906700N\3
подступёнок Аллея бежевый 30x9,6
riser Alley beige V2
4



SG906800N\3
подступёнок Аллея кирпичный 30x9,6
riser Alley brick-red V2
4



SG911800N\3
подступёнок Аллея серый светлый 30x9,6
riser Alley light grey V2
4



SG911900N\3
подступёнок Аллея серый 30x9,6
riser Alley grey V2
4



SG912000N\3
подступёнок Аллея серый тёмный 30x9,6
riser Alley dark grey V2
4



SG906500N\GR
ступень фронтальная Аллея светлый 30x30
frontal step Alley light V2
4



SG906700N\GR
ступень фронтальная Аллея бежевый 30x30
frontal step Alley beige V2
4



SG906800N\GR
ступень фронтальная Аллея кирпичный 30x30
frontal step Alley brick-red V2
4



SG911800N\GR
ступень фронтальная Аллея серый светлый 30x30
frontal step Alley light grey V2
4



SG911900N\GR
ступень фронтальная Аллея серый 30x30
frontal step Alley grey V2
4



SG912000N\GR
ступень фронтальная Аллея серый тёмный 30x30
frontal step Alley dark grey V2
4



SG906500N\GR\AN
ступень угловая Аллея светлый 30x30
corner step Alley light V2
4



SG906700N\GR\AN
ступень угловая Аллея бежевый 30x30
corner step Alley beige V2
4



SG906800N\GR\AN
ступень угловая Аллея кирпичный 30x30
corner step Alley brick-red V2
4



SG911800N\GR\AN
ступень угловая Аллея серый светлый 30x30
corner step Alley light grey V2
4



SG911900N\GR\AN
ступень угловая Аллея серый 30x30
corner step Alley grey V2
4



SG912000N\GR\AN
ступень угловая Аллея серый тёмный 30x30
corner step Alley dark grey V2
4



ST10\SG9065
Аллея 30x30
Alley 3



ST13\SG9065
подступёнок Аллея 30x9,6
riser Alley 3



VT\B368\SG9174
Кассетоне бежевый светлый матовый 30x3,5
Cassettone light beige matt



VT\D368\SG9174
Кассетоне коричневый матовый 30x3,5
Cassettone brown matt



VT\A368\SG9174
Кассетоне серый светлый матовый 30x3,5
Cassettone light grey matt



VT\C368\SG9174
Кассетоне серый матовый 30x3,5
Cassettone grey matt



ST13\SG9118
подступёнок Аллея 30x9,6
riser Alley 3

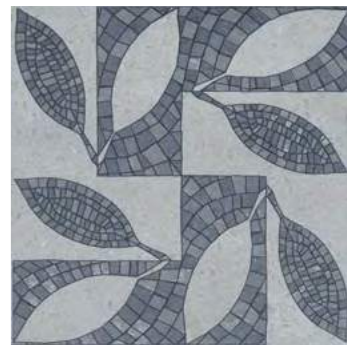

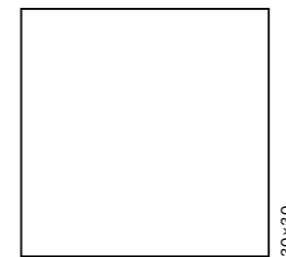

ST10\SG9118
Аллея 30x30
Alley 3

SG N R11 A B C V3 4   



ОБЛАСТЬ ПРИМЕНЕНИЯ | PLACE OF APPLICATION

-  **Общественные помещения со средним уровнем проходимости** | Medium traffic public spaces
-  **Частный интерьер** | Residential
-  **Лестницы** | Stairs
-  **Экстерьер** | Exterior

		шт. \ pcs	м ²	кг \ kg	кор. \ box	м ²	кг \ kg
30x30	8 	16	1,44	26,16		40	1076

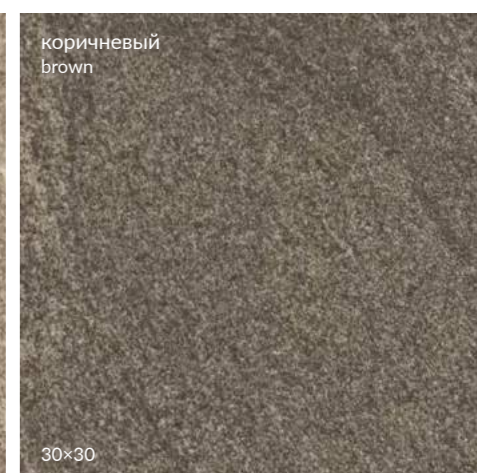
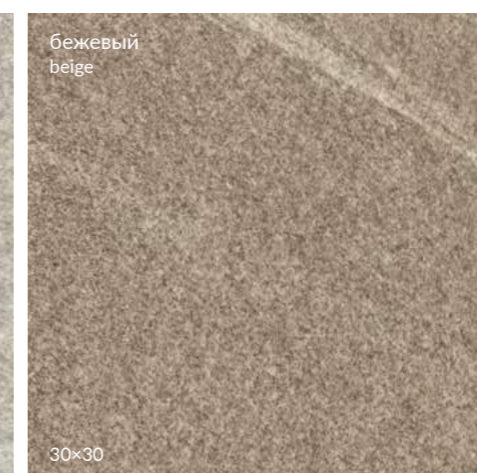
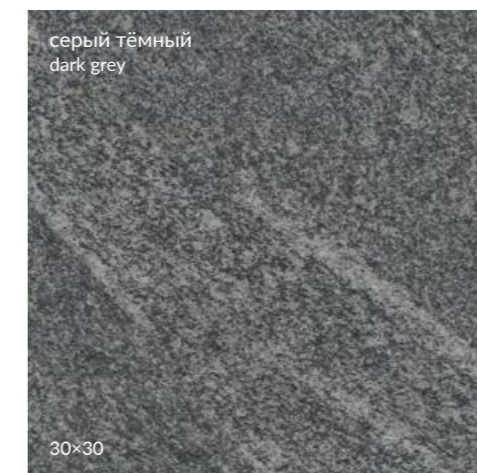



SG935000N Бореале серый тёмный 30x30x0,8 Boreale dark grey	V3 4 SG934900N Бореале серый 30x30x0,8 Boreale grey	V3 4 SG934700N Бореале беж светлый 30x30x0,8 Boreale light beige	V3 4 SG934800N Бореале бежевый 30x30x0,8 Boreale beige	V3 4 SG935200N Бореале коричневый 30x30x0,8 Boreale brown
---	--	---	---	--



SG935000N\3 подступёнок Бореале серый тёмный 30x9,6 riser Boreale dark grey	V3 4 SG934900N\3 подступёнок Бореале серый 30x9,6 riser Boreale grey	V3 4 SG934700N\3 подступёнок Бореале беж светлый 30x9,6 riser Boreale light beige	V3 4 SG934800N\3 подступёнок Бореале бежевый 30x9,6 riser Boreale beige	V3 4 SG935200N\3 подступёнок Бореале коричневый 30x9,6 riser Boreale brown
--	---	--	--	---



SG935000N\GR ступень фронтальная Бореале серый тёмный 30x30 frontal step Boreale dark grey	V3 4 SG934900N\GR ступень фронтальная Бореале серый 30x30 frontal step Boreale grey	V3 4 SG934700N\GR ступень фронтальная Бореале беж светлый 30x30 frontal step Boreale light beige	V3 4 SG934800N\GR ступень фронтальная Бореале бежевый 30x30 frontal step Boreale beige	V3 4 SG935200N\GR ступень фронтальная Бореале коричневый 30x30 frontal step Boreale brown
---	--	---	---	--



SG935000N\GR\AN ступень угловая Бореале серый тёмный 30x30 corner step Boreale dark grey	V3 4 SG934900N\GR\AN ступень угловая Бореале серый 30x30 corner step Boreale grey	V3 4 SG934700N\GR\AN ступень угловая Бореале беж светлый 30x30 corner step Boreale light beige	V3 4 SG934800N\GR\AN ступень угловая Бореале бежевый 30x30 corner step Boreale beige	V3 4 SG935200N\GR\AN ступень угловая Бореале коричневый 30x30 corner step Boreale brown
---	--	---	---	--



SG935400N
Бореале серый микс 30x30
Boreale grey mix

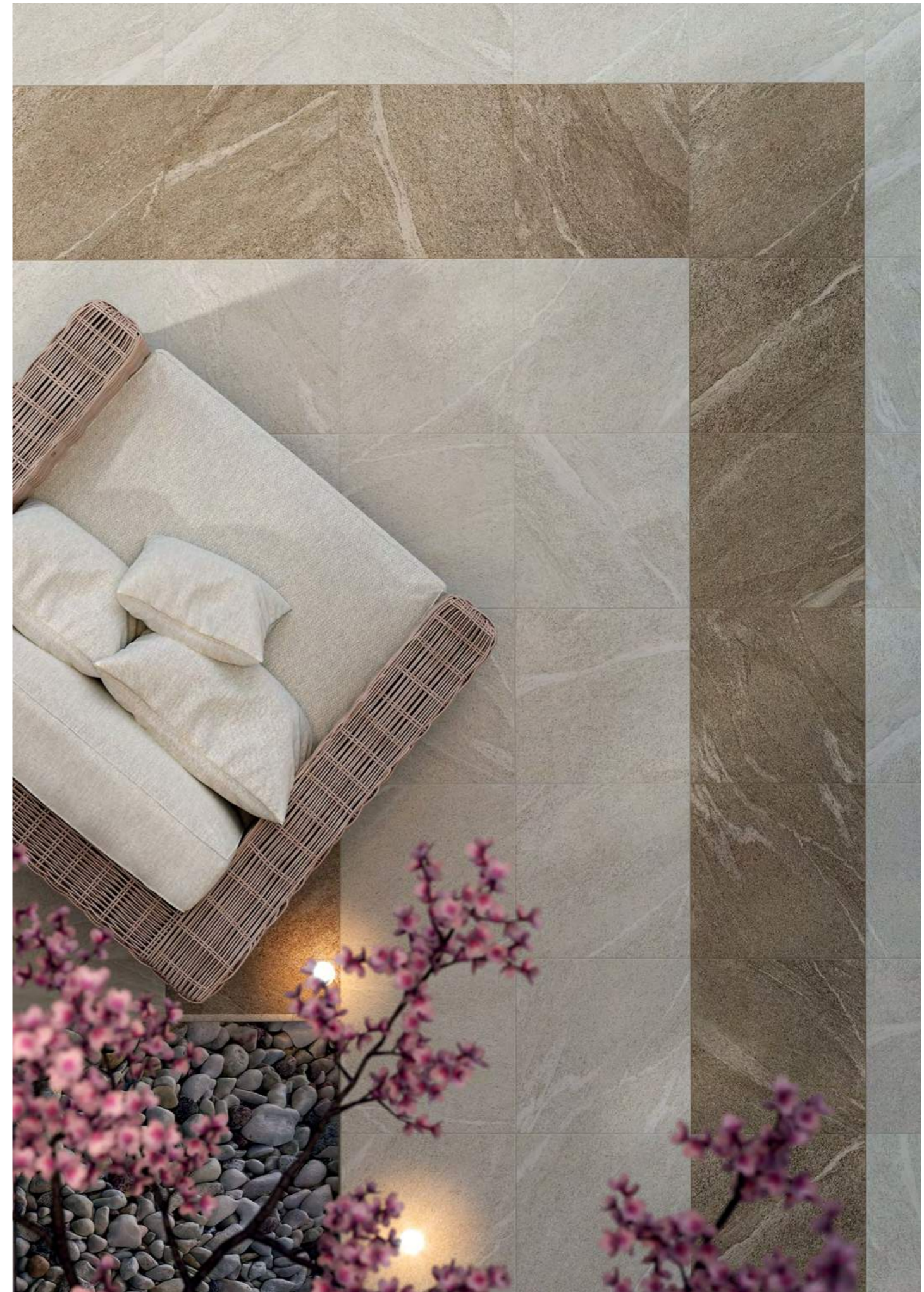

SG935300N
Бореале коричневый микс 30x30
Boreale brown mix

Технология изготовления ступеней представлена на стр. 476.
Step manufacturing technology is on the page 476.

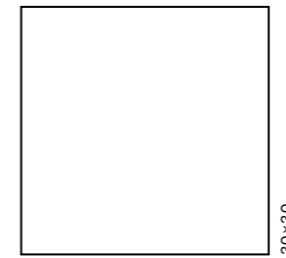
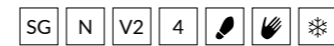



ОБЛАСТЬ ПРИМЕНЕНИЯ | PLACE OF APPLICATION

-  **Общественные помещения со средним уровнем проходимости |**
Medium traffic public spaces
-  **Частный интерьер |** Residential
-  **Лестницы |** Stairs
-  **Экстерьер |** Exterior

		шт. \ pcs	м ²	кг \ kg	кор. \ box	м ²	кг \ kg
30x30	8 	16	1,44	26,16	40 	57,6	1076



SG922300N
Золотой пляж
беж светлый 30x30x0,8
Golden beach light beige

V2
4



SG922400N
Золотой пляж
беж тёмный 30x30x0,8
Golden beach dark beige

V2
4



VT\B368\SG9174
Кассетоне бежевый светлый
матовый 30x3,5
Cassettone light beige matt





VT\D368\SG9174
Кассетоне коричневый
матовый 30x3,5
Cassettone brown matt

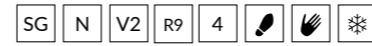





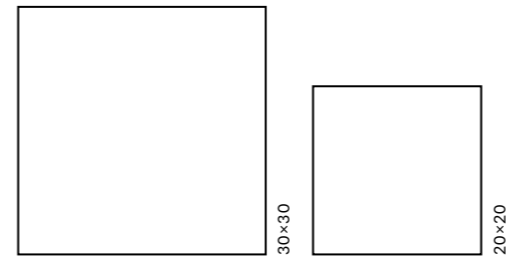

ОБЛАСТЬ ПРИМЕНЕНИЯ | PLACE OF APPLICATION

-  **Общественные помещения со средним уровнем проходимости** | Medium traffic public spaces
-  **Частный интерьер** | Residential
-  **Экстерьер** | Exterior



		шт. \ pcs	м ²	кг \ kg		кор. \ box	м ²	кг \ kg
30×30	8	16	1,44	26,16		40	57,6	1076
20×20	8	23	0,92	16,3		72	66,24	1204

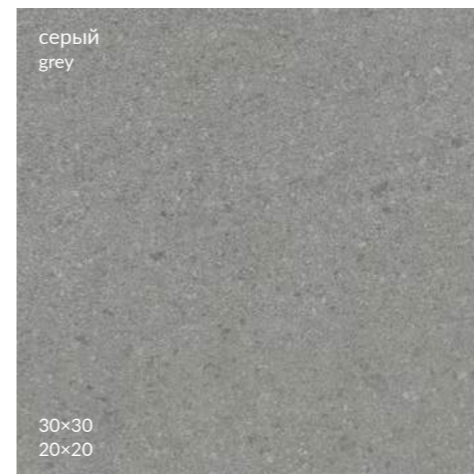



SG935500N
Матрикс беж светлый 30x30x0,8
Matrix light beige



SG935600N
Матрикс серый 30x30x0,8
Matrix grey



SG935700N
Матрикс серый тёмный 30x30x0,8
Matrix dark grey

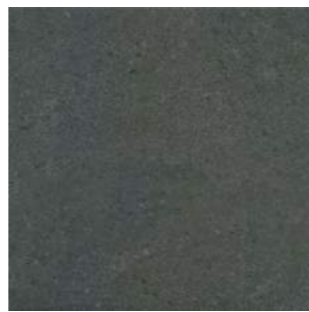

SG935800N
Матрикс антрацит 30x30x0,8
Matrix anthracite



SBD054\SG9355
Матрикс беж светлый 30x30
Matrix light beige



SBD062\SG9356
Матрикс серый 30x30
Matrix grey

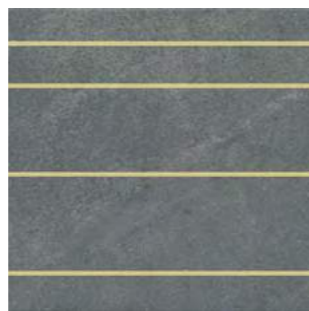

SBD061\SG9357
Матрикс серый тёмный 30x30
Matrix dark grey

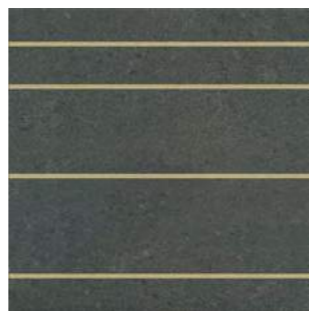

SBD050\SG9358
Матрикс антрацит 30x30
Matrix anthracite



SBD051\SG9355
Матрикс беж светлый 30x30
Matrix light beige



SBD055\SG9356
Матрикс серый 30x30
Matrix grey



SBD058\SG9357
Матрикс серый тёмный 30x30
Matrix dark grey



SBD047\SG9358
Матрикс антрацит 30x30
Matrix anthracite



SBD052\SG9355
Матрикс беж светлый 30x30
Matrix light beige



SBD056\SG9356
Матрикс серый 30x30
Matrix grey

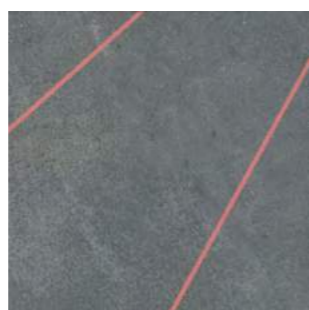

SBD059\SG9357
Матрикс серый тёмный 30x30
Matrix dark grey

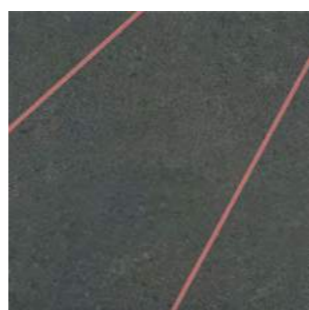

SBD048\SG9358
Матрикс антрацит 30x30
Matrix anthracite



SBD053\SG9355
Матрикс беж светлый 30x30
Matrix light beige



SBD057\SG9356
Матрикс серый 30x30
Matrix grey



SBD060\SG9357
Матрикс серый тёмный 30x30
Matrix dark grey



SBD049\SG9358
Матрикс антрацит 30x30
Matrix anthracite

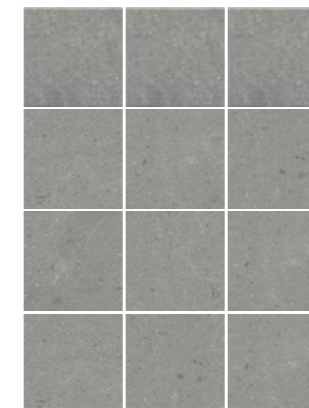

1320H
Матрикс серый полотно 29,8x39,8
Matrix grey mix

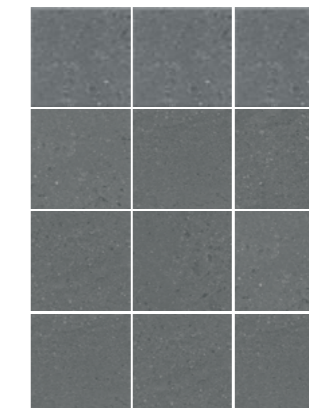

1321H
Матрикс серый тёмный полотно
29,8x39,8
Matrix dark grey mix

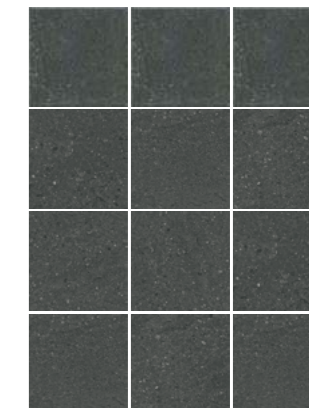

1322H
Матрикс антрацит полотно
29,8x39,8
Matrix anthracite mix



1317H
Матрикс беж светлый полотно
29,8x39,8
Matrix light beige mix



1316H
Матрикс серый светлый полотно
29,8x39,8
Matrix light grey mix





SG1593N V2
Матрикс беж светлый 20x20
Matrix light beige

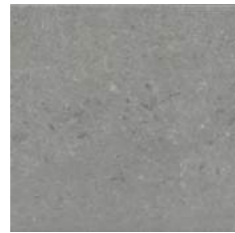

SG1590N V2
Матрикс серый 20x20
Matrix grey



SG1591N V2
Матрикс серый тёмный 20x20
Matrix dark grey



SG1592N V2
Матрикс антрацит 20x20
Matrix anthracite



VT\A192\SG1593
Матрикс 20x20
Matrix



SBD027\SG1593
Матрикс беж светлый 20x20
Matrix light beige



SBD032\SG1590
Матрикс серый 20x20
Matrix grey

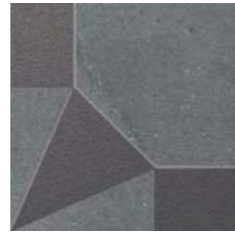

SBD037\SG1591
Матрикс серый тёмный 20x20
Matrix dark grey



SBD042\SG1592
Матрикс антрацит 20x20
Matrix anthracite



VT\A190\SG1593
Матрикс 20x20
Matrix

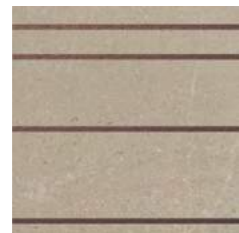

SBD028\SG1593
Матрикс беж светлый 20x20
Matrix light beige

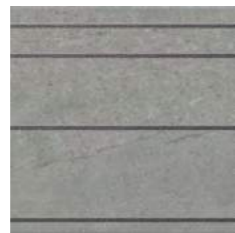

SBD033\SG1590
Матрикс серый 20x20
Matrix grey



SBD038\SG1591
Матрикс серый тёмный 20x20
Matrix dark grey



SBD043\SG1592
Матрикс антрацит 20x20
Matrix anthracite



VT\A191\SG1593
Матрикс 20x20
Matrix



SBD029\SG1593
Матрикс беж светлый 20x20
Matrix light beige

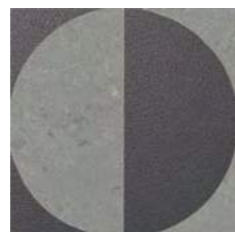

SBD034\SG1590
Матрикс серый 20x20
Matrix grey

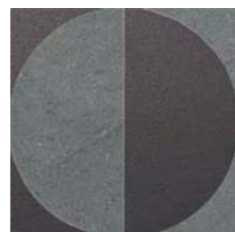

SBD039\SG1591
Матрикс серый тёмный 20x20
Matrix dark grey

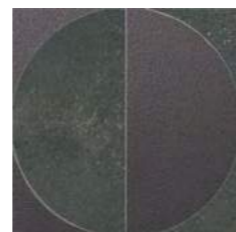

SBD044\SG1592
Матрикс антрацит 20x20
Matrix anthracite



SBD030\SG1593
Матрикс беж светлый 20x20
Matrix light beige



SBD035\SG1590
Матрикс серый 20x20
Matrix grey



SBD040\SG1591
Матрикс серый тёмный 20x20
Matrix dark grey



SBD045\SG1592
Матрикс антрацит 20x20
Matrix anthracite



SBD031\SG1593
Матрикс беж светлый 20x20
Matrix light beige



SBD036\SG1590
Матрикс серый 20x20
Matrix grey





SBD041\SG1591
Матрикс серый тёмный 20x20
Matrix dark grey





SBD046\SG1592
Матрикс антрацит 20x20
Matrix anthracite

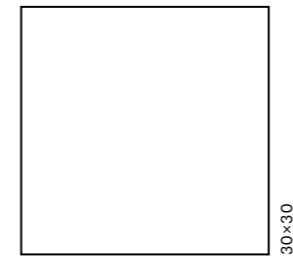

SG N R9 V2 3   



ОБЛАСТЬ ПРИМЕНЕНИЯ | PLACE OF APPLICATION

-  **Общественные помещения со средним уровнем проходимости** | Medium traffic public spaces
-  **Частный интерьер** | Residential
-  **Экстерьер** | Exterior

		шт. \ pcs	м ²	кг \ kg	кор. \ box	м ²	кг \ kg
30x30	8 	16	1,44	26,16	40 	57,6	1076



SG934500N
Пиазентина серый
30x30x0,8
Piasentina grey

V2 3

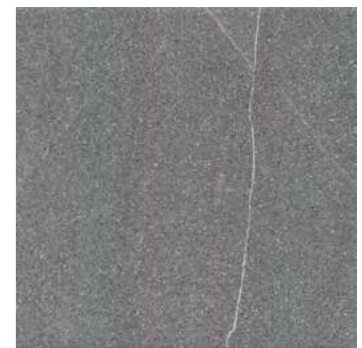

SG934600N
Пиазентина серый тёмный
30x30x0,8
Piasentina dark grey

V2 3



VT\A368\SG9174
Кассетоне серый светлый
матовый 30x3,5
Cassettone light grey matt

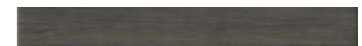

VT\D368\SG9174
Кассетоне коричневый
матовый 30x3,5
Cassettone brown matt



SG934300N
Пиазентина бежевый
30x30x0,8
Piasentina beige

V2 3



SG934400N
Пиазентина беж тёмный
30x30x0,8
Piasentina dark beige

V2 3





VT\B368\SG9174
Кассетоне бежевый светлый
матовый 30x3,5
Cassettone light beige matt





VT\C368\SG9174
Кассетоне серый
матовый 30x3,5
Cassettone grey matt

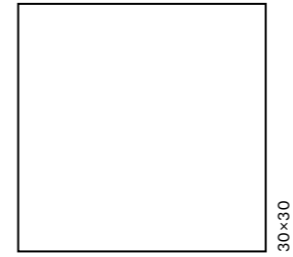

SG N R10 V3 3   



ОБЛАСТЬ ПРИМЕНЕНИЯ | PLACE OF APPLICATION

-  **Общественные помещения со средним уровнем проходимости** | Medium traffic public spaces
-  **Частный интерьер** | Residential
-  **Лестницы** | Stairs

		шт. \ pcs	м ²	кг \ kg	кор. \ box	м ²	кг \ kg
30x30	8 	16	1,44	26,16		40	1076



SG931200N\3
подступёнок Пьерфон 30x9,6
riser Pierrefonds **V3**



SG931200N\4BT
плинтус Пьерфон 30x7,2
plinth Pierrefonds **V3**



SG931200N
Пьерфон коричневый 30x30x0,8
Pierrefonds brown **V3**



AD\A439\SG9312
подступёнок Пьерфон 30x9,6
riser Pierrefonds **V3**

AD\A437\SG9312
Пьерфон 30x4,9
Pierrefonds

SG931200N\GR
ступень фронтальная Пьерфон 30x30
frontal step Pierrefonds



AD\A436\SG9312
Пьерфон 30x4,9
Pierrefonds





SG931200N\GR\AN
ступень угловая Пьерфон 30x30
corner step Pierrefonds **V3**





AD\A436\SG9312
Пьерфон 4,9x4,9
Pierrefonds



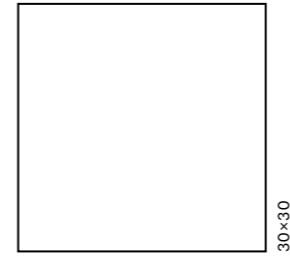

SG N R9 A V4 4   



ОБЛАСТЬ ПРИМЕНЕНИЯ | PLACE OF APPLICATION

-  **Общественные помещения со средним уровнем проходимости** | Medium traffic public spaces
-  **Частный интерьер** | Residential
-  **Экстерьер** | Exterior

		шт. \ pcs	м ²	кг \ kg	кор. \ box	м ²	кг \ kg
30x30	8 	16	1,44	26,16	 40	57,6	1076



SG173\001
Сланец мозаичный 30x30
Slate mosaic



SG908200N
Сланец бежевый 30x30x0,8
Slate beige

V4 4



SG173\002
Сланец мозаичный 30x30
Slate mosaic



SG908300N
Сланец тёмный 30x30x0,8
Slate dark

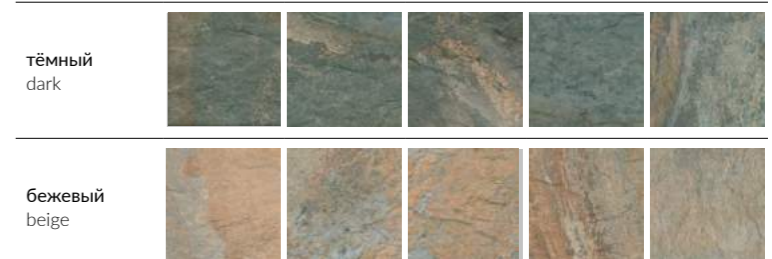

V4 4

ВАРИАНТЫ РИСУНКА | PATTERN OPTIONS

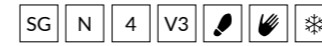



ОБЛАСТЬ ПРИМЕНЕНИЯ | PLACE OF APPLICATION

-  **Общественные помещения со средним уровнем проходимости** | Medium traffic public spaces
-  **Частный интерьер** | Residential
-  **Экстерьер** | Exterior

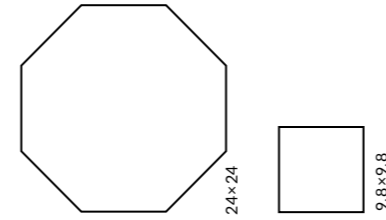

	шт. \ pcs	м ²	кг \ kg	кор. \ box	м ²	кг \ kg
24x24 восьмиугольник octagon	7	23	1,09	40	43,6	730
9,8x9,8	7	100	0,96	24	11,52/	212

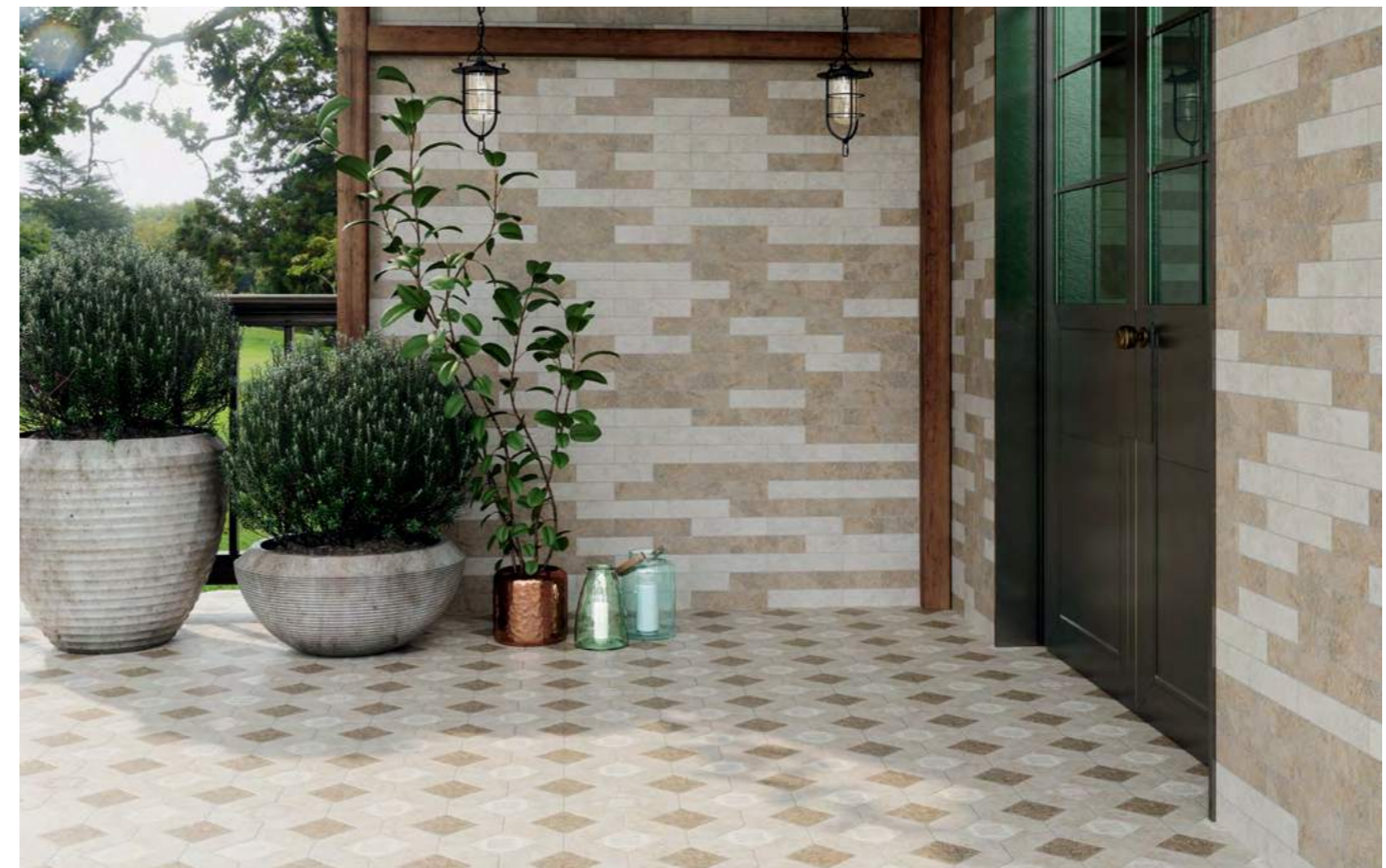

1324S
Брюссель бежевый тёмный матовый 9,8x9,8x0,7
Brussels dark beige matt



1325S
Брюссель бежевый светлый матовый 9,8x9,8x0,7
Brussels light beige matt





SG244300N
Брюссель бежевый светлый матовый 24x24x0,7
Brussels light beige matt



SG244400N
Брюссель бежевый тёмный матовый 24x24x0,7
Brussels dark beige matt





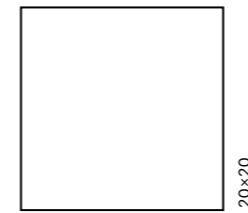



SG N 3 V2   



20x20

ОБЛАСТЬ ПРИМЕНЕНИЯ | PLACE OF APPLICATION

-  **Общественные помещения со средним уровнем проходимости** | Medium traffic public spaces
-  **Частный интерьер** | Residential
-  **Лестницы** | Stairs
-  **Экстерьер** | Exterior

		шт. \ pcs	м ²	кг \ kg	кор. \ box	м ²	кг \ kg
20x20	8 	23	0,92	16,3	 72	66,24	1204



VT\A327\SG1544N
Сиена 1 матовый 20x20
Siena 1 matt



SG1597N
Фреджио серый
светлый матовый
20x20x0,8
Freggio light grey matt



VT\A330\SG1544N
Сиена 3 матовый 20x20
Siena 3 matt





VT\A328\SG1544N
Сиена 2 матовый 20x20
Siena 2 matt

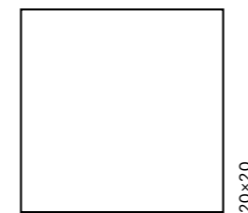

SG N 3 V2



ОБЛАСТЬ ПРИМЕНЕНИЯ | PLACE OF APPLICATION

-  **Общественные помещения со средним уровнем проходимости** | Medium traffic public spaces
-  **Частный интерьер** | Residential
-  **Экстерьер** | Exterior

		шт. \ pcs	м ²	кг \ kg	кор. \ box	м ²	кг \ kg
20x20	8 	23	0,92	16,3	 72	66,24	1204



SG1597N
Фреджио серый светлый матовый 20x20x0,8
Fregio light grey matt



SG1598N
Фреджио чёрный матовый 20x20x0,8
Fregio black matt



VT\A296\SG1544N
Фреджио 3 черно-белый 20x20
Fregio 3 black white



VT\A297\SG1544N
Фреджио 4 черно-белый 20x20
Fregio 4 black white

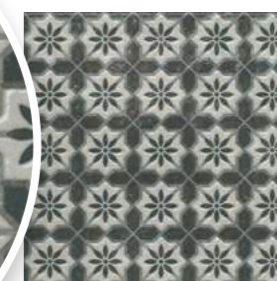

VT\A294\SG1544N
Фреджио 1 черно-белый 20x20
Fregio 1 black white





VT\A295\SG1544N
Фреджио 2 черно-белый 20x20
Fregio 2 black white

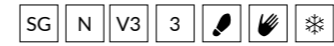



ОБЛАСТЬ ПРИМЕНЕНИЯ | PLACE OF APPLICATION

-  **Общественные помещения со средним уровнем проходимости** | Medium traffic public spaces
-  **Частный интерьер** | Residential
-  **Экстерьер** | Exterior

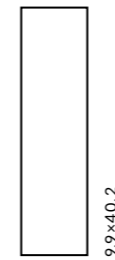

	шт. \ pcs	м ²	кг \ kg	кор. \ box	м ²	кг \ kg
9,9x40,2	8	1,11	20	54	59,94	1110

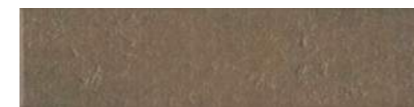

SG403700N
Довиль розовый матовый
9,9x40,2x0,8
Deauville pink matt



SG403800N
Довиль коричневый матовый
9,9x40,2x0,8
Deauville brown matt



SG403900N
Довиль оранжевый матовый
9,9x40,2x0,8
Deauville orange matt



VT\A232\1146
Довиль 3
глянцевый 9,8x9,8
Deauville 3 gloss



VT\A236\1146
Довиль 4
глянцевый 9,8x9,8
Deauville 4 gloss



VT\B226\1146
Довиль 5
глянцевый 9,8x9,8
Deauville 5 gloss



VT\A229\1146
Довиль 2
глянцевый 9,8x9,8
Deauville 2 gloss



VT\A226\1146
Довиль 1
глянцевый 9,8x9,8
Deauville 1 gloss



VT\B232\1146
Довиль 7
глянцевый 9,8x9,8
Deauville 7 gloss



VT\B229\1146
Довиль 6
глянцевый 9,8x9,8
Deauville 6 gloss





VT\B236\1146
Довиль 8
глянцевый 9,8x9,8
Deauville 8 gloss



SG N R11 A B C V2 4   

ОБЛАСТЬ ПРИМЕНЕНИЯ | PLACE OF APPLICATION

-  **Общественные помещения со средним уровнем проходимости** | Medium traffic public spaces
-  **Частный интерьер** | Residential
-  **Экстерьер** | Exterior



		шт. \ pcs	м ²	кг \ kg	кор. \ box	м ²	кг \ kg
9,9×40,2	8 	28	1,11	20	54 	59,94	1110

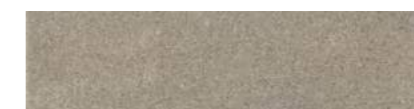

SG402800N
Порфидо бежевый
9,9x40,2x0,8
Porfido beige

V2 4



SG402600N
Порфидо серый
светлый 9,9x40,2x0,8
Porfido light grey

V2 4



SG402500N
Порфидо коричневый
9,9x40,2x0,8
Porfido brown

V2 4



SG402700N
Порфидо серый
9,9x40,2x0,8
Porfido grey

V2 4



Керамическое дерево KERAMA MARAZZI – это удивительное многообразие вариантов материала, воспроизводящего эстетику древесины разных пород. Структура и оттенки полностью идентичны природным и никого не оставят равнодушным – при этом позволяют проявить заботу об окружающей среде, экологично обустроив пространство для комфортной жизни.

KERAMA MARAZZI's ceramic wood offers an amazing variety of material that reproduces aesthetics of different wood types. Its elaborated structures and wide variety of shades are identical to those found in nature and do not leave anyone indifferent. At the same time, they help people to take more care about the environment while creating a comfortable living space.



40x238,5



30x179,5



20x160



60x119,5

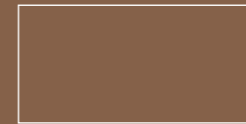

30x119,5



20x119,5



15x119,5



20x80



13x80



30x60



15x60



9,6x60



50,2x50,2



20,1x50,2



9,9x40,2



20x23,1



12x10,4



40x238,5	Тектона Tectona	264
	Тиндало Tindalo	266
	Фоссил Вуд Fossil Wood	268
30x179,5	Абете Abete	276
	Про Вуд Pro Wood	270
20x160	Антик Вуд Antic Wood	280
	Гранд Вуд Grand Wood	282
60x119,5	Олива Oliva	286
	Тектона Tectona	264
30x119,5	Сальветти Salvetti	288
20x119,5	Арсенале Arsenale	294
	Олива Oliva	286
	Про Вуд Pro Wood	270
	Сальветти Salvetti	288
	Тектона Tectona	264
15x119,5	Сальветти Salvetti	288
20x80	Абете Abete	276
	Антик Вуд Antic Wood	280
	Дувр Dover	298
	Стори Вуд Story Wood	296
	Фрегат Frigate	300
13x80	Колор Вуд Color Wood	304
	Меранти Meranti	308
15x60	Дистино Distino	312
9,6x60	Селект Вуд Select Wood	314
50,2x50,2	Якаранда Jacaranda.....	316
20,1x50,2	Акация Acacia	318
9,9x40,2	Браш Вуд Brush Wood.....	320
	Вяз Elm	322
	Кантри Шик Country Chic	326
	Листоне Listone	328
20x23,1	Брента Brenta.....	330
12x10,4	Монруж Montrouge.....	332



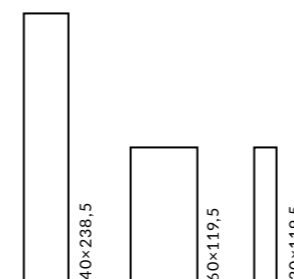

ОБЛАСТЬ ПРИМЕНЕНИЯ | PLACE OF APPLICATION

- Общественные помещения с высоким уровнем проходимости | Heavy traffic public spaces**
- Частный интерьер | Residential**
- Экстерьер | Exterior**

		шт. \ pcs	м²	кг \ kg	кор. \ box	м²	кг \ kg
40×238,5	11	-	-	-	-	28,62	850
60×119,9	11	2	1,434	36,5	30	43,02	1150
20×119,9	11	6	1,434	35,7	24	34,416	886,8



DD040000R
Тектона беж тёмный обрезной 40x238,5x1,1
Tectona dark beige rectified

V4



DD510100R\D
Тектона обрезной 20x119,5
Tectona rectified



DD510200R\D
Тектона обрезной 20x119,5
Tectona rectified



DD510300R\D
Тектона обрезной 20x119,5
Tectona rectified



DD510000R
Тектона беж тёмный обрезной 20x119,5x1,1
Tectona dark beige rectified



V4



DD503700R
Тектона беж тёмный обрезной 60x119,5x1,1
Tectona dark beige rectified



V4





SG N R9 V3 4    MAXI



ОБЛАСТЬ ПРИМЕНЕНИЯ | PLACE OF APPLICATION

-  **Общественные помещения со средним уровнем проходимости | Medium traffic public spaces**
-  **Частный интерьер | Residential**
-  **Экстерьер | Exterior**

		шт. \ pcs	м ²	кг \ kg	кор. \ box	м ²	кг \ kg
40x238,5	11		-	-		28,62	850



SG040300R
Тиндало бежевый микс обрезной 40x238,5
Tindalo beige mix rectified

V3 4



SG040000R
Тиндало беж светлый обрезной 40x238,5x1,1
Tindalo light beige rectified

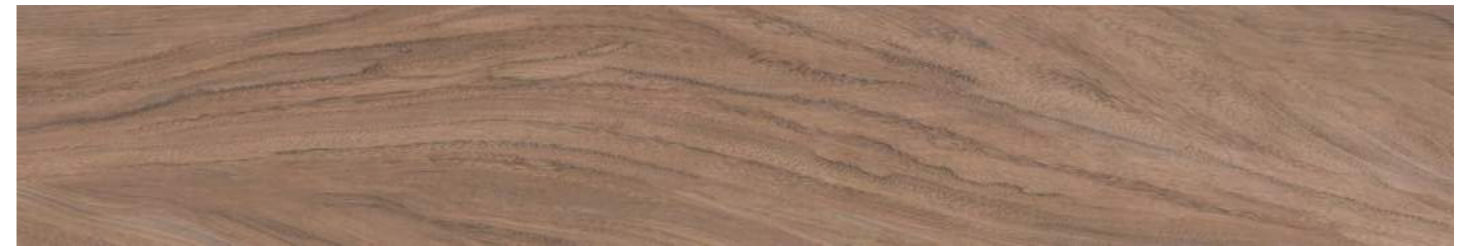

V3 4





SG040100R
Тиндало бежевый обрезной 40x238,5x1,1
Tindalo beige rectified

V3 4



SG N R9 V4 4    MAXI

ОБЛАСТЬ ПРИМЕНЕНИЯ | PLACE OF APPLICATION

-  **Общественные помещения со средним уровнем проходимости** | Medium traffic public spaces
-  **Частный интерьер** | Residential
-  **Экстерьер** | Exterior



		шт. \ pcs	м ²	кг \ kg	кор. \ box	м ²	кг \ kg
40x238,5	11		-	-		28,62	850

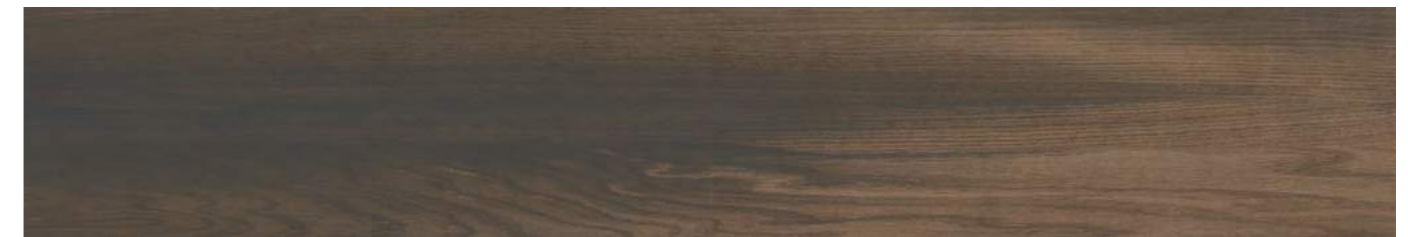

SG040200R
Фоссил Вуд 40x238,5x1,1
Fossil Wood

V4 4

ВАРИАНТЫ РИСУНКА | PATTERN OPTIONS

коричневый
светлый
light brown



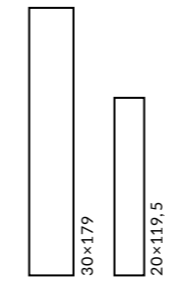
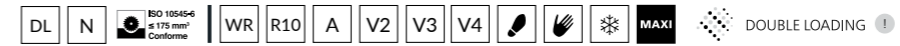

ОБЛАСТЬ ПРИМЕНЕНИЯ | PLACE OF APPLICATION

- Общественные помещения с высоким уровнем проходимости** | Heavy traffic public spaces
- Частный интерьер** | Residential
- Экстерьер** | Exterior

	шт. \ pcs	м ²	кг \ kg	кор. \ box	м ²	кг \ kg
30×179	4	2,148	52,63	18	38,664	997,34
20×119,9	6	1,434	35,7	24	34,416	886,8

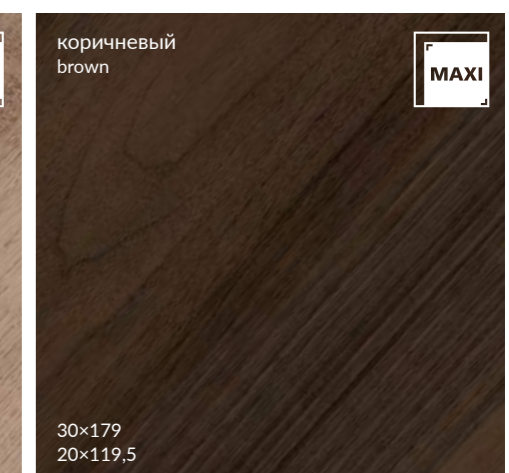
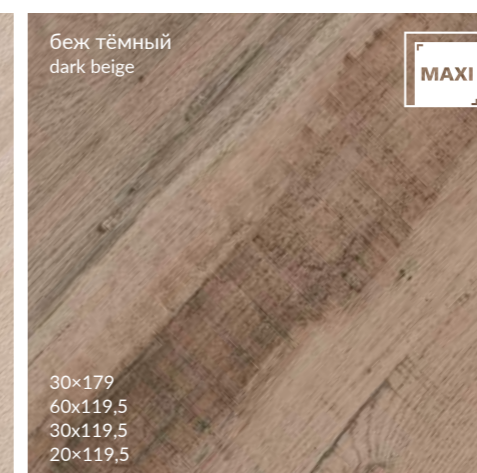
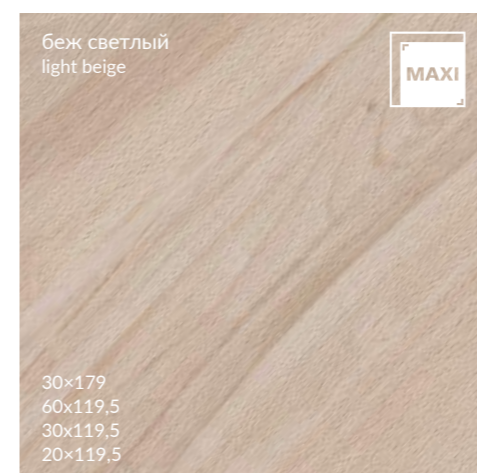
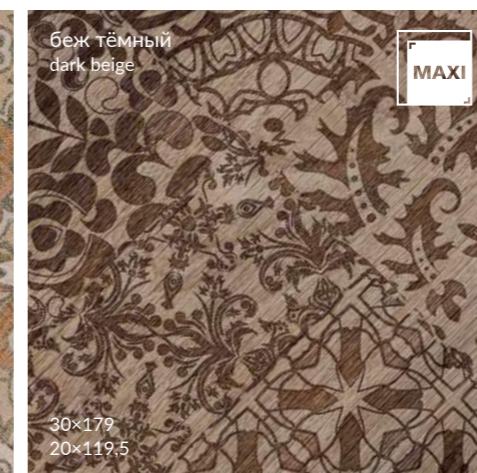
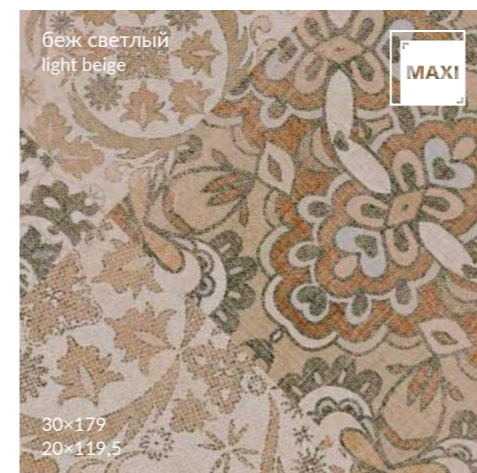



DL550500R
Про Вуд беж светлый декорированный обрезной 30x179
Pro Wood light beige decorated rectified



DL550300R
Про Вуд беж тёмный декорированный обрезной 30x179
Pro Wood dark beige decorated rectified



DL550000R
Про Вуд беж светлый обрезной 30x179x1,1
Pro Wood light beige rectified

V3



DL550100R
Про Вуд беж тёмный обрезной 30x179x1,1
Pro Wood dark beige rectified

V4

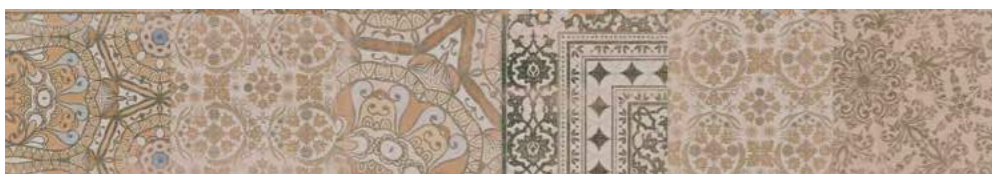

DL510500R
Про Вуд беж светлый декорированный обрезной 20x119,5
Pro Wood light beige decorated rectified



DL510000R
Про Вуд беж светлый обрезной 20x119,5x1,1
Pro Wood light beige rectified

V3



DL5100\AGI
угол внутренний
Про Вуд беж светлый 8x2,4
internal corner
Pro Wood light beige



DL5100\AGE
угол внешний
Про Вуд беж светлый 8x2,9
external corner
Pro Wood light beige



DL5101\AGI
угол внутренний
Про Вуд беж тёмный 8x2,4
internal corner
Pro Wood dark beige



DL5101\AGE
угол внешний
Про Вуд беж тёмный 8x2,9
external corner
Pro Wood dark beige

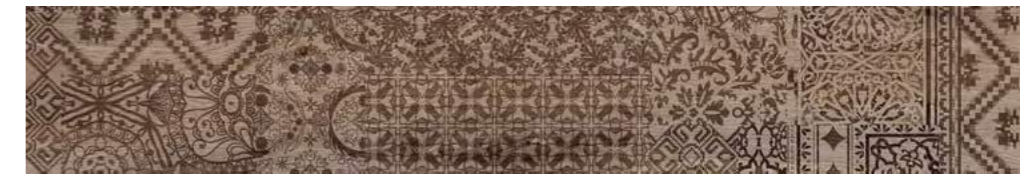

DL510200R
Про Вуд беж тёмный декорированный обрезной 20x119,5
Pro Wood dark beige decorated rectified



DL5101\BTG
плинтус Про Вуд беж тёмный 39,6x8
plinth Pro Wood dark beige



DL510100R
Про Вуд беж тёмный обрезной 20x119,5x1,1
Pro Wood dark beige rectified

V4



DL550400R
Про Вуд коричневый декорированный обрезной 30x179
Pro Wood brown decorated rectified

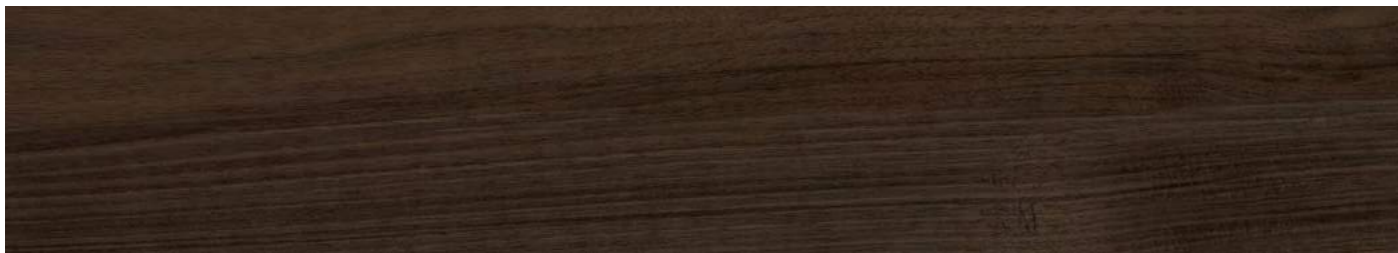

DL550200R
Про Вуд коричневый обрезной 30x179x1,1
Pro Wood brown rectified



DL510400R
Про Вуд коричневый декорированный обрезной 20x119,5
Pro Wood brown decorated rectified



DL510300R
Про Вуд коричневый обрезной 20x119,5x1,1
Pro Wood brown rectified



DL5103\AGE
угол внешний
Про Вуд
коричневый 8x2,9
external corner Pro
Wood brown



DL5103\AGI
угол внутренний
Про Вуд
коричневый 8x2,4
internal corner
Pro Wood brown



DL5103\BTG
плинтус Про Вуд коричневый 39,6x8
plinth Pro Wood brown



DL501400R\1
DL501400R\5
подступёнок Про Вуд беж светлый 119,5x10,7
riser Pro Wood light beige



DL501400R\GCS
ступень угловая клееная левая Про Вуд беж светлый 33x33
left glued corner step Pro Wood light beige



DL501400R\GCD
ступень угловая клееная правая Про Вуд беж светлый 33x33
right glued corner step Pro Wood light beige



DL501400R\GCF
ступень клееная Про Вуд беж светлый 33x119,5
glued step Pro Wood light beige



DL501500R\GCD
ступень угловая клееная правая
Про Вуд беж тёмный 33x33
right glued corner step Pro Wood dark beige



DL501500R\1
DL501500R\5
подступёнок Про Вуд беж тёмный 119,5x10,7
riser Pro Wood dark beige



DL501500R\GCS
ступень угловая клееная левая
Про Вуд беж тёмный 33x33
left glued corner step Pro Wood dark beige



DL501500R\GCF
ступень клееная Про Вуд беж тёмный 33x119,5
glued step Pro Wood dark beige



DL501700R\GCD
ступень угловая клееная правая Про Вуд коричневый 33x33
right glued corner step Pro Wood brown



DL501700R\1
DL501700R\5
подступёнок Про Вуд коричневый 119,5x10,7
riser Pro Wood brown



DL501700R\GCS
ступень угловая клееная левая Про Вуд коричневый 33x33
left glued corner step Pro Wood brown



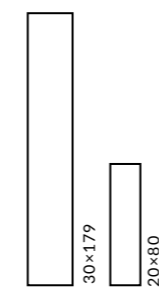

DL501700R\GCF
ступень клееная Про Вуд коричневый 33x119,5
glued step Pro Wood brown

Технология изготовления ступеней представлена на стр. 476.
Step manufacturing technology is on the page 476.



ОБЛАСТЬ ПРИМЕНЕНИЯ | PLACE OF APPLICATION

-  **Общественные помещения с высоким уровнем проходимости** | Heavy traffic public spaces
-  **Частный интерьер** | Residential
-  **Экстерьер** | Exterior

	✂	шт. \ pcs	м ²	кг \ kg	кор. \ box	м ²	кг \ kg
30x179	11	4	2,148	52,63	18	38,664	997
20x80	11	9	1,44	36,7	36	51,84	1350

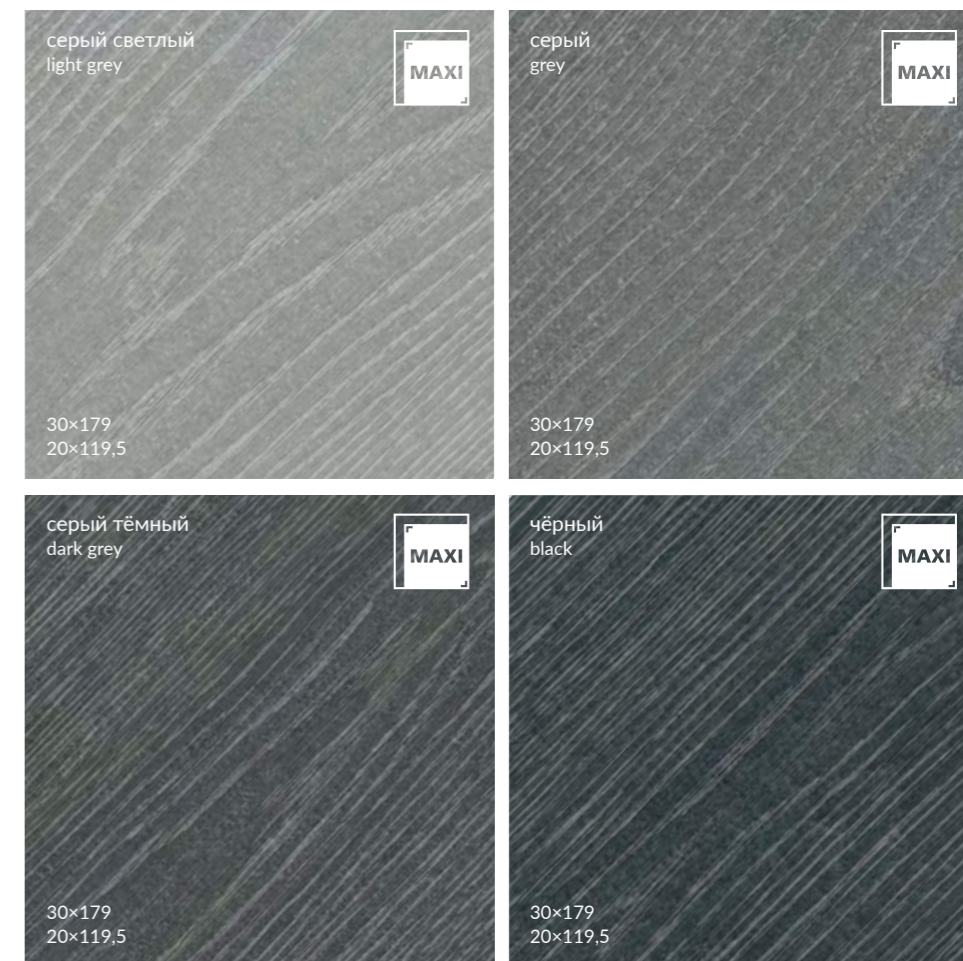



DD550300R
Абете чёрный обрезной 30x179x1,1
Abete black rectified

V2



DD550200R
Абете серый тёмный обрезной 30x179x1,1
Abete dark grey rectified

V2



DD550100R
Абете серый обрезной 30x179x1,1
Abete grey rectified

V2



DD550000R
Абете серый светлый обрезной 30x179x1,1
Abete light grey rectified

V2



V2

DD700900R
Абете чёрный
обрезной 20x80x1,1
Abete black rectified



V2

DD700800R
Абете серый тёмный
обрезной 20x80x1,1
Abete dark grey rectified



V2

DD700700R
Абете серый обрезной
20x80x1,1
Abete grey rectified



V2

DD700600R
Абете серый светлый
обрезной 20x80x1,1
Abete light grey rectified



DD701000R\D
Абете серый
тёмный обрезной
20x80x1,1
Abete dark grey
rectified



DD701100R\D
Абете серый тёмный
обрезной 20x80x1,1
Abete dark grey
rectified



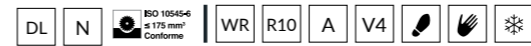

ОБЛАСТЬ ПРИМЕНЕНИЯ | PLACE OF APPLICATION

- Общественные помещения с высоким уровнем проходимости** | Heavy traffic public spaces
- Частный интерьер** | Residential
- Экстерьер** | Exterior

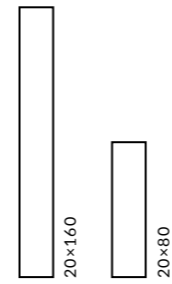

	шт. \ pcs	м²	кг \ kg	кор. \ box	м²	кг \ kg
20x160	11	3	0,96	24,9	48	1235,2
20x80	11	9	1,44	35	36	1290



DL7505\AGI
Угол внутренний
Антик Вуд
бежевый 8x2,4
internal corner Antic
Wood beige



DL7505\AGE
Угол внешний
Антик Вуд бежевый 8x2,9
external corner Antic
Wood beige



DL7506\AGI
Угол внутренний
Антик Вуд серый 8x2,4
internal corner
Antic Wood grey



DL7506\AGE
Угол внешний
Антик Вуд
серый 8x2,9
external corner
Antic Wood grey



DL750500R
Антик Вуд бежевый обрезной 20x160x1,1
Antic Wood beige rectified



DL7505\BTG
плинтус Антик Вуд бежевый
39,8x8
plinth Antic Wood beige



DL700600R
Антик Вуд бежевый обрезной 20x80x1,1
Antic Wood beige rectified



DL750600R
Антик Вуд серый обрезной 20x160x1,1
Antic Wood grey rectified



DL7506\BTG
плинтус Антик Вуд серый 39,8x8
plinth Antic Wood grey



DL700700R
Антик Вуд серый обрезной 20x80x1,1
Antic Wood grey rectified



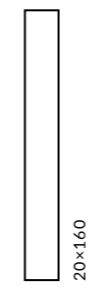
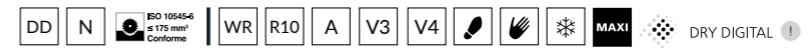

ОБЛАСТЬ ПРИМЕНЕНИЯ | PLACE OF APPLICATION

- Общественные помещения с высоким уровнем проходимости | Heavy traffic public spaces**
- Частный интерьер | Residential**
- Экстерьер | Exterior**

	шт. \ pcs	м²	кг \ kg	кор. \ box	м²	кг \ kg
20×160	11	0,96	24,9	48	46,08	1235,2

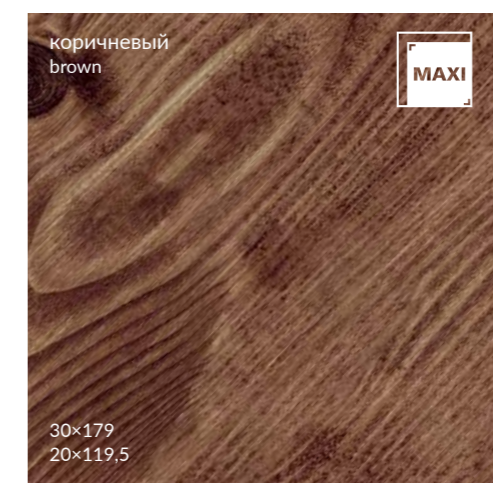



DD750300R
Гранд Вуд беж светлый обрезной 20x160x1,1
Grand Wood light beige rectified

V3



DD750400R
Гранд Вуд бежевый обрезной 20x160x1,1
Grand Wood beige rectified

V3



DD750200R
Гранд Вуд коричневый обрезной 20x160x1,1
Grand Wood brown rectified

V4



DD750100R
Гранд Вуд коричневый тёмный обрезной 20x160x1,1
Grand Wood dark brown rectified

V4

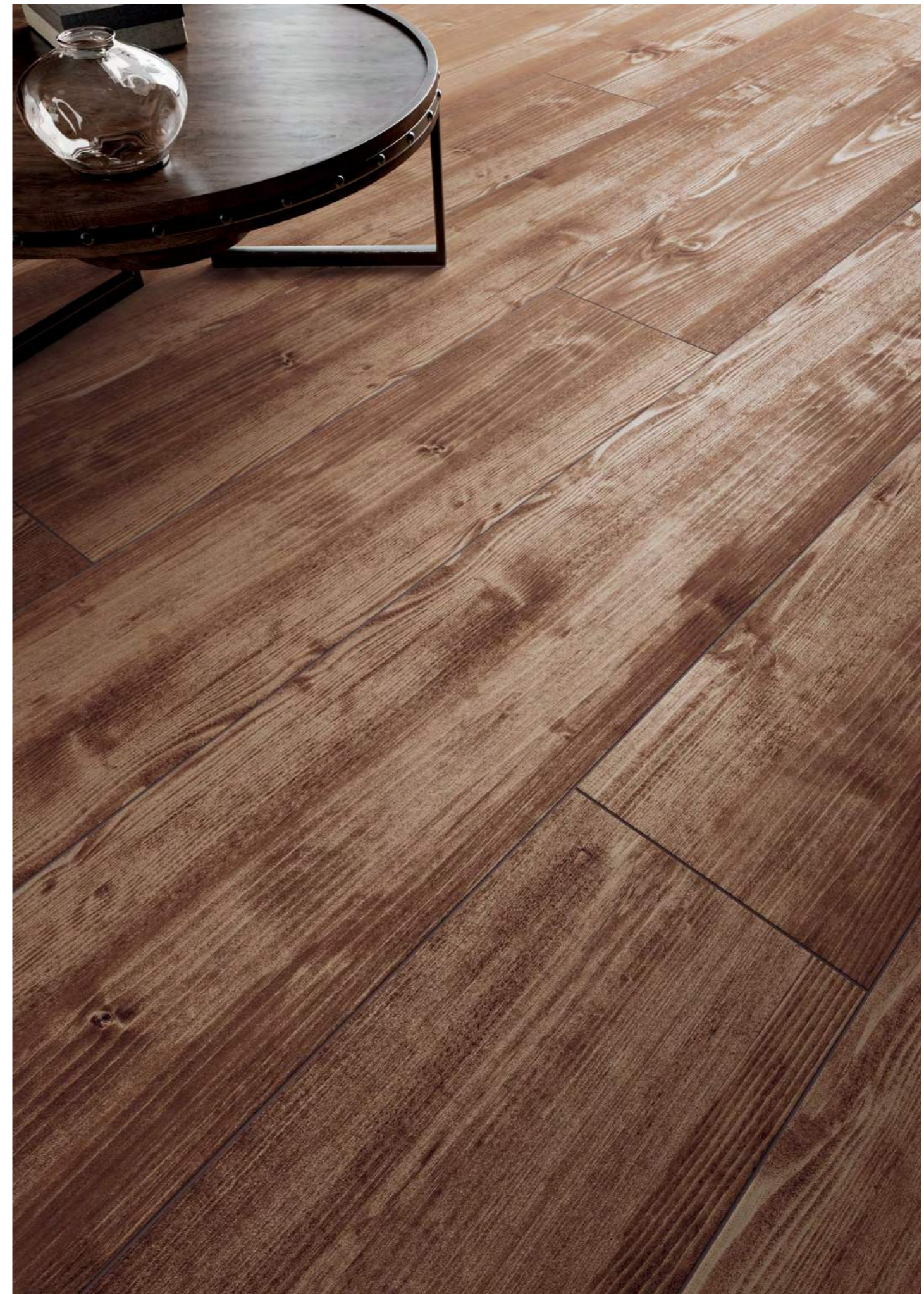

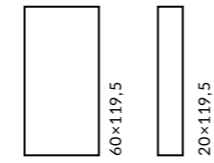
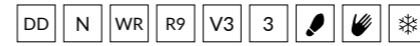

ОБЛАСТЬ ПРИМЕНЕНИЯ | PLACE OF APPLICATION

Общественные помещения со средним уровнем проходимости | Medium traffic public spaces

Экстерьер | Exterior

		шт. \ pcs	м ²	кг \ kg		кор. \ box	м ²	кг \ kg
60x119,5	11	2	1,434	36,5		30	43,02	1150
20x119,5	11	6	1,434	35,7		24	34,416	886,8



SG565200R
Олива бежевый обрезной 60x119,5x1,1
Oliva beige rectified

V3 3



SG516200R
Олива бежевый обрезной 20x119,5x1,1
Oliva beige rectified

V3 3



SG565300R
Олива коричневый обрезной 60x119,5x1,1
Oliva brown rectified

V3 3



SG516300R
Олива коричневый обрезной 20x119,5x1,1
Oliva brown rectified

V3 3



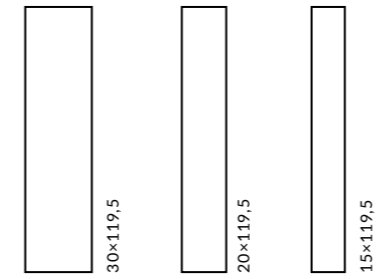
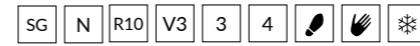

ОБЛАСТЬ ПРИМЕНЕНИЯ | PLACE OF APPLICATION

- Общественные помещения со средним уровнем проходимости | Medium traffic public spaces**
- Частный интерьер | Residential**
- Экстерьер | Exterior**

	шт. \ pcs	м²	кг \ kg	кор. \ box	м²	кг \ kg
30×119,5	4	1,434	35,7	18	25,812	672,6
20×119,5	6	1,434	35,7	24	34,416	886,8
15×119,5	6	1,075	26	24	25,81	654

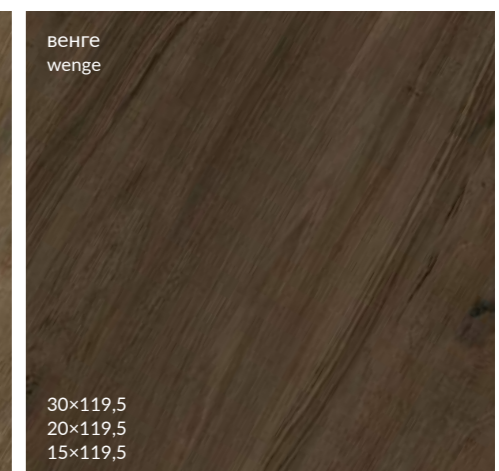
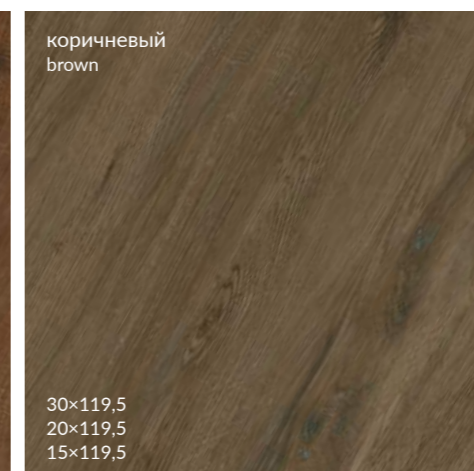
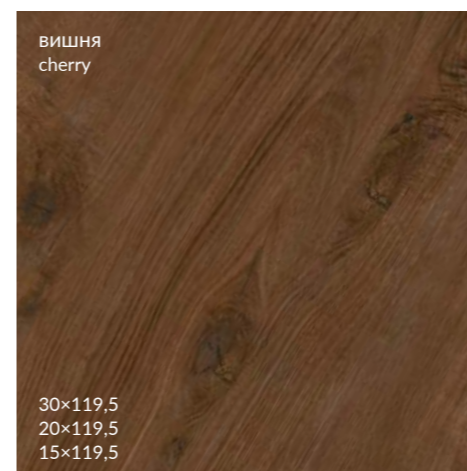
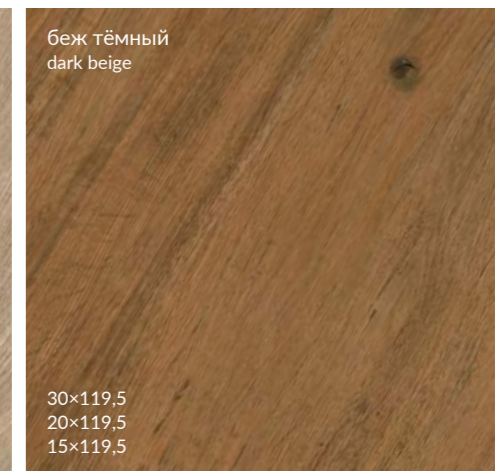
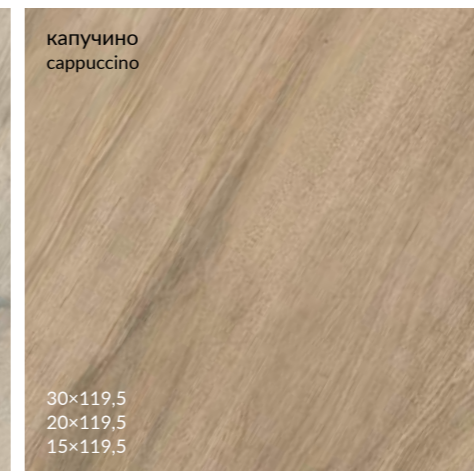
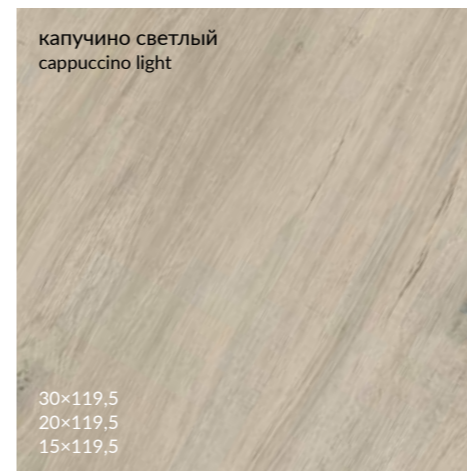



SG522700R
Сальветти капучино обрезной 30x119,5x1,1
Salvetti cappuccino rectified **V3** 4



SG514800R
Сальветти капучино обрезной 20x119,5x1,1
Salvetti cappuccino rectified **V3** 4



SG540100R
Сальветти капучино обрезной 15x119,5x1,1
Salvetti cappuccino rectified **V3** 4



SG506600R\1
SG506600R\5
подступёнок Сальветти капучино 119,5x10,7
riser Salvetti cappuccino



SG5401\BTG
плинтус Сальветти капучино обрезной 39,6x8
plinth Salvetti cappuccino rectified



SG522600R
Сальветти капучино светлый обрезной 30x119,5x1,1
Salvetti cappuccino light rectified **V3** 4



SG514700R
Сальветти капучино светлый обрезной 20x119,5x1,1
Salvetti cappuccino light rectified **V3** 4



SG540000R
Сальветти капучино светлый обрезной 15x119,5x1,1
Salvetti cappuccino light rectified **V3** 4



SG506500R\1 **SG506500R\5**
подступёнок Сальветти капучино светлый 119,5x10,7
riser Salvetti cappuccino light



SG5400\BTG
плинтус Сальветти капучино светлый обрезной 39,6x8
plinth Salvetti cappuccino light rectified



SG506600R\GCS
ступень угловая клееная левая Сальветти капучино 33x33
left glued corner step Salvetti cappuccino **V3**



SG506600R\GCF
ступень клееная Сальветти капучино 33x119,5
glued step Salvetti cappuccino **V3**



SG506600R\GCD
ступень угловая клееная правая Сальветти капучино 33x33
right glued corner step Salvetti cappuccino **V3**



SG506500R\GCS
ступень угловая клееная левая Сальветти капучино светлый 33x33
left glued corner step Salvetti cappuccino light **V3**



SG506500R\GCF
ступень клееная Сальветти капучино светлый 33x119,5
glued step Salvetti cappuccino light **V3**



SG506500R\GCD
ступень угловая клееная правая Сальветти капучино светлый 33x33
right glued corner step Salvetti cappuccino light **V3**



SG507400R\GCS
ступень угловая клееная левая Сальветти вишня 33x33
left glued corner step Salvetti cherry **V3**



SG507400R\GCF
ступень клееная Сальветти вишня 33x119,5
glued step Salvetti cherry **V3**



SG507400R\GCD
ступень угловая клееная правая Сальветти вишня 33x33
right glued corner step Salvetti cherry **V3**



SG506400R\GCS
ступень угловая клееная левая Сальветти беж тёмный 33x33
left glued corner step Salvetti dark beige **V3**



SG506400R\GCF
ступень клееная Сальветти беж тёмный 33x119,5
glued step Salvetti dark beige **V3**



SG506400R\GCD
ступень угловая клееная правая Сальветти беж тёмный 33x33
right glued corner step Salvetti dark beige **V3**



SG523100R
Сальветти вишня обрезной 30x119,5x1,1
Salvetti cherry rectified **V3** 3



SG515300R
Сальветти вишня обрезной 20x119,5x1,1
Salvetti cherry rectified **V3** 3



SG540500R
Сальветти вишня обрезной 15x119,5x1,1
Salvetti cherry rectified **V3** 3



SG5405\BTG
плинтус Сальветти вишня обрезной 39,6x8
plinth Salvetti cherry rectified



SG507400R\1
SG507400R\5
подступёнок Сальветти вишня 119,5x10,7
riser Salvetti cherry



SG522900R
Сальветти беж тёмный обрезной 30x119,5x1,1
Salvetti dark beige rectified **V3** 4



SG515100R
Сальветти беж тёмный обрезной 20x119,5x1,1
Salvetti dark beige rectified **V3** 4



SG540300R
Сальветти беж тёмный обрезной 15x119,5x1,1
Salvetti dark beige rectified **V3** 4



SG5403\BTG
плинтус Сальветти беж тёмный обрезной 39,6x8
plinth Salvetti dark beige rectified



SG506400R\1
SG506400R\5
подступёнок Сальветти беж тёмный 119,5x10,7
riser Salvetti dark beige

Технология изготовления ступеней представлена на стр. 476.
Step manufacturing technology is on the page 476.



SG523000R
Сальветти венге обрезной 30x119,5x1,1
Salvetti wenge rectified **V3** 3



SG515200R
Сальветти венге обрезной 20x119,5x1,1
Salvetti wenge rectified **V3** 3



SG540400R
Сальветти венге обрезной 15x119,5x1,1
Salvetti wenge rectified **V3** 3



SG507300R\1
SG507300R\5
подступёнок Сальветти венге 119,5x10,7
riser Salvetti wenge



SG5404\BTG
плинтус Сальветти
венге обрезной 39,6x8
plinth Salvetti wenge rectified



SG522800R
Сальветти коричневый обрезной 30x119,5x1,1
Salvetti brown rectified **V3** 3



SG515000R
Сальветти коричневый обрезной 20x119,5x1,1
Salvetti brown rectified **V3** 3



SG540200R
Сальветти коричневый обрезной 15x119,5x1,1
Salvetti brown rectified **V3** 3



SG506800R\1
SG506800R\5
подступёнок Сальветти коричневый 119,5x10,7
riser Salvetti brown



SG5402\BTG
плинтус Сальветти
коричневый обрезной 39,6x8
plinth Salvetti brown rectified



SG507300R\GCS
ступень угловая клееная левая
Сальветти венге 33x33
left glued corner step Salvetti wenge **V3**



SG507300R\GCF
ступень клееная Сальветти
венге 33x119,5
glued step Salvetti wenge **V3**



SG507300R\GCD
ступень угловая клееная правая
Сальветти венге 33x33
right glued corner step Salvetti wenge **V3**



SG506800R\GCS
ступень угловая клееная левая
Сальветти коричневый 33x33
left glued corner step Salvetti brown **V3**



SG506800R\GCF
ступень клееная Сальветти
коричневый 33x119,5
glued step Salvetti brown **V3**



SG506800R\GCD
ступень угловая клееная правая
Сальветти коричневый 33x33
right glued corner step Salvetti brown **V3**

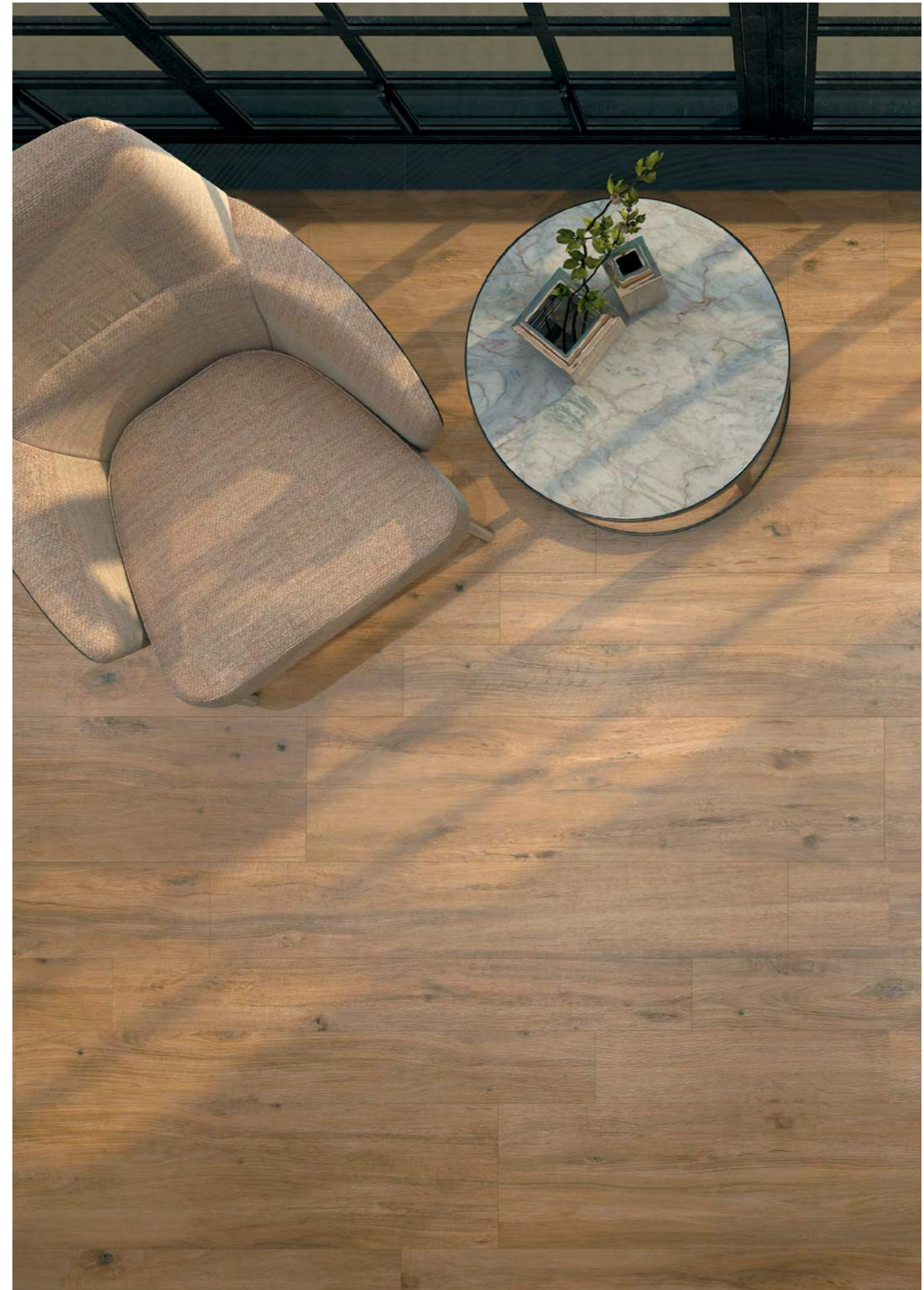

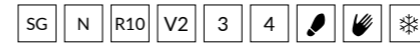

ОБЛАСТЬ ПРИМЕНЕНИЯ | PLACE OF APPLICATION

- Общественные помещения со средним уровнем проходимости | Medium traffic public spaces**
- Частный интерьер | Residential**
- Экстерьер | Exterior**

	шт. \ pcs	м²	кг \ kg	кор. \ box	м²	кг \ kg
20x119,5	11	4	1,434	35,7	24	34,416 886,8



SG5157\BTG
плитус Арсенале бежевый 39,6x8
plinth Arsenale beige



SG5160\BTG
плитус Арсенале серый 39,6x8
plinth Arsenale grey



SG5159\BTG
плитус Арсенале беж светлый 39,6x8
plinth Arsenale light beige



SG5161\BTG
плитус Арсенале серый тёмный 39,6x8
plinth Arsenale dark grey



SG5158\BTG
плитус Арсенале коричневый 39,6x8
plinth Arsenale brown



ID75
Монте Тиберио наборный 49,5x40,2
Monte Tiberio compound



SG515700R
Арсенале бежевый обрезной 20x119,5x1,1
Arsenale beige rectified

V2 4



SG516000R
Арсенале серый обрезной 20x119,5x1,1
Arsenale grey rectified

V2 4



SG515900R
Арсенале беж светлый обрезной 20x119,5x1,1
Arsenale light beige rectified

V2 4



SG516100R
Арсенале серый тёмный обрезной 20x119,5x1,1
Arsenale dark grey rectified

V2 3

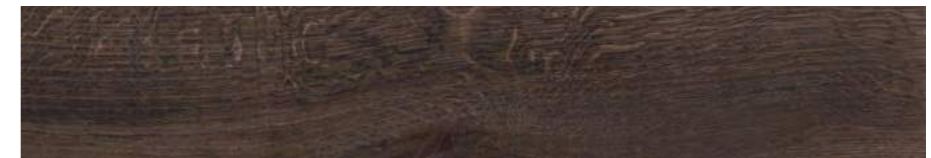

SG515800R
Арсенале коричневый обрезной 20x119,5x1,1
Arsenale brown rectified

V2 3



SG192\001
Арсенале мозаичный 20x4,8
Arsenale mosaic





SG192\002
Арсенале мозаичный 20x4,8
Arsenale mosaic

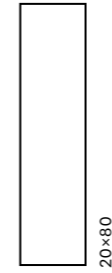



ОБЛАСТЬ ПРИМЕНЕНИЯ | PLACE OF APPLICATION

-  **Общественные помещения с высоким уровнем проходимости | Heavy traffic public spaces**
-  **Частный интерьер | Residential**
-  **Экстерьер | Exterior**





OP\A50\4x\SG7013
Стори Вуд, панно из 4 частей 20x80 (размер каждой части)
Story Wood, decorative panel





SG N R10 A V4 4   



ОБЛАСТЬ ПРИМЕНЕНИЯ | PLACE OF APPLICATION

-  **Общественные помещения со средним уровнем проходимости | Medium traffic public spaces**
-  **Частный интерьер | Residential**
-  **Экстерьер | Exterior**

		шт. \ pcs	м ²	кг \ kg	кор. \ box	м ²	кг \ kg
20x80	11 	9	1,44	36,7		36	51,84 1350



SG7021\BTG
плитус Дувр коричневый обрезной 39,8x8
plinth Dover brown rectified



SG702100R
Дувр коричневый обрезной 20x80x1,1
Dover brown rectified

V4 4



SG7020\BTG
плитус Дувр серый обрезной 39,8x8
plinth Dover grey rectified





SG702000R
Дувр серый обрезной 20x80x1,1
Dover grey rectified

V4 4

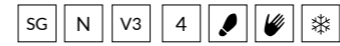



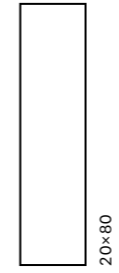

ОБЛАСТЬ ПРИМЕНЕНИЯ | PLACE OF APPLICATION

-  **Общественные помещения со средним уровнем проходимости | Medium traffic public spaces**
-  **Частный интерьер | Residential**
-  **Экстерьер | Exterior**



	шт. \ pcs	м²	кг \ kg	кор. \ box	м²	кг \ kg
20×80	11 	9	1,44	36,7 	36	51,84 1350

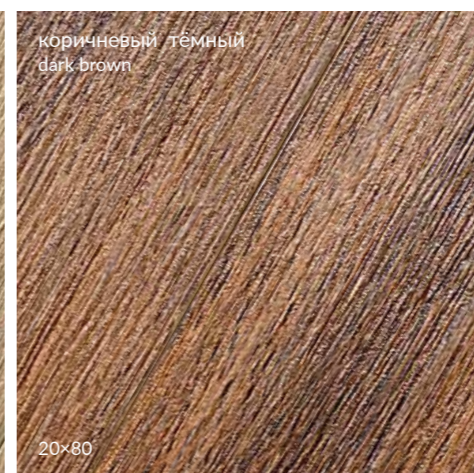
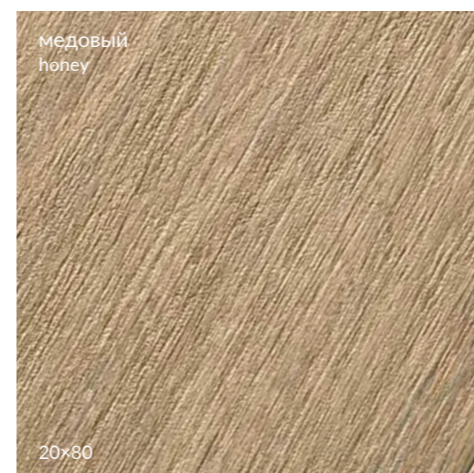



SG701100R
Фрегат белый обрезной 20x80x1,1
Frigate white rectified

V2 4



SG701300R
Фрегат бежевый обрезной 20x80x1,1
Frigate beige rectified

V3 4



SG701400R
Фрегат коричневый обрезной 20x80x1,1
Frigate brown rectified

V3 4



SG701700R
Фрегат медовый обрезной 20x80x1,1
Frigate honey rectified

V3 4



SG701500R
Фрегат коричневый тёмный обрезной 20x80x1,1
Frigate dark brown rectified

V3 3



SG701600R
Фрегат венге обрезной 20x80x1,1
Frigate wenge rectified

V3 3



SG7011\BTG
плинтус Фрегат белый обрезной 39,8x8
plinth Frigate white rectified



SG7013\BTG
плинтус Фрегат бежевый обрезной 39,8x8
plinth Frigate beige rectified



SG7014\BTG
плинтус Фрегат коричневый обрезной 39,8x8
plinth Frigate brown rectified



SG7017\BTG
плинтус Фрегат медовый обрезной 39,8x8
plinth Frigate honey rectified



SG7015\BTG
плинтус Фрегат коричневый тёмный обрезной 39,8x8
plinth Frigate dark brown rectified



SG7016\BTG
плинтус Фрегат венге обрезной 39,8x8
plinth Frigate wenge rectified



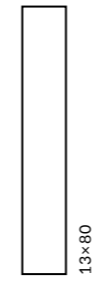
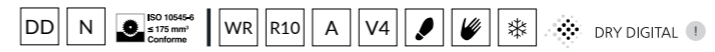

ОБЛАСТЬ ПРИМЕНЕНИЯ | PLACE OF APPLICATION

- Общественные помещения с высоким уровнем проходимости | Heavy traffic public spaces**
- Частный интерьер | Residential**
- Экстерьер | Exterior**

		шт. \ pcs	м ²	кг \ kg	кор. \ box	м ²	кг \ kg
13x80	11	12	1,248	30	36	44,928	1110

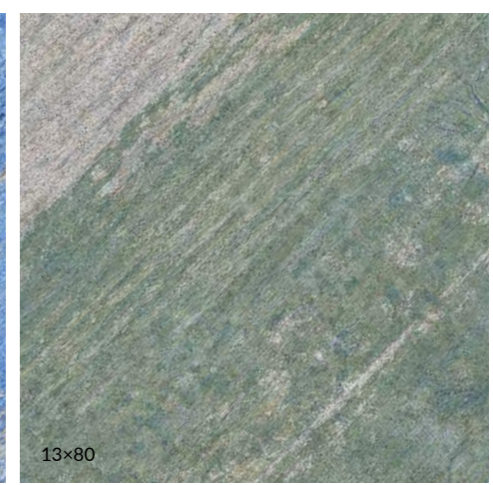
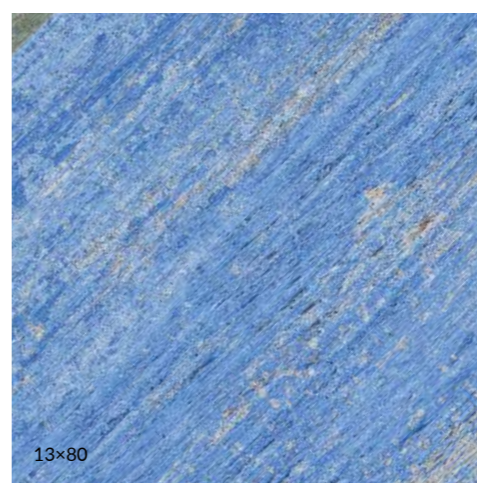
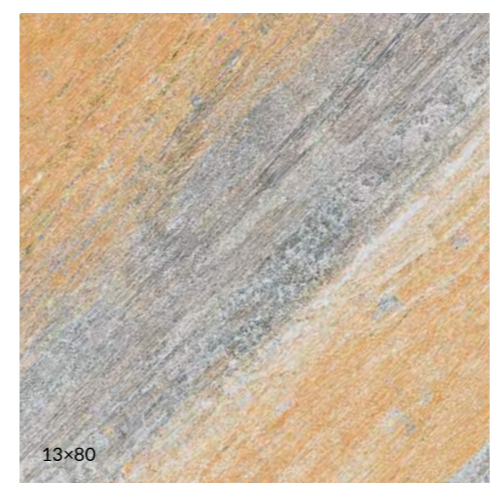
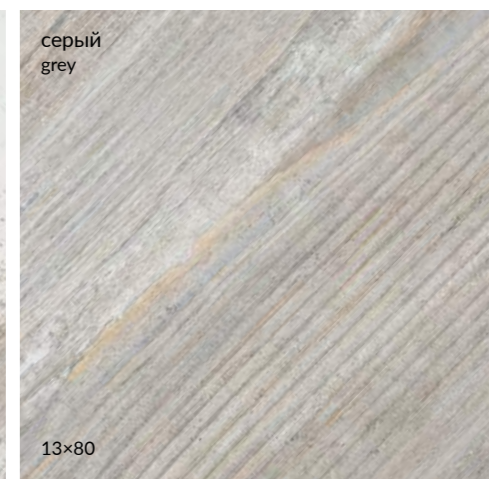
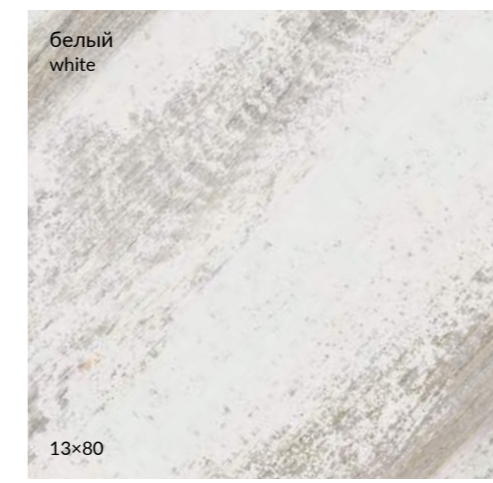



DD732200R
Колор Вуд белый обрезной 13x80x1,1
Color Wood white rectified

V4



DD732300R
Колор Вуд серый обрезной 13x80x1,1
Color Wood grey rectified

V4



DD732400R
Колор Вуд микс обрезной 13x80x1,1
Color Wood mix rectified

V4



STG\A622\10x\DD7322
Колор Вуд Лес, панно из 10 частей 13x80 (размер каждой части)
Color Wood Forest, decorative panel



DD7322\BTG
плинтус Колор Вуд белый 39,8x8
plinth Color Wood white



DD7323\BTG
плинтус Колор Вуд серый 39,8x8
plinth Color Wood grey



AD\B392\TU6001
Колор Вуд серый 13x13
Color Wood grey

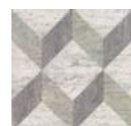

AD\B393\TU6001
Колор Вуд серый 13x13
Color Wood grey

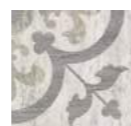

AD\B394\TU6001
Колор Вуд серый 13x13
Color Wood grey





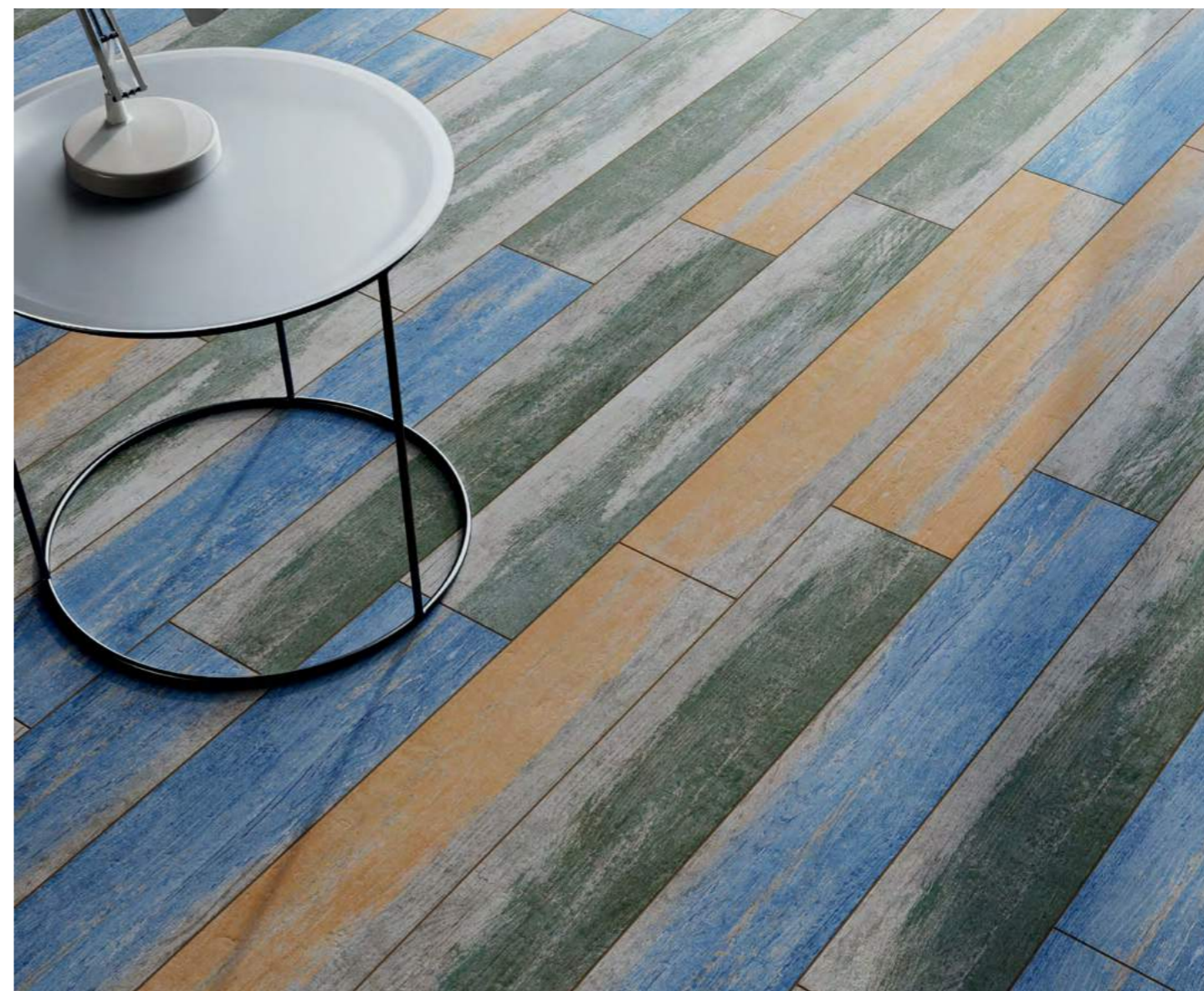

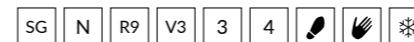

AD\B395\TU6001
Колор Вуд серый 13x13
Color Wood grey





ОБЛАСТЬ ПРИМЕНЕНИЯ | PLACE OF APPLICATION

-  **Общественные помещения со средним уровнем проходимости | Medium traffic public spaces**
-  **Частный интерьер | Residential**
-  **Экстерьер | Exterior**

		шт. \ pcs	м ²	кг \ kg	кор. \ box	м ²	кг \ kg
13x80	11 	12	1,248	30	36 	44,928	1110

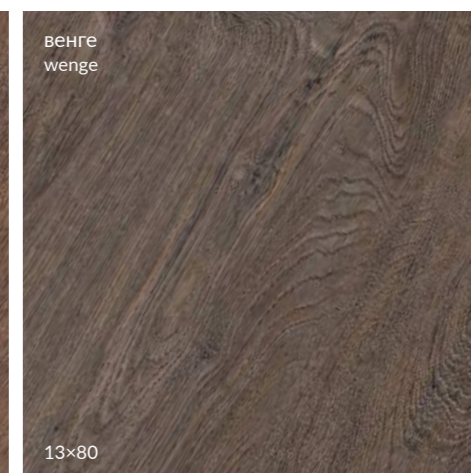
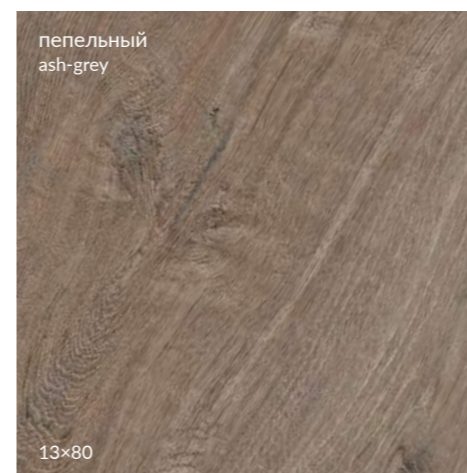
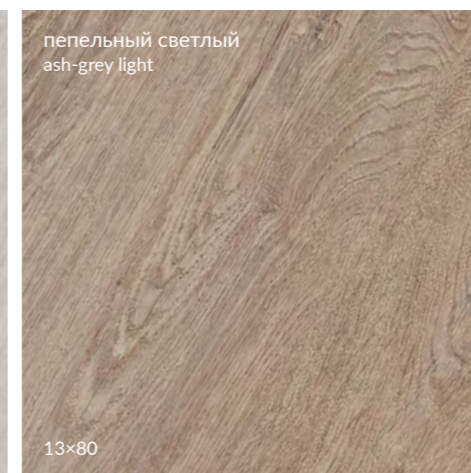

МЕРАНТИ | MERANTI | 13x80



SG731500R
 Меранти белый обрезной 13x80x1,1
 Meranti white rectified

V2 4



SG731800R
 Меранти пепельный светлый обрезной 13x80x1,1
 Meranti ash-grey light rectified

V3 4



SG731600R
 Меранти бежевый обрезной 13x80x1,1
 Meranti beige rectified

V3 3



SG731900R
 Меранти пепельный обрезной 13x80x1,1
 Meranti ash-grey rectified

V3 3



SG731700R
 Меранти беж тёмный обрезной 13x80x1,1
 Meranti dark beige rectified

V3 3



SG732100R
 Меранти венге обрезной 13x80x1,1
 Meranti wenge rectified

V3 3



KERAMA MARAZZI



ID57
 Меранти белый мозаичный 13x13
 Meranti white mosaic



ID61
 Меранти пепельный светлый мозаичный 13x13
 Meranti ash-grey light mosaic



ID58
 Меранти бежевый мозаичный 13x13
 Meranti beige mosaic



ID62
 Меранти пепельный мозаичный 13x13
 Meranti ash-grey mosaic



ID59
 Меранти беж тёмный мозаичный 13x13
 Meranti dark beige mosaic



ID60
 Меранти венге мозаичный 13x13
 Meranti wenge mosaic

МЕРАНТИ | MERANTI | 13x80



SG7315\BTG
 плинтус Меранти белый 39,8x8
 plinth Meranti white



SG7319\BTG
 плинтус Меранти пепельный 39,8x8
 plinth Meranti ash-grey



SG7318\BTG
 плинтус Меранти пепельный светлый 39,8x8
 plinth Meranti ash-grey light



SG7317\BTG
 плинтус Меранти беж тёмный 39,8x8
 plinth Meranti dark beige



SG7316\BTG
 плинтус Меранти бежевый 39,8x8
 plinth Meranti plinth beige



SG7321\BTG
 плинтус Меранти венге 39,8x8
 plinth Meranti wenge



SG7315\AGE
 угол внешний Меранти белый 8x2,9
 external corner Meranti white



SG7315\AGI
 угол внутренний Меранти белый 8x2,4
 internal corner Meranti white



SG7318\AGE
 угол внешний Меранти пепельный светлый 8x2,9
 external corner Meranti ash-grey light



SG7318\AGI
 угол внутренний Меранти пепельный светлый 8x2,4
 internal corner Meranti ash-grey light



SG7316\AGE
 угол внешний Меранти бежевый 8x2,9
 external corner Meranti beige



SG7316\AGI
 угол внутренний Меранти бежевый 8x2,4
 internal corner Meranti beige



SG7319\AGE
 угол внешний Меранти пепельный 8x2,9
 external corner Meranti ash-grey



SG7319\AGI
 угол внутренний Меранти пепельный 8x2,4
 internal corner Meranti ash-grey



SG7317\AGE
 угол внешний Меранти беж тёмный 8x2,9
 external corner Meranti dark beige



SG7317\AGI
 угол внутренний Меранти беж тёмный 8x2,4
 internal corner Meranti dark beige



SG7321\AGE
 угол внешний Меранти венге 8x2,9
 external corner Meranti wenge



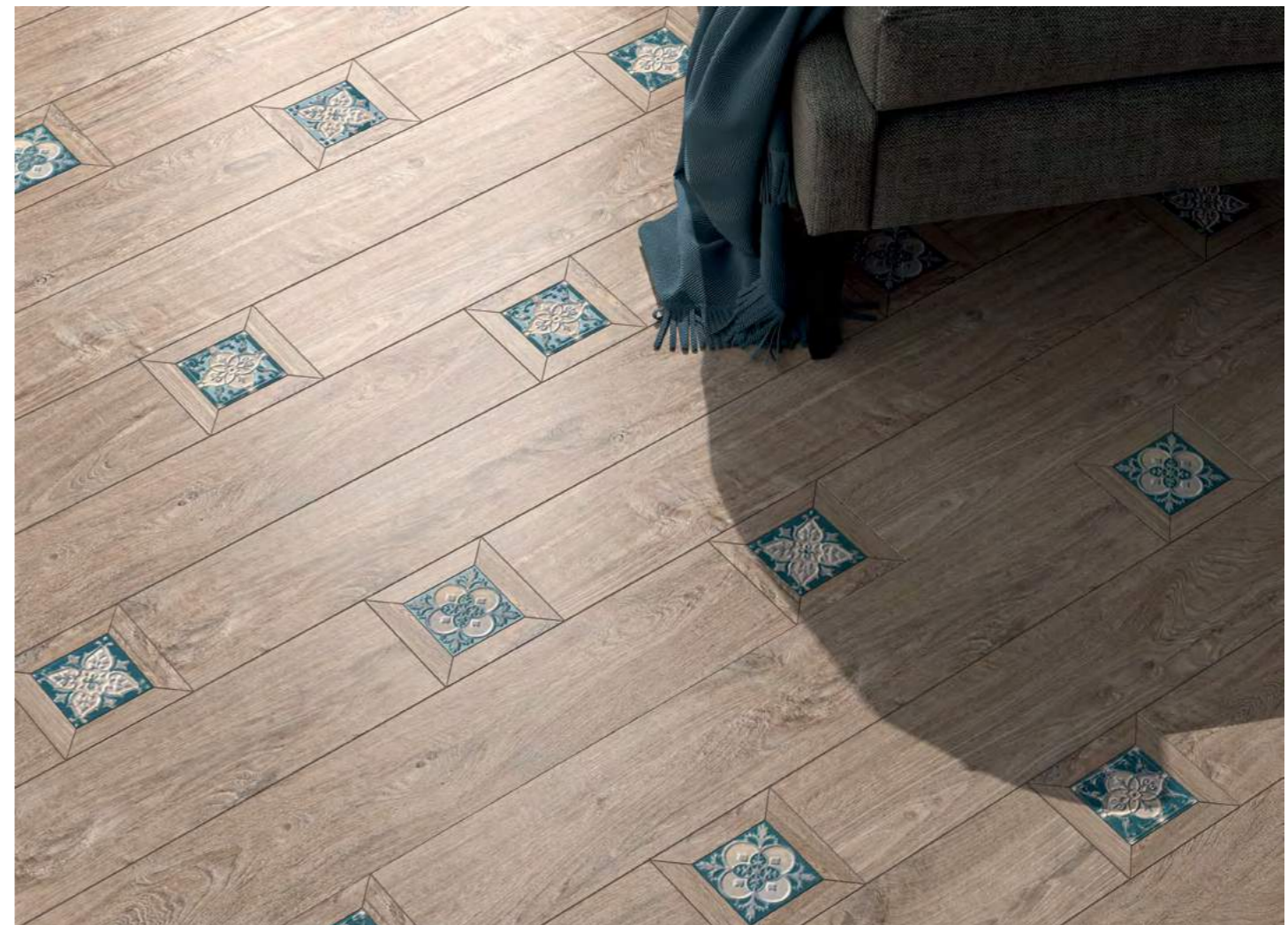

SG7321\AGI
 угол внутренний Меранти венге 8x2,4
 internal corner Meranti wenge





DD N R10 A V2   



ОБЛАСТЬ ПРИМЕНЕНИЯ | PLACE OF APPLICATION

-  **Общественные помещения с высоким уровнем проходимости | Heavy traffic public spaces**
-  **Частный интерьер | Residential**
-  **Экстерьер | Exterior**

		шт. \ pcs	м ²	кг \ kg	кор. \ box	м ²	кг \ kg
15x60	9 	16	1,44	29,5	32 	46,08	974



DD320900R
Дистинто бежевый обрезной 15x60x0,9
Distinto beige rectified **V2**



DD320700R
Дистинто коричневый обрезной 15x60x0,9
Distinto brown rectified **V2**





DD321000R
Дистинто беж светлый обрезной 15x60x0,9
Distinto light beige rectified **V2**





DD320800R
Дистинто беж темный обрезной 15x60x0,9
Distinto dark beige rectified **V2**





SG N R9 V4 4   

ОБЛАСТЬ ПРИМЕНЕНИЯ | PLACE OF APPLICATION

-  **Общественные помещения со средним уровнем проходимости |**
Medium traffic public spaces
-  **Частный интерьер | Residential**
-  **Экстерьер | Exterior**



9,6×60		шт. \ pcs	м ²	кг \ kg	кор. \ box	м ²	кг \ kg
9		12	0,69	13,5		72	1002



SG194\001
Селект Вуд бежевый мозаичный 33x33
Select Wood beige mosaic



SG194\002
Селект Вуд беж тёмный мозаичный 33x33
Select Wood dark beige mosaic





SG350600R
Селект Вуд бежевый обрезной 9,6x60x0,9
Select Wood beige rectified V4 4



SG350500R
Селект Вуд беж тёмный обрезной 9,6x60x0,9
Select Wood dark beige rectified V4 4





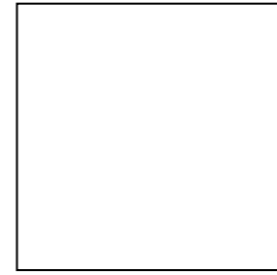



SG N R9 V2 3 4   



50,2×50,2

ОБЛАСТЬ ПРИМЕНЕНИЯ | PLACE OF APPLICATION

-  **Общественные помещения со средним уровнем проходимости | Medium traffic public spaces**
-  **Частный интерьер | Residential**
-  **Экстерьер | Exterior**

		шт. \ pcs	м ²	кг \ kg	кор. \ box	м ²	кг \ kg
50,2×50,2	9,5 	6	1,512	31,4		26	39,312 846



SG450500N
Якаранда бежевый 50,2x50,2x0,95
Jacaranda beige

V3 4



SG450600N
Якаранда коричневый 50,2x50,2x0,95
Jacaranda brown

V3 3



SG450800N
Якаранда 50,2x50,2
Jacaranda

3



SG450700N
Якаранда чёрный 50,2x50,2x0,95
Jacaranda black



V3 3

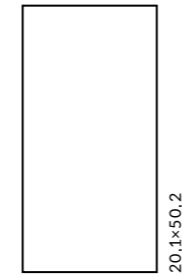



20,1×50,2

ОБЛАСТЬ ПРИМЕНЕНИЯ | PLACE OF APPLICATION

-  **Общественные помещения со средним уровнем проходимости | Medium traffic public spaces**
-  **Частный интерьер | Residential**
-  **Экстерьер | Exterior**

	шт. \ pcs	м ²	кг \ kg	кор. \ box	м ²	кг \ kg
20,1×50,2	8,5 	14	1,41	25,9 	49	60,09 1299



SG413220N
Акация светлый 20,1x50,2x0,85
Acacia light



SG413020N
Акация серый светлый 20,1x50,2x0,85
Acacia light grey



SG412920N
Акация коричневый 20,1x50,2x0,85
Acacia brown



SG412820N
Акация бежевый 20,1x50,2x0,85
Acacia beige





SG413120N
Акация серый темный 20,1x50,2x0,85
Acacia dark grey

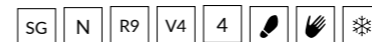



ОБЛАСТЬ ПРИМЕНЕНИЯ | PLACE OF APPLICATION

-  **Общественные помещения со средним уровнем проходимости | Medium traffic public spaces**
-  **Частный интерьер | Residential**
-  **Экстерьер | Exterior**



	шт. \ pcs	м²	кг \ kg	кор. \ box	м²	кг \ kg
9,9x40,2	8	1,11	20	54	59,94	1110



SG401100N
Браш Вуд бежевый
9,9x40,2x0,8
Brush Wood beige



SG401200N
Браш Вуд коричневый
9,9x40,2x0,8
Brush Wood brown



SG401300N
Браш Вуд коричневый тёмный
9,9x40,2x0,8
Brush Wood dark brown



STG\A481\SG1550
Браш Вуд бежевый
9,8x9,8
Brush Wood beige



STG\A482\SG1550
Браш Вуд бежевый
9,8x9,8
Brush Wood beige



STG\B482\SG1550
Браш Вуд
коричневый 9,8x9,8
Brush Wood brown



STG\B481\SG1550
Браш Вуд
коричневый 9,8x9,8
Brush Wood brown



STG\C482\SG1550
Браш Вуд коричневый
тёмный 9,8x9,8
Brush Wood dark brown





STG\C481\SG1550
Браш Вуд коричневый
тёмный 9,8x9,8
Brush Wood dark brown

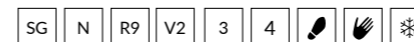



ОБЛАСТЬ ПРИМЕНЕНИЯ | PLACE OF APPLICATION

-  **Общественные помещения со средним уровнем проходимости | Medium traffic public spaces**
-  **Частный интерьер | Residential**
-  **Экстерьер | Exterior**

	шт. \ pcs	м ²	кг \ kg	кор. \ box	м ²	кг \ kg
9,9×40,2	8	1,11	20	54	59,94	1110

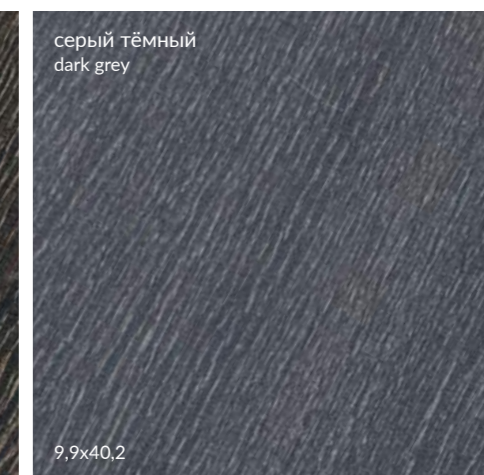
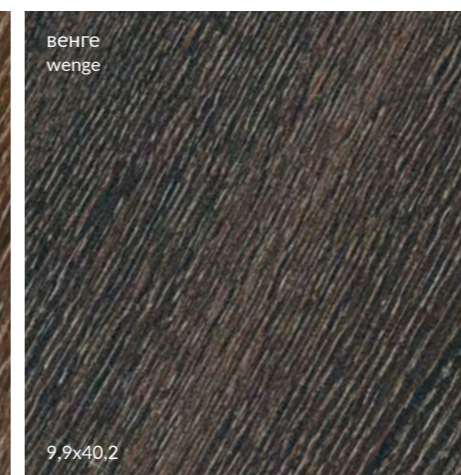
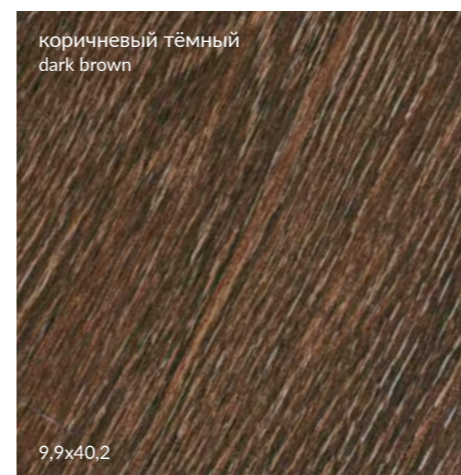
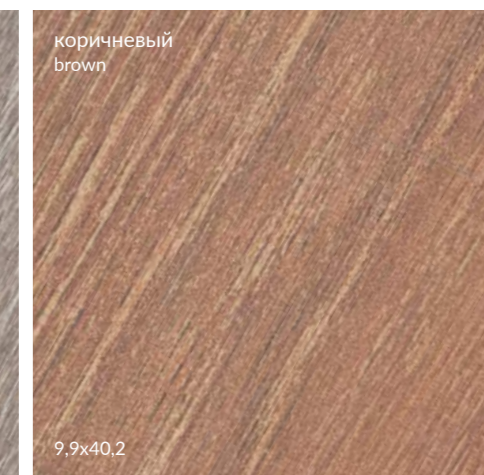
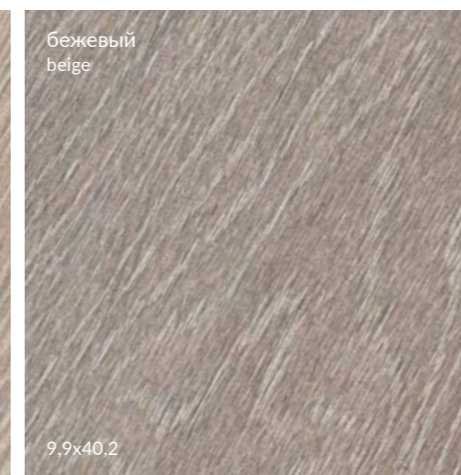
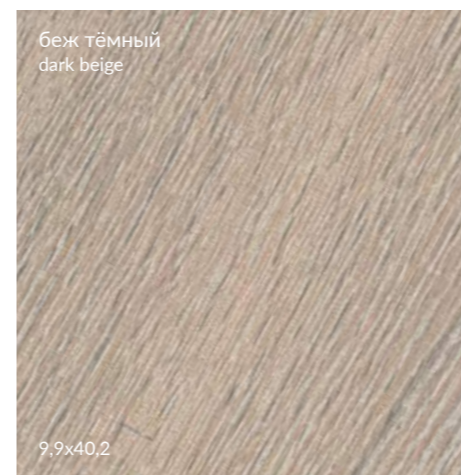
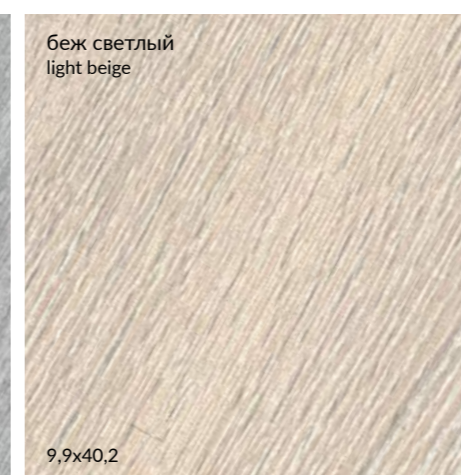
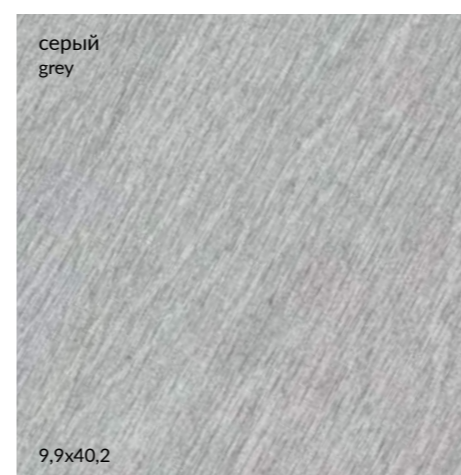
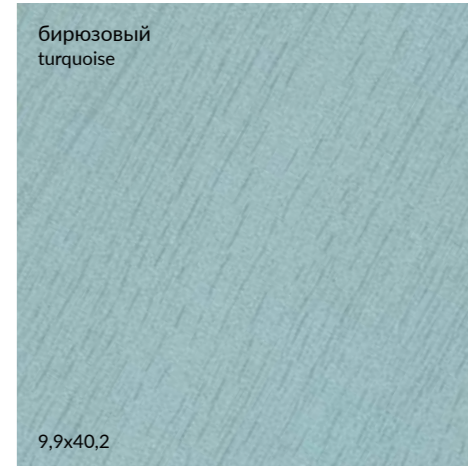



SG400200N
Вяз коричневый 9,9x40,2x0,8
Elm brown

V2 4



SG400400N
Вяз коричневый тёмный 9,9x40,2x0,8
Elm dark brown

V2 3

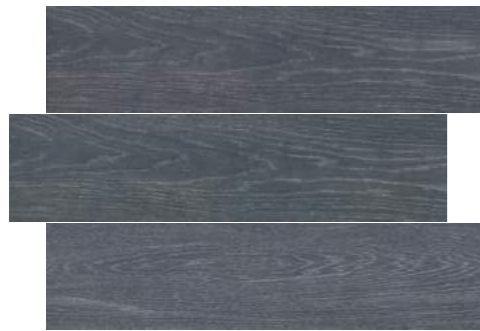

SG400700N
Вяз серый тёмный 9,9x40,2x0,8
Elm dark grey

V2 3



SG400500N
Вяз венге 9,9x40,2x0,8
Elm wenge

V2 3

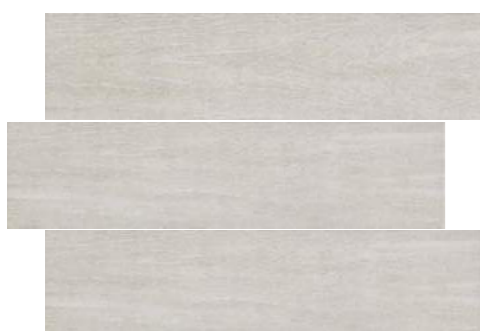

SG400900N
Вяз белый 9,9x40,2x0,8
Elm white

V2 4

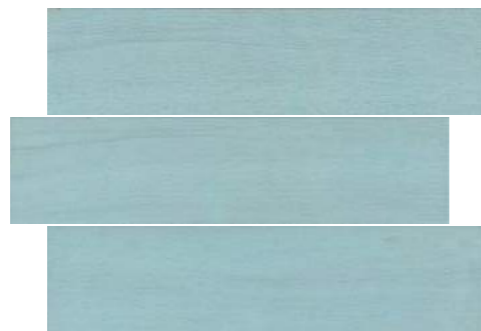

SG401000N
Вяз бирюзовый 9,9x40,2x0,8
Elm turquoise

V2 3

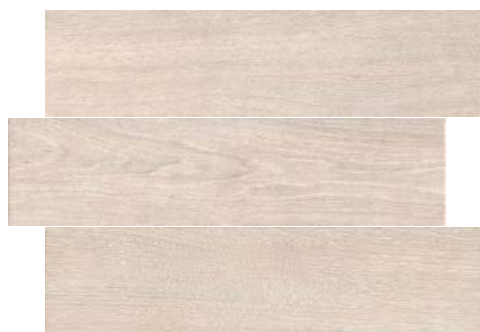

SG400300N
Вяз беж светлый 9,9x40,2x0,8
Elm light beige

V2 4



SG400800N
Вяз серый 9,9x40,2x0,8
Elm grey

V2 4



SG400100N
Вяз бежевый 9,9x40,2x0,8
Elm beige

V2 4



SG400600N
Вяз беж тёмный 9,9x40,2x0,8
Elm dark beige

V2 4



STG\A405\1266H
Амальфи орнамент коричневый 9,8x9,8
Amalfi pattern brown



STG\A404\1266H
Амальфи орнамент коричневый 9,8x9,8
Amalfi pattern brown



STG\A402\1266H
Амальфи орнамент коричневый 9,8x9,8
Amalfi pattern brown



STG\A403\1266H
Амальфи орнамент коричневый 9,8x9,8
Amalfi pattern brown



STG\A406\1266H
Амальфи орнамент коричневый 9,8x9,8
Amalfi pattern brown



STG\A408\1266H
Амальфи орнамент коричневый 9,8x9,8
Amalfi pattern brown





STG\A407\1266H
Амальфи орнамент коричневый 9,8x9,8
Amalfi pattern brown



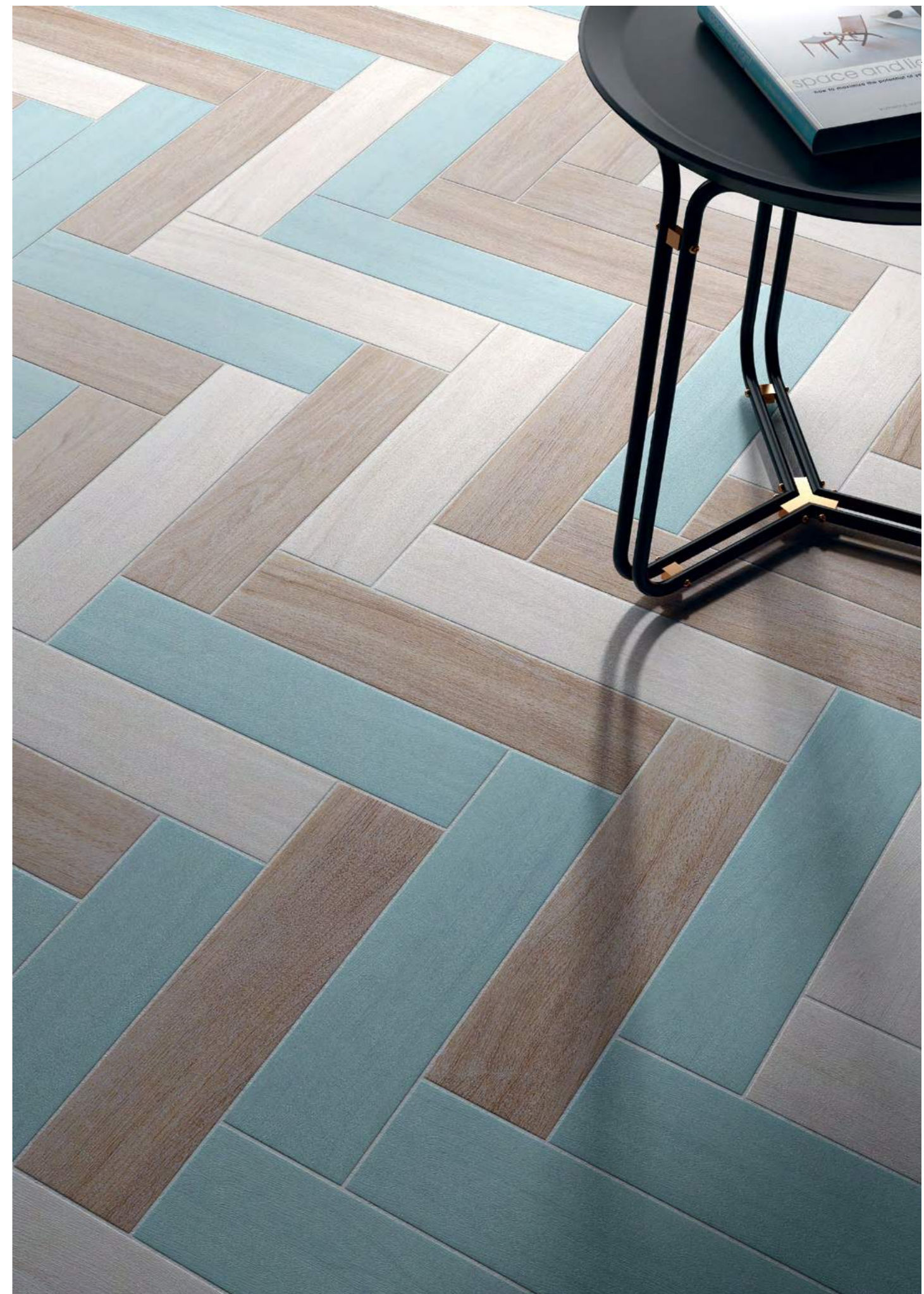

STG\A401\1266H
Амальфи орнамент коричневый 9,8x9,8
Amalfi pattern brown





SG N R9 V2 4   

ОБЛАСТЬ ПРИМЕНЕНИЯ | PLACE OF APPLICATION

-  **Общественные помещения со средним уровнем проходимости** | Medium traffic public spaces
-  **Частный интерьер** | Residential
-  **Экстерьер** | Exterior



		шт. \ pcs	м ²	кг \ kg	кор. \ box	м ²	кг \ kg
9,9x40,2	8 	28	1,11	20	54 	59,94	1110



SG401700N
Кантри Шик серый 9,9x40,2x0,8
Country Chic grey

V2 4



SG401500N
Кантри Шик белый 9,9x40,2x0,8
Country Chic white

V2 4



SG401800N
Кантри Шик серый декорированный 9,9x40,2
Country Chic grey decorated

4





SG401600N
Кантри Шик белый декорированный 9,9x40,2
Country Chic white decorated

4

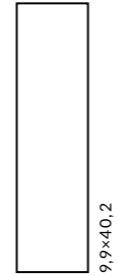
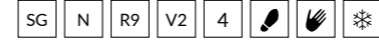



ОБЛАСТЬ ПРИМЕНЕНИЯ | PLACE OF APPLICATION

-  **Общественные помещения со средним уровнем проходимости | Medium traffic public spaces**
-  **Частный интерьер | Residential**
-  **Экстерьер | Exterior**

		шт. \ pcs	м ²	кг \ kg	кор. \ box	м ²	кг \ kg
9,9×40,2	8 	28	1,11	20	54 	59,94	1110



SG402200N
Листоне жёлтый
9,9x40,2x0,8
Listone yellow

V2 4



SG402100N
Листоне бежевый
9,9x40,2x0,8
Listone beige

V2 4



SG402400N
Листоне коричневый светлый
9,9x40,2x0,8
Listone light brown

V2 4



SG403100N
Листоне коричневый тёмный
9,9x40,2x0,8
Listone dark brown

V2 4





SG402300N
Листоне серый
9,9x40,2x0,8
Listone grey

V2 4

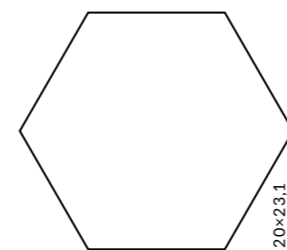
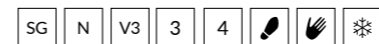



ОБЛАСТЬ ПРИМЕНЕНИЯ | PLACE OF APPLICATION

-  **Общественные помещения со средним уровнем проходимости | Medium traffic public spaces**
-  **Частный интерьер | Residential**
-  **Экстерьер | Exterior**

	шт. \ pcs	м ²	кг \ kg	кор. \ box	м ²	кг \ kg
20x23,1 шестиугольник sexangle	7	0,76	12	75	57	930

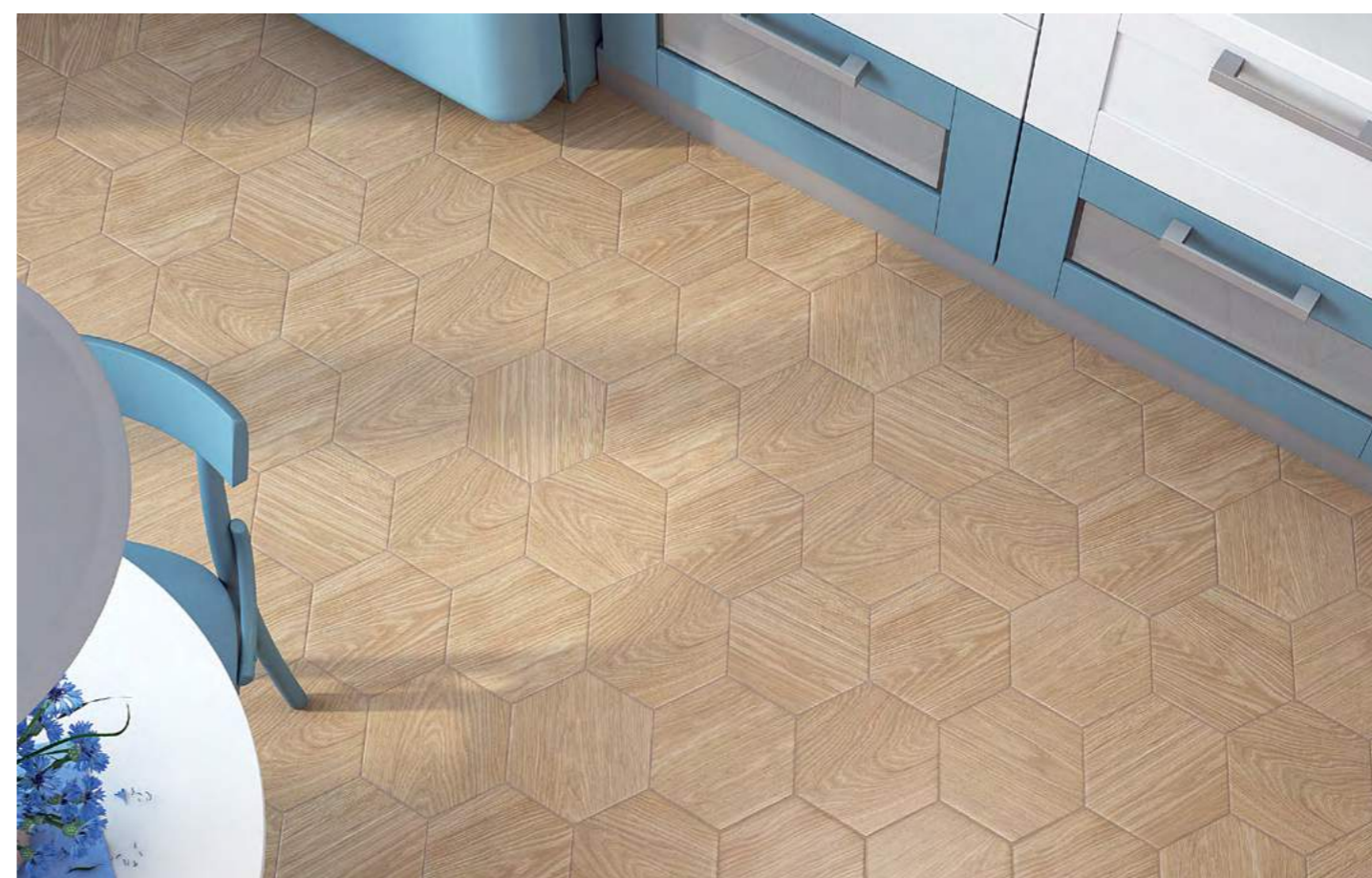

SG23018N *
Брента 20x23,1
Brenta



SG23017N *
Брента беж светлый 20x23,1x0,7
Brenta light beige



SG23019N
Брента бежевый 20x23,1x0,7
Brenta beige





SG23022N *
Брента коричневый 20x23,1x0,7
Brenta brown

* Рекомендуется укладка со швом не менее 3 мм.
* Laying with a seam of at least 3 mm is recommended.

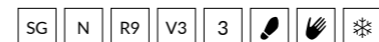



ОБЛАСТЬ ПРИМЕНЕНИЯ | PLACE OF APPLICATION

-  **Общественные помещения со средним уровнем проходимости | Heavy traffic public spaces**
-  **Частный интерьер | Residential**
-  **Экстерьер | Exterior**

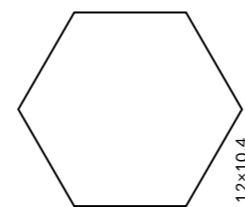

	шт. \ pcs	м ²	кг \ kg	кор. \ box	м ²	кг \ kg
12x10,4 шестиугольник sexangle	72	0,673	11,7	30	20,19	381



SG1000N *
Монруж капучино светлый, полотно 37x31 из 9 частей 12x10,4x0,7
Montrouge cappuccino light



SG1001N *
Монруж беж тёмный, полотно 37x31 из 9 частей 12x10,4x0,7
Montrouge dark beige



A2972\10x\SG1010 *
Монруж панно из 10 частей 10,4x120, размер каждой части 12x10,4
Montrouge

* Рекомендуется укладка со швом не менее 3 мм.
* Laying with a seam of at least 3 mm is recommended.





Простой отделочный материал сегодня входит в творческий инструментарий дизайнеров и архитекторов наравне с другими, более именитыми «коллегами». Керамический бетон KERAMA MARAZZI успешно используется в оформлении ультрамодных помещений и фасадов современных зданий, подходит для частных и общественных интерьеров.

Today this simple finishing material represents a creative tool for modern designers and architects on a par with distinguished "colleagues" like wood, marble and stone. "Concrete" porcelain gres by KERAMA MARAZZI is successfully utilised for the design of trendy apartments and building facades, meeting all the requirements of residential and commercial interiors.



119,5x238,5



80x160

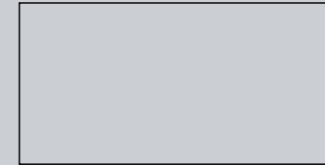

60x119,5

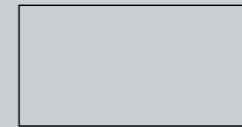

80x80



13x80



60x60



30x60

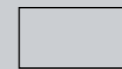

50,2x50,2



40,2x40,2



30x30



24x24



20x23,1



12x10,4



9,8x9,8



5,2x6



119,5x238,5	Фондамента Fundamenta	338
80x160	Турнель Tournelle	344
60x119,5	Королевская дорога Rajpath	348
	Фондамента Fundamenta	338
	Про Фьюче Pro Future	354
80x80	Сольферино Solferino	360
	Турнель Tournelle	344
13x80	Спатола Spatola.....	362
60x60	Королевская дорога Rajpath	348
	Мирабо Mirabeau.....	364
	NEW Онда Onda	368
	Про Дабл Pro Double	370
	Фондамента Fundamenta	338
	Про Фьюче Pro Future	354
30x60	Мирабо Mirabeau.....	364
	Про Дабл Pro Double	370
	Про Фьюче Pro Future	354
50,2x50,2	Геркуланум Ercolano	376
40,2x40,2	Сенат Senate	378
	NEW Туф Tuff	380
30x30	Коллиано Colliano	382
24x24	NEW Аугуста Augusta	386
	Пьяцетта Piazzetta	384
20x23,1	Пуату Poitou	398
12x10,4	Патакона Patacona	400
	Тюрен Turenne	402
9,8x9,8	NEW Аугуста Augusta	386
5,2x6	NEW Аугуста Augusta	386



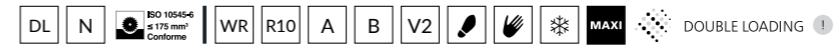

ОБЛАСТЬ ПРИМЕНЕНИЯ | PLACE OF APPLICATION

- Общественные помещения с высоким уровнем проходимости** | Heavy traffic public spaces
- Частный интерьер** | Residential
- Лестницы** | Stairs
- Паркинги** | Parkings / **Гаражи** | Garages
- Экстерьер** | Exterior
- Парки и сады** | Parks & Gardens

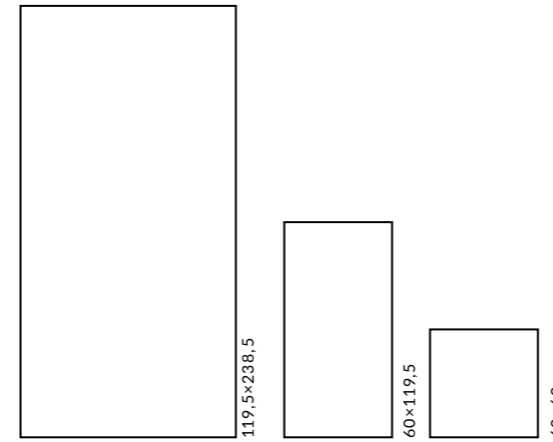

	шт. \ pcs	м ²	кг \ kg	кор. \ box	м ²	кг \ kg
119,5×238,5	-	-	-	15	42,75	1235
60×119,5	2	1,434	36,5	30	43,02	1150
60×60	4	1,44	36,7	30	43,2	1100

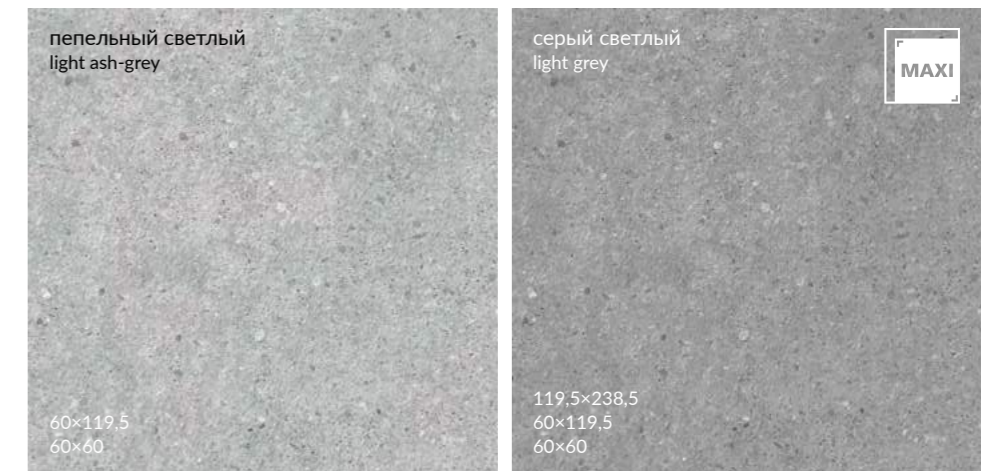

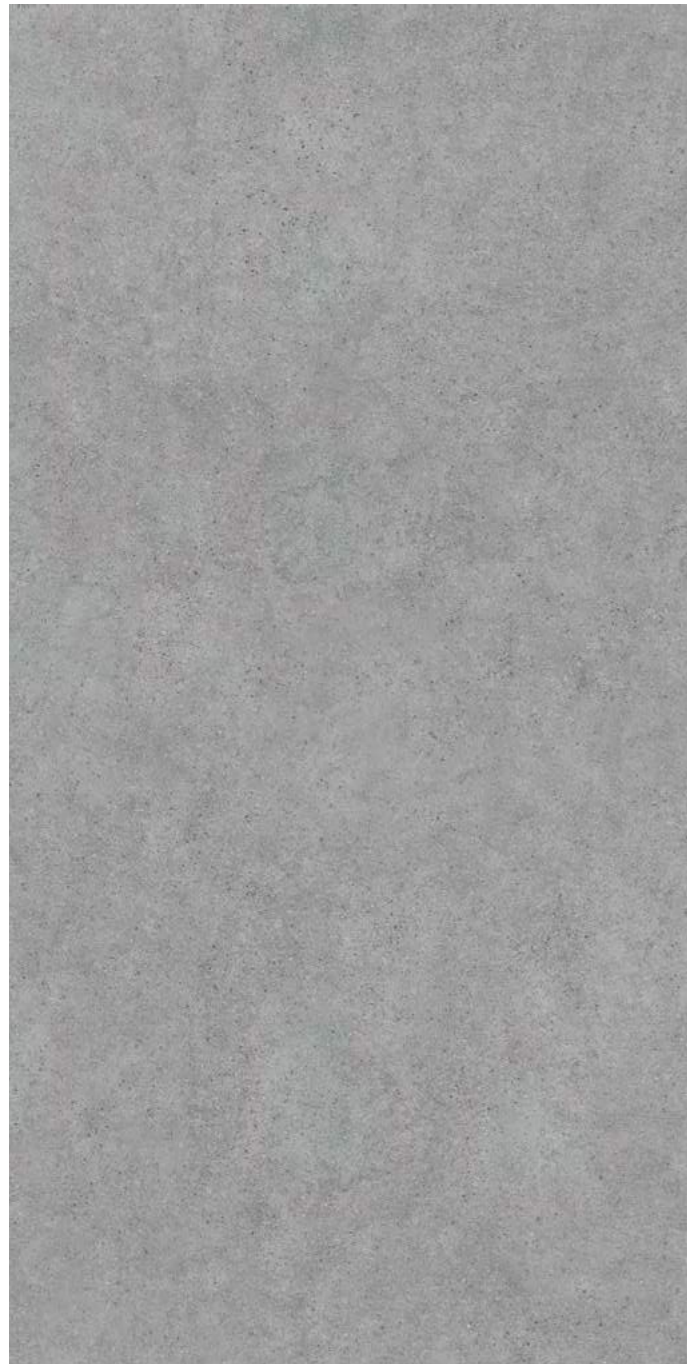

DL590000R
Фондамента серый светлый обрезной 119,5x238,5x1,1
Fondamenta light grey rectified

V2

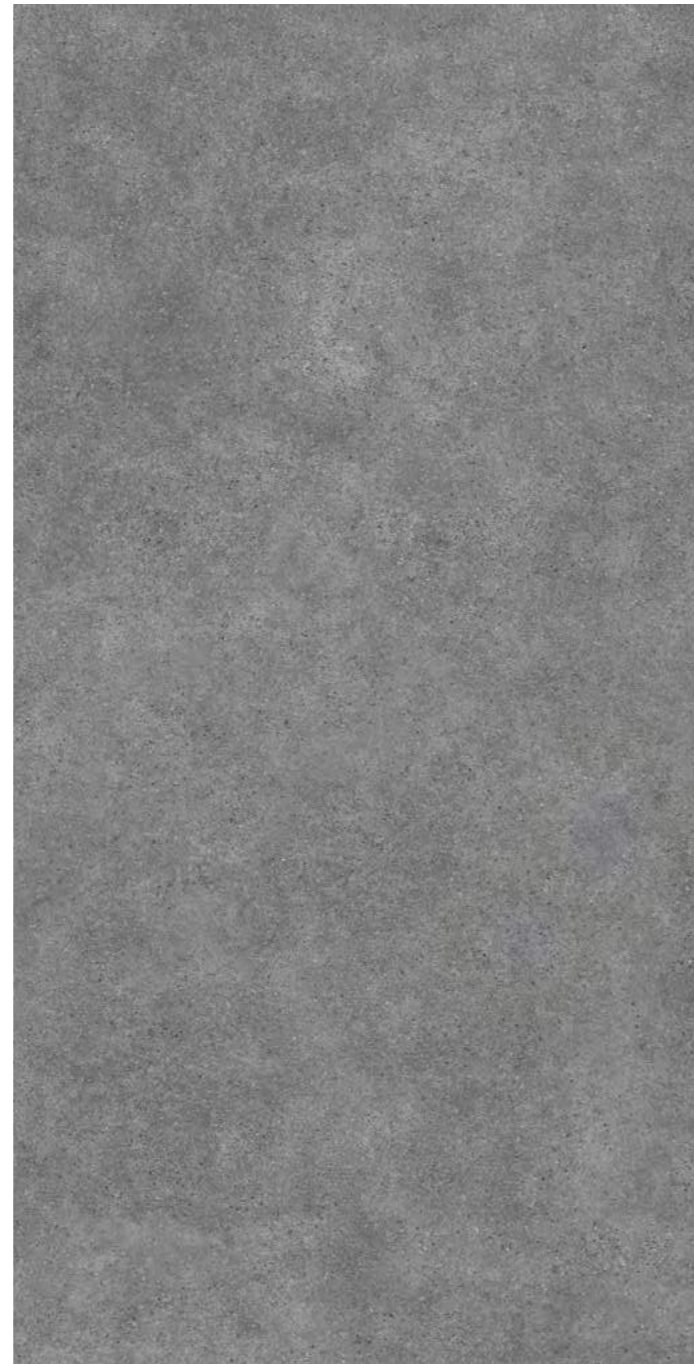

DL590100R
Фондамента серый обрезной 119,5x238,5x1,1
Fondamenta grey rectified

V2



DL500700R
Фондамента пепельный светлый обрезной 60x119,5x1,1
Fondamenta light ash-grey rectified

V2



DL500800R
Фондамента серый светлый обрезной 60x119,5x1,1
Fondamenta light grey rectified

V2



DL500900R
Фондамента серый обрезной 60x119,5x1,1
Fondamenta grey rectified

V2



DL600700R
Фондамента пепельный светлый обрезной 60x60x1,1
Fondamenta light ash-grey rectified

V2

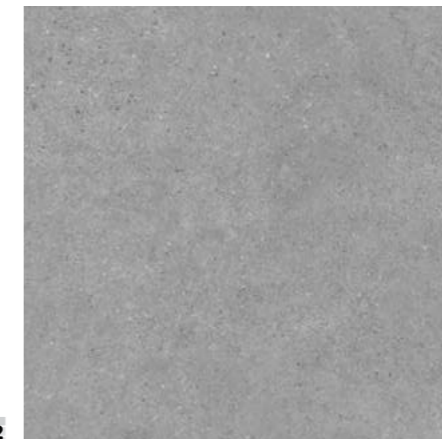

DL600900R
Фондамента серый светлый обрезной 60x60x1,1
Fondamenta light grey rectified

V2



DL601100R
Фондамента серый обрезной 60x60x1,1
Fondamenta grey rectified

V2

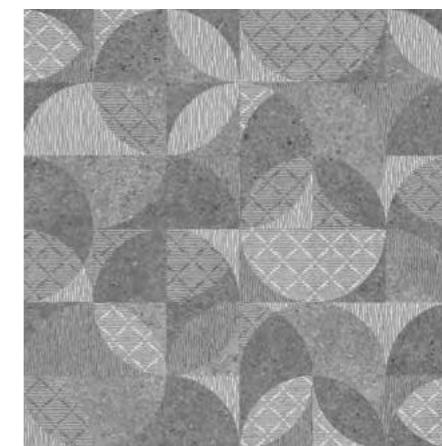

DL601000R
Фондамента серый декорированный обрезной 60x60
Fondamenta grey decorated rectified

V2



AD\A120\SG9501
Кассия 10x10
Cassia

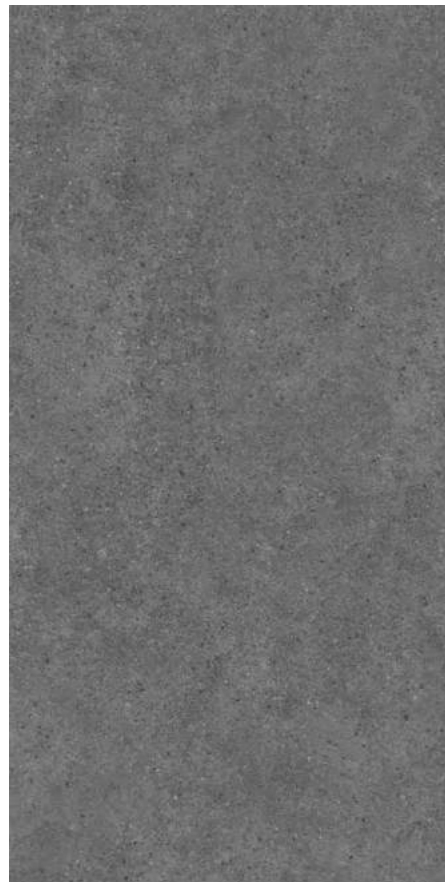

V2

DL501100R
Фондамента пепельный обрезной 60x119,5x1,1
Fondamenta ash-grey rectified



V2

DL501000R
Фондамента серый тёмный обрезной 60x119,5x1,1
Fondamenta dark grey rectified

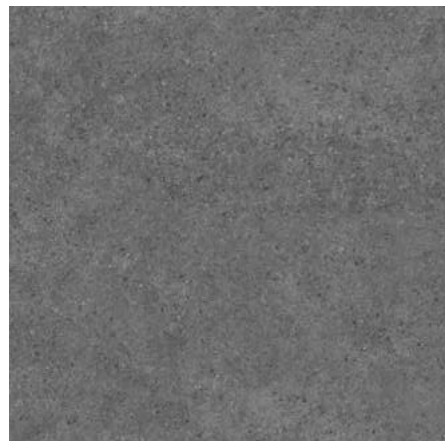

V2

DL601500R
Фондамента пепельный обрезной 60x60x1,1
Fondamenta ash-grey rectified



V2

DL601300R
Фондамента серый тёмный обрезной 60x60x1,1
Fondamenta dark grey rectified

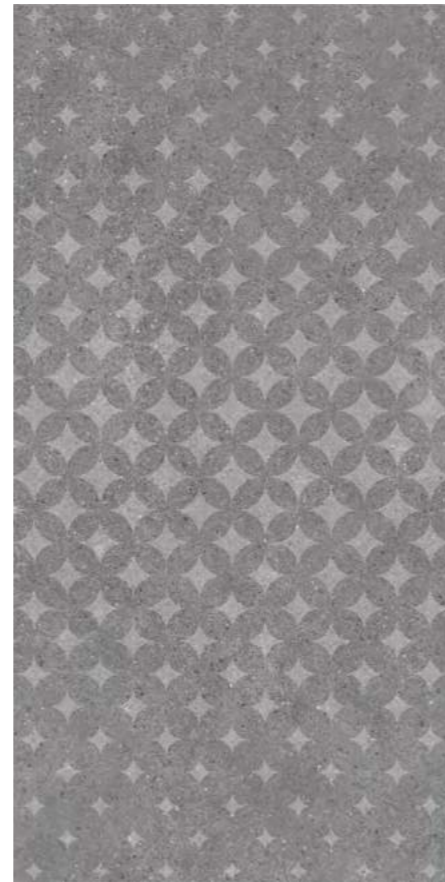

SBD026 \ DL5009
Фондамента серый ромбы 60x119,5x1,1
Fondamenta gray rhombus

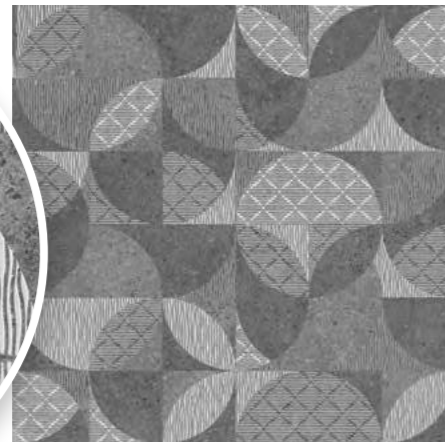
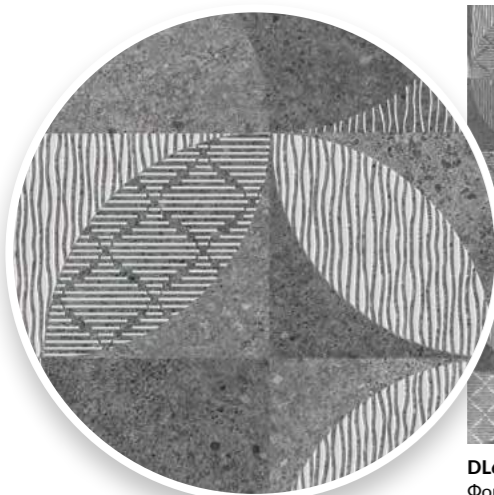

V2

DL601400R
Фондамента тёмный декорированный обрезной 60x60
Fondamenta dark decorated rectified



AD\A120\SG9501
Кассия 10x10
Cassia



DL500700R\1
DL500700R\5
подступёнок Фондамента
пепельный светлый 119,5x10,7
riser light ash-grey

V2



V2

DL500700R\GCF
ступень клееная Фондамента
пепельный светлый 33x119,5
glued step Fondamenta light ash-grey



V2

DL500700R\GCA
ступень угловая клееная Фондамента
пепельный светлый 33x33
glued corner step Fondamenta light ash-grey



DL500800R\1
DL500800R\5
подступёнок Фондамента
серый светлый 119,5x10,7
riser Fondamenta light grey

V2



V2

DL500800R\GCF
ступень клееная Фондамента
серый светлый 33x119,5
glued step Fondamenta light grey



V2

DL500800R\GCA
ступень угловая клееная Фондамента
серый светлый 33x33
glued corner step Fondamenta light grey



DL500900R\1
DL500900R\5
подступёнок Фондамента
серый 119,5x10,7
riser Fondamenta grey

V2



V2

DL500900R\GCF
ступень клееная Фондамента
серый 33x119,5
glued step Fondamenta grey



V2

DL500900R\GCA
ступень угловая клееная Фондамента
серый 33x33
glued corner step Fondamenta grey



DL501100R\1
DL501100R\5
подступёнок Фондамента
пепельный 119,5x10,7
riser Fondamenta ash-grey

V2



V2

DL501100R\GCF
ступень клееная Фондамента
пепельный 33x119,5
glued step Fondamenta ash-grey



V2

DL501100R\GCA
ступень угловая клееная Фондамента
пепельный 33x33
glued corner step Fondamenta ash-grey



DL501000R\1
DL501000R\5
подступёнок Фондамента
серый тёмный 119,5x10,7
riser Fondamenta dark grey

V2



V2

DL501000R\GCF
ступень клееная Фондамента
серый тёмный 33x119,5
glued step Fondamenta dark grey



V2

DL501000R\GCA
ступень угловая клееная Фондамента
серый тёмный 33x33
glued corner step Fondamenta dark grey

Технология изготовления ступеней представлена на стр. 476.
Step manufacturing technology is on the page 476.

DL N WR R10 V2 A MAXI DOUBLE LOADING 1

ОБЛАСТЬ ПРИМЕНЕНИЯ | PLACE OF APPLICATION

- Общественные помещения с высоким уровнем проходимости | Heavy traffic public spaces**
- Частный интерьер | Residential**
- Лестницы | Stairs**
- Экстерьер | Exterior**
- Парки и сады | Parks & Gardens**

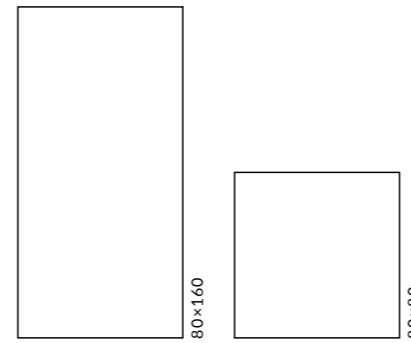

		шт. \ pcs	м ²	кг \ kg		кор. \ box	м ²	кг \ kg
80×160	11	2	2,56	66,3		16	40,96	1120,8
80×80	11	2	1,28	33,2		40	51,2	1368





V2

DL571100R
Турнель серый светлый обрезной 80x160x1,1
Tournelle light grey rectified



V2

DL571200R
Турнель серый тёмный обрезной 80x160x1,1
Tournelle dark grey rectified



DL841300R
Турнель декорированный обрезной 80x80
Tournelle decorated rectified



V2

DL840800R
Турнель серый светлый обрезной 80x80x1,1
Tournelle light grey rectified



V2

DL840900R
Турнель серый тёмный обрезной 80x80x1,1
Tournelle dark grey rectified



DL841200R
Турнель декорированный обрезной 80x80
Tournelle decorated rectified





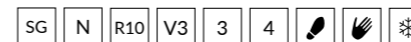

DL841000R
Турнель декорированный обрезной 80x80
Tournelle decorated rectified





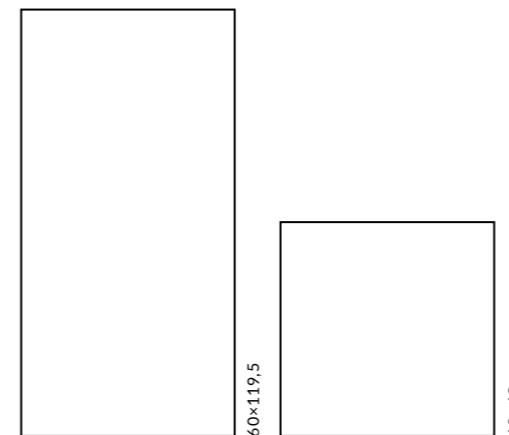

ОБЛАСТЬ ПРИМЕНЕНИЯ | PLACE OF APPLICATION

-  **Общественные помещения со средним уровнем проходимости | Medium traffic public spaces**
-  **Частный интерьер | Residential**
-  **Лестницы | Stairs**
-  **Экстерьер | Exterior**
-  **Парки и сады | Parks & Gardens**



		шт. \ pcs	м²	кг \ kg		кор. \ box	м²	кг \ kg
60×119,5	11	2	1,434	36,5		30	43,02	1150
60×60	11	4	1,44	36,7		30	43,2	1100





V3
4

SG501200R
Королевская дорога бежевый
обрезной 60x119,5x1,1
Rajpath beige rectified



V3
4

SG501400R
Королевская дорога коричневый
светлый обрезной 60x119,5x1,1
Rajpath light brown rectified



V3
4

SG501800R
Королевская дорога коричневый
обрезной 60x119,5x1,1
Rajpath brown rectified



V3
4

SG502100R
Королевская дорога серый
светлый обрезной 60x119,5x1,1
Rajpath light grey rectified



V3
4

SG501600R
Королевская дорога серый
тёмный обрезной 60x119,5x1,1
Rajpath dark grey rectified



V3
3

SG502200R
Королевская дорога чёрный
обрезной 60x119,5x1,1
Rajpath black rectified



V3
4

SG614200R
Королевская дорога бежевый обрезной 60x60x1,1
Rajpath beige rectified



V3
4

SG614400R
Королевская дорога коричневый светлый обрезной 60x60x1,1
Rajpath light brown rectified



V3
4

SG614900R
Королевская дорога коричневый обрезной 60x60x1,1
Rajpath brown rectified



V3
4

SG614800R
Королевская дорога серый светлый обрезной 60x60x1,1
Rajpath light grey rectified



V3
4

SG614600R
Королевская дорога серый тёмный обрезной 60x60x1,1
Rajpath dark grey rectified

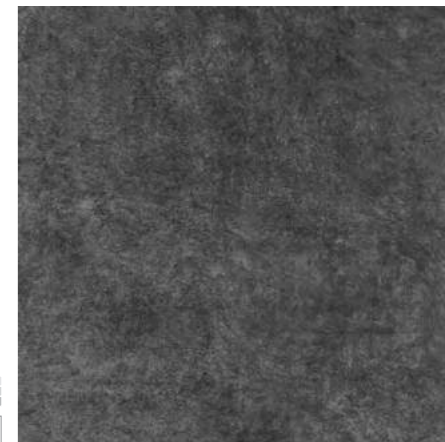

V3
3

SG615000R
Королевская дорога чёрный обрезной 60x60x1,1
Rajpath black rectified

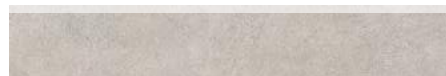

SG614200R\6BT
плинтус Королевская дорога
бежевый обрезной 60x9,5
plinth Rajpath beige rectified



SG614400R\6BT
плинтус Королевская дорога
коричневый светлый обрезной 60x9,5
plinth Rajpath light brown rectified



SG614900R\6BT
плинтус Королевская дорога
коричневый обрезной 60x9,5
plinth Rajpath brown rectified



SG614800R\6BT
плинтус Королевская дорога
серый светлый обрезной 60x9,5
plinth Rajpath light grey rectified

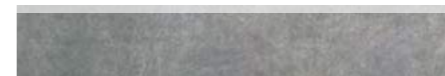

SG614600R\6BT
плинтус Королевская дорога
серый тёмный обрезной 60x9,5
plinth Rajpath dark grey rectified



SG615000R\6BT
плинтус Королевская дорога
чёрный обрезной 60x9,5
plinth Rajpath black rectified



SG614200R\GR
 ступень Королевская дорога
 бежевый обрезной 30x60
 step Rajpath beige rectified



SG614800R\GR
 ступень Королевская дорога
 серый светлый обрезной 30x60
 step Rajpath light grey rectified



SG614200R\4
 подступёнок Королевская дорога
 бежевый обрезной 60x14,5
 riser Rajpath beige rectified



SG614800R\4
 подступёнок Королевская дорога
 серый светлый обрезной 60x14,5
 riser Rajpath light grey rectified



SG614400R\GR
 ступень Королевская дорога
 коричневый светлый обрезной 30x60
 step Rajpath light brown rectified

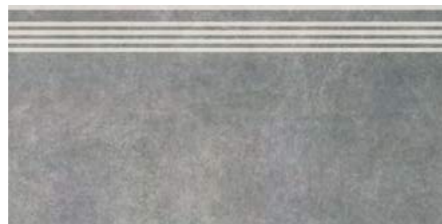

SG614600R\GR
 ступень Королевская дорога
 серый тёмный обрезной 30x60
 step Rajpath dark grey rectified

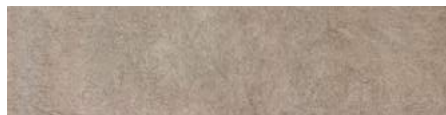

SG614400R\4
 подступёнок Королевская дорога
 коричневый светлый обрезной 60x14,5
 riser Rajpath light brown rectified



SG614600R\4
 подступёнок Королевская дорога
 серый тёмный обрезной 60x14,5
 riser Rajpath dark grey rectified



SG614900R\GR
 ступень Королевская дорога
 коричневый обрезной 30x60
 step Rajpath brown rectified

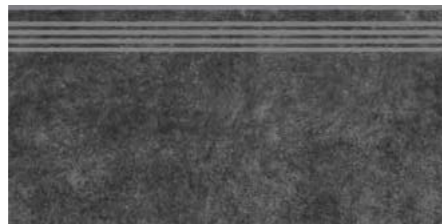

SG615000R\GR
 ступень Королевская дорога
 чёрный обрезной 30x60
 step Rajpath black rectified



SG614900R\4
 подступёнок Королевская дорога
 коричневый обрезной 60x14,5
 riser Rajpath brown rectified



SG615000R\4
 подступёнок Королевская дорога
 чёрный обрезной 60x14,5
 riser Rajpath black rectified



SG614300R
 Королевская дорога обрезной 60x60
 Rajpath rectified



SG614500R
 Королевская дорога обрезной 60x60
 Rajpath rectified





SG614700R
 Королевская дорога обрезной 60x60
 Rajpath rectified



Технология изготовления ступеней представлена на стр. 476.
 Step manufacturing technology is on the page 476.



ОБЛАСТЬ ПРИМЕНЕНИЯ | PLACE OF APPLICATION

-  **Общественные помещения**
с высоким уровнем проходимости |
Heavy traffic public spaces
-  **Частный интерьер** | Residential
-  **Экстерьер** | Exterior

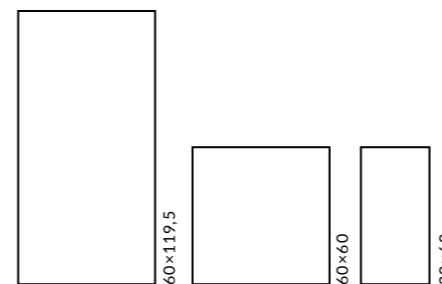

	шт. \ pcs	м²	кг \ kg	кор. \ box	м²	кг \ kg
60×119,5	11	2	1,434	30	43,02	1150
60×60	11	4	1,44	30	43,2	1100
30×60	11	8	1,44	32	46,08	1183

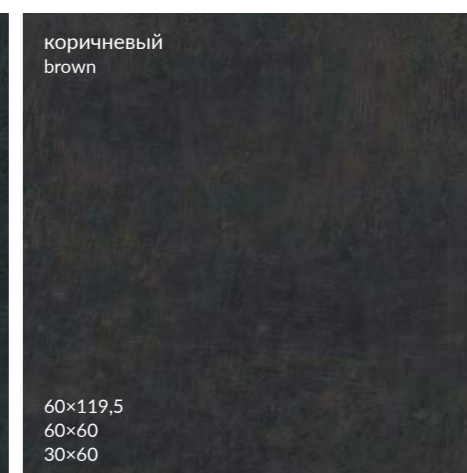



V3

DD593200R
 Про Фьюче беж светлый обрезной 60x119,5x1,1
 Pro Future light beige rectified



V3

DD593300R
 Про Фьюче бежевый обрезной 60x119,5x1,1
 Pro Future beige rectified



V3

DD593100R
 Про Фьюче серый светлый обрезной 60x119,5x1,1
 Pro Future light grey rectified



V3

DD593400R
 Про Фьюче серый обрезной 60x119,5x1,1
 Pro Future grey rectified



V3

DD593500R
 Про Фьюче серый тёмный обрезной 60x119,5x1,1
 Pro Future dark grey rectified

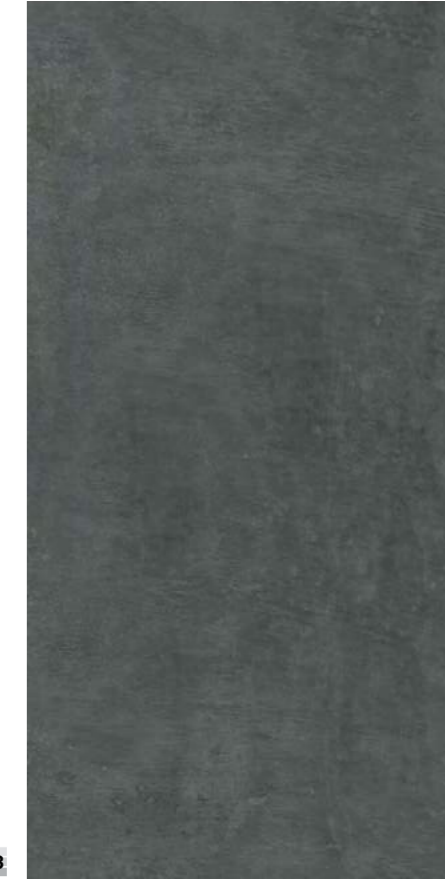

V3

DD593600R
 Про Фьюче антрацит обрезной 60x119,5x1,1
 Pro Future anthracite rectified



V3

DD640100R
 Про Фьюче беж светлый обрезной 60x60x1,1
 Pro Future light beige rectified



V3

DD640400R
 Про Фьюче бежевый обрезной 60x60x1,1
 Pro Future beige rectified



V3

DD640300R
 Про Фьюче серый светлый обрезной 60x60x1,1
 Pro Future light grey rectified



V3

DD640200R
 Про Фьюче серый обрезной 60x60x1,1
 Pro Future grey rectified



V3

DD640500R
 Про Фьюче серый тёмный обрезной 60x60x1,1
 Pro Future dark grey rectified



V3

DD640600R
 Про Фьюче антрацит обрезной 60x60x1,1
 Pro Future anthracite rectified



V3

DD203200R
 Про Фьюче беж светлый обрезной 30x60x1,1
 Pro Future light beige rectified

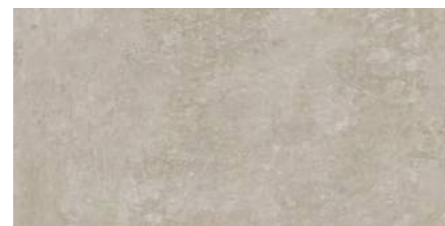

V3

DD203300R
 Про Фьюче бежевый обрезной 30x60x1,1
 Pro Future beige rectified

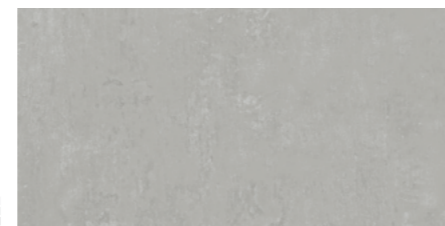

V3

DD203100R
 Про Фьюче серый светлый обрезной 30x60x1,1
 Pro Future light grey rectified



V3

DD203400R
 Про Фьюче серый обрезной 30x60x1,1
 Pro Future grey rectified

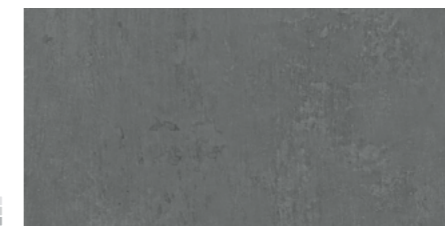

V3

DD203500R
 Про Фьюче серый тёмный обрезной 30x60x1,1
 Pro Future dark grey rectified

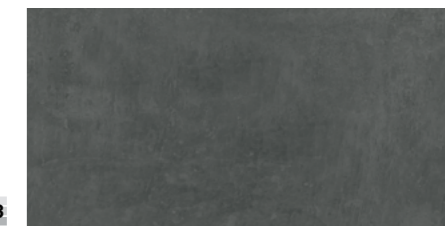

V3

DD203600R
 Про Фьюче антрацит обрезной 30x60x1,1
 Pro Future anthracite rectified

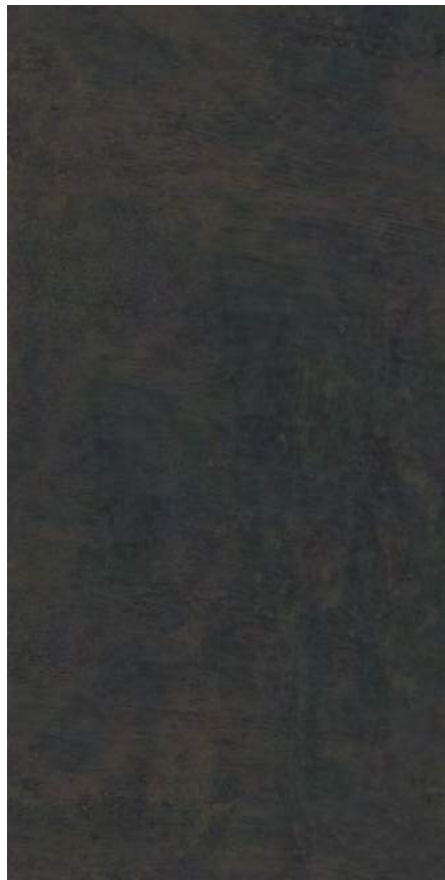

DD592800R
Про Фьюче коричневый обрезной 60x119,5x1,1
Pro Future brown rectified

V3



DD592900R
Про Фьюче чёрный обрезной 60x119,5x1,1
Pro Future black rectified

V3



SBM006\DD6404
Про Фьюче бежевый мозаичный 30x30
Pro Future beige mosaic



SBM003\DD6401
Про Фьюче беж светлый мозаичный 30x30
Pro Future light beige mosaic



SBM005\DD6403
Про Фьюче серый светлый мозаичный 30x30
Pro Future light grey mosaic



SBM004\DD6402
Про Фьюче серый мозаичный 30x30
Pro Future grey mosaic

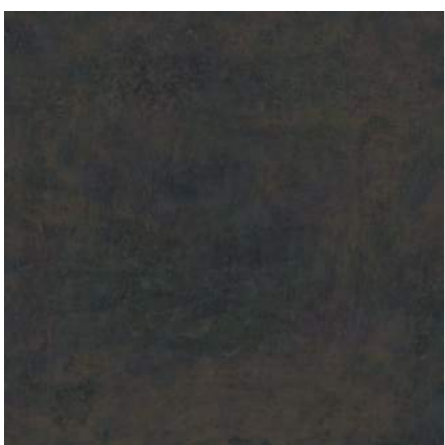

DD639800R
Про Фьюче коричневый обрезной 60x60x1,1
Pro Future brown rectified

V3



DD639900R
Про Фьюче чёрный обрезной 60x60x1,1
Pro Future black rectified

V3

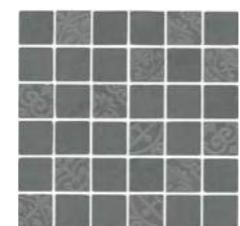

SBM007\DD6405
Про Фьюче серый тёмный мозаичный 30x30
Pro Future dark grey mosaic

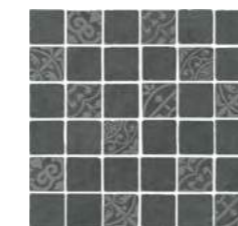

SBM008\DD6406
Про Фьюче антрацит мозаичный 30x30
Pro Future anthracite mosaic

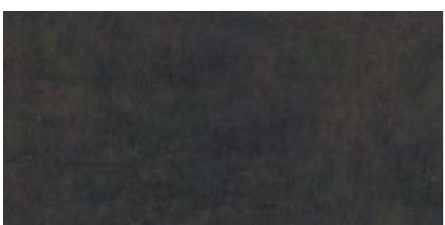

DD202800R
Про Фьюче коричневый обрезной 30x60x1,1
Pro Future brown rectified

V3



DD202900R
Про Фьюче чёрный обрезной 30x60x1,1
Pro Future black rectified

V3







SBM001\DD6398
Про Фьюче коричневый мозаичный 30x30
Pro Future brown mosaic





SBM002\DD6399
Про Фьюче чёрный мозаичный 30x30
Pro Future black mosaic



DL N ISO 10545-6
4 75 mm²
Conforme WR R10 A V3     DOUBLE LOADING 1

ОБЛАСТЬ ПРИМЕНЕНИЯ | PLACE OF APPLICATION

-  **Общественные помещения с высоким уровнем проходимости | Heavy traffic public spaces**
-  **Частный интерьер | Residential**
-  **Экстерьер | Exterior**

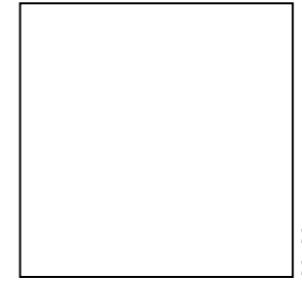

		шт. \ pcs	м ²	кг \ kg	кор. \ box	м ²	кг \ kg
80x80	11 	2	1,28	33,2		40	1368



DL840500R
Сольферино декорированный обрезной 80x80x1,1
Solferino decorated rectified





DL840400R
Сольферино серый обрезной 80x80x1,1
Solferino grey rectified

V3





DD N R10 A B V2   

ОБЛАСТЬ ПРИМЕНЕНИЯ | PLACE OF APPLICATION

-  **Общественные помещения с высоким уровнем проходимости | Heavy traffic public spaces**
-  **Частный интерьер | Residential**
-  **Экстерьер | Exterior**



		шт. \ pcs	м ²	кг \ kg	кор. \ box	м ²	кг \ kg
13x80	11 	12	1,248	30	36 	44,928	1110



DD733000R\D
Спатола обрезной 13x80
Spatola rectified



DD732900R\D
Спатола обрезной 13x80
Spatola rectified



DD732800R\D
Спатола обрезной 13x80
Spatola rectified



DD732700R
Спатола серый тёмный обрезной 13x80x1,1
Spatola dark grey rectified





DD732600R
Спатола серый обрезной 13x80x1,1
Spatola grey rectified







DD732500R
Спатола серый светлый обрезной 13x80x1,1
Spatola light grey rectified





SG N R10 3 4 V2   

ОБЛАСТЬ ПРИМЕНЕНИЯ | PLACE OF APPLICATION

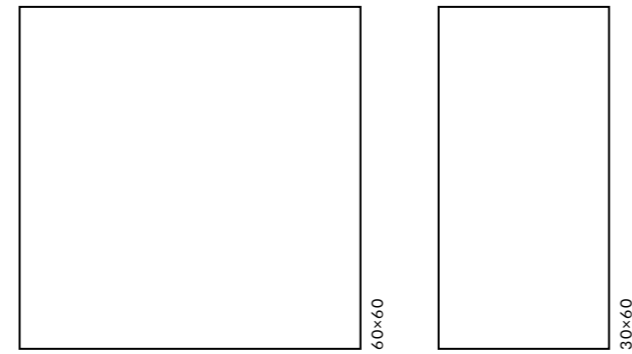
-  **Общественные помещения со средним уровнем проходимости** | Medium traffic public spaces
-  **Частный интерьер** | Residential
-  **Лестницы** | Stairs
-  **Экстерьер** | Exterior
-  **Парки и сады** | Parks & Gardens



		шт. \ pcs	м ²	кг \ kg	кор. \ box	м ²	кг \ kg
60x60	11 	4	1,44	36,7	30	43,2	1100
30x60	9 	9	1,62	31,5	32	51,84	1038





DD638400R
 Мирабо беж обрезной
 60x60x1,1
 Mirabeau beige rectified



DD638300R
 Мирабо серый светлый обрезной
 60x60x1,1
 Mirabeau light grey rectified



DD253500R
 Мирабо беж обрезной
 30x60x0,9
 Mirabeau beige rectified



DD253400R
 Мирабо серый светлый обрезной
 30x60x0,9
 Mirabeau light grey rectified



DD253500R\GR
 ступень Мирабо
 беж обрезной 30x60
 step Mirabeau beige rectified



DD253400R\GR
 ступень Мирабо
 серый светлый обрезной 30x60
 step Mirabeau light grey rectified

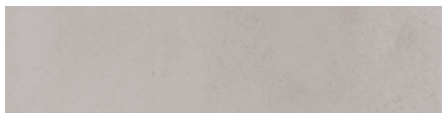

DD253500R\2
 подступёнок Мирабо
 беж обрезной 60x14,5
 riser Mirabeau beige rectified

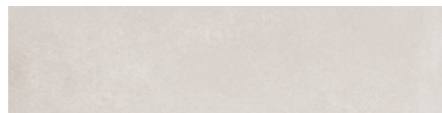

DD253400R\2
 подступёнок Мирабо
 серый светлый обрезной 60x14,5
 riser Mirabeau light grey rectified

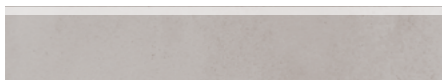

DD638400R\6BT
 плитус Мирабо беж обрезной 60x9,5
 plinth Mirabeau beige rectified

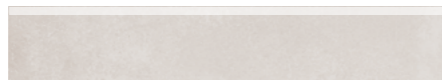

DD638300R\6BT
 плитус Мирабо серый светлый обрезной 60x9,5
 plinth Mirabeau light grey rectified

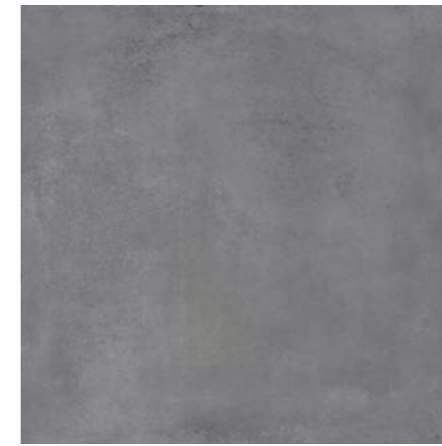

DD638500R
 Мирабо серый обрезной
 60x60x1,1
 Mirabeau grey rectified



DD638600R
 Мирабо серый тёмный
 обрезной 60x60x1,1
 Mirabeau dark grey rectified



DD253600R
 Мирабо серый обрезной
 30x60x0,9
 Mirabeau grey rectified

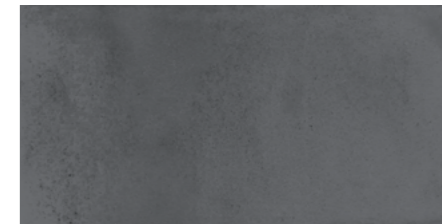

DD253700R
 Мирабо серый тёмный
 обрезной 30x60x0,9
 Mirabeau dark grey rectified



DD253600R\GR
 ступень Мирабо
 серый обрезной 30x60
 step Mirabeau grey rectified



DD253700R\GR
 ступень Мирабо серый
 тёмный обрезной 30x60
 step Mirabeau dark grey rectified



DD253600R\2
 подступёнок Мирабо
 серый обрезной 60x14,5
 riser Mirabeau grey rectified



DD253700R\2
 подступёнок Мирабо серый
 тёмный обрезной 60x14,5
 riser Mirabeau dark grey rectified

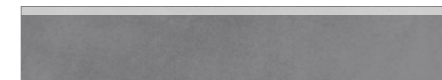



DD638500R\6BT
 плитус Мирабо серый обрезной 60x9,5
 plinth Mirabeau grey rectified

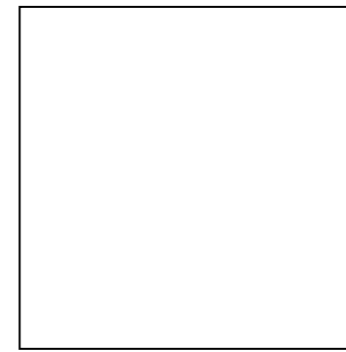
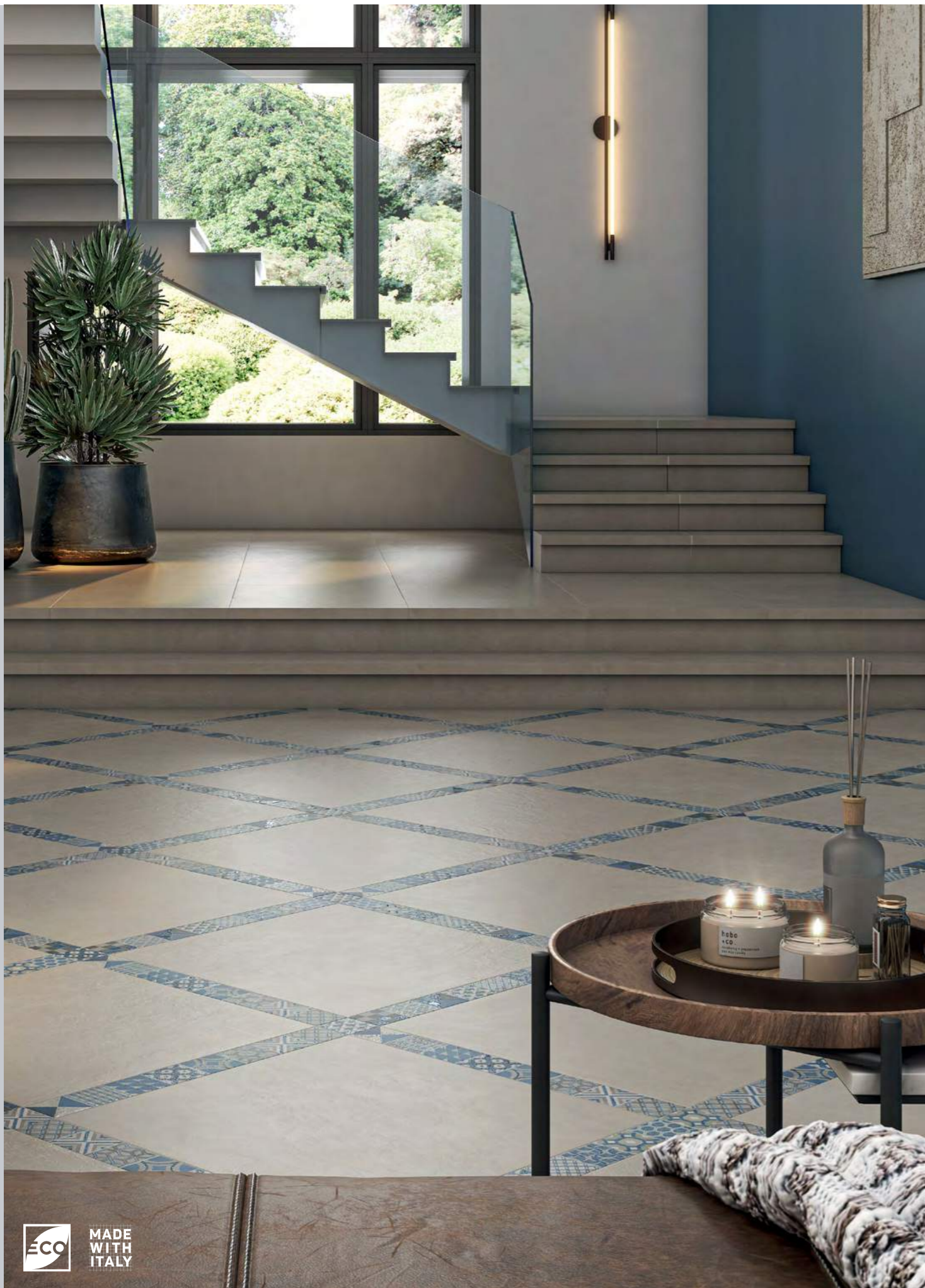

DD638600R\6BT
 плитус Мирабо серый тёмный обрезной 60x9,5
 plinth Mirabeau dark grey rectified



ОБЛАСТЬ ПРИМЕНЕНИЯ | PLACE OF APPLICATION

-  **Общественные помещения со средним уровнем проходимости** | Medium traffic public spaces
-  **Частный интерьер** | Residential
-  **Лестницы** | Stairs

60x60	шт. \ pcs	м ²	кг \ kg	кор. \ box	м ²	кг \ kg
11	4	1,44	35,6	30	43,2	1100



SG648200R
Онда серый светлый натуральный обрезной 60x60x1,1
Onda light grey natural rectified



SG648300R
Онда серый натуральный обрезной 60x60x1,1
Onda grey natural rectified



OS\A245\SG6062R
Бордюр Онда 1 обрезной 60x7,2
Border Onda 1 rectified



OS\A246\SG6062R
Онда 1 обрезной 7,2x7,2
Onda 1 rectified



SG648200R\GCF
Ступень Онда серый светлый натуральный обрезной 33x60
Step Onda light grey matt rectified



SG648300R\GCF
Ступень Онда серый натуральный обрезной 33x60
Step Onda grey matt rectified



OS\B245\SG6062R
Бордюр Онда 2 обрезной 60x7,2
Border Onda 2 rectified



OS\B246\SG6062R
Онда 2 обрезной 7,2x7,2
Onda 2 rectified

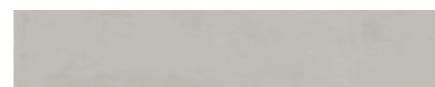

SG648200R\5
Подступенок Онда серый светлый натуральный обрезной 60x10,7
Riser Onda light grey natural rectified

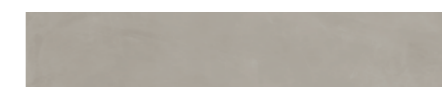





SG648300R\5
Подступенок Онда серый натуральный обрезной 60x10,7
Riser Onda grey natural rectified

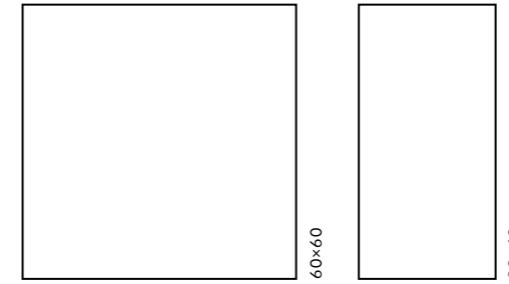
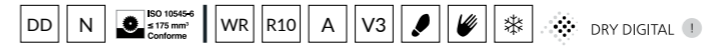

Технология изготовления ступеней представлена на стр. 476.
Step manufacturing technology is on the page 476.





ОБЛАСТЬ ПРИМЕНЕНИЯ | PLACE OF APPLICATION

-  **Общественные помещения с высоким уровнем проходимости | Heavy traffic public spaces**
-  **Частный интерьер | Residential**
-  **Лестницы | Stairs**
-  **Экстерьер | Exterior**

		шт. \ pcs	м ²	кг \ kg	кор. \ box	м ²	кг \ kg
60×60	11 	4	1,44	36,7	30	43,2	1100
30×60	11 	8	1,44	36	32	46,08	1183

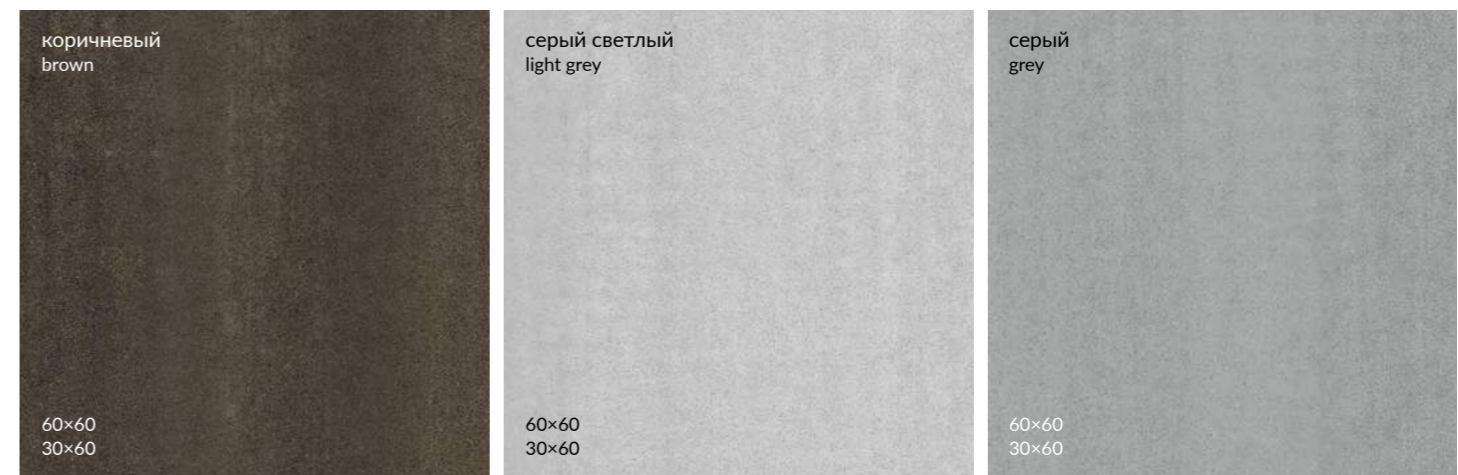
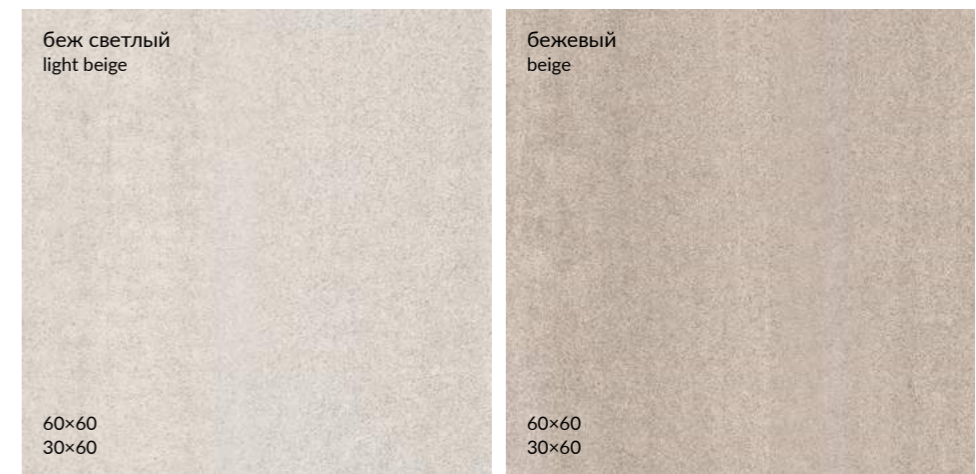



DD601500R
Про Дабл беж светлый обрезной 60x60x1,1
Pro Double light beige rectified



DD601400R
Про Дабл бежевый обрезной 60x60x1,1
Pro Double beige rectified



DD601300R
Про Дабл коричневый обрезной 60x60x1,1
Pro Double brown rectified



DD601200R
Про Дабл серый светлый обрезной 60x60x1,1
Pro Double light grey rectified



DD601100R
Про Дабл серый обрезной 60x60x1,1
Pro Double grey rectified

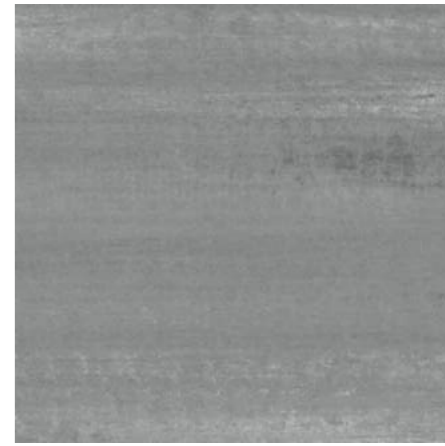

DD601000R
Про Дабл серый тёмный обрезной 60x60x1,1
Pro Double dark grey rectified



DD201500R
Про Дабл беж светлый обрезной 30x60x1,1
Pro Double light beige rectified



DD201400R
Про Дабл бежевый обрезной 30x60x1,1
Pro Double beige rectified



DD201300R
Про Дабл коричневый обрезной 30x60x1,1
Pro Double brown rectified



DD201200R
Про Дабл серый светлый обрезной 30x60x1,1
Pro Double light grey rectified



DD201100R
Про Дабл серый обрезной 30x60x1,1
Pro Double grey rectified



DD201000R
Про Дабл серый тёмный обрезной 30x60x1,1
Pro Double dark grey rectified

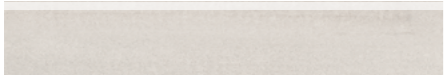

DD201500R\3BT
плинтус Про Дабл беж светлый обрезной 60x9,5
plinth Pro Double light beige rectified



DD201400R\3BT
плинтус Про Дабл бежевый обрезной 60x9,5
plinth Pro Double beige rectified



DD201300R\3BT
плинтус Про Дабл коричневый обрезной 60x9,5
plinth Pro Double brown rectified

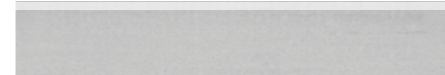

DD201200R\3BT
плинтус Про Дабл серый светлый обрезной 60x9,5
plinth Pro Double light grey rectified

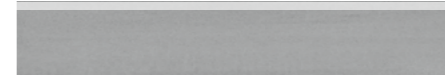

DD201100R\3BT
плинтус Про Дабл серый обрезной 60x9,5
plinth Pro Double grey rectified

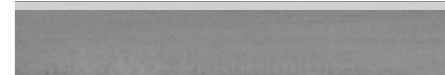

DD201000R\3BT
плинтус Про Дабл серый тёмный обрезной 60x9,5
plinth Pro Double dark grey rectified



DD201500R\2
подступёнок Про Дабл беж светлый
обрезной 60x14,5
riser Pro Double light beige rectified



DD201400R\2
подступёнок Про Дабл бежевый
обрезной 60x14,5
riser Pro Double beige rectified



DD201300R\2
подступёнок Про Дабл коричневый
обрезной 60x14,5
riser Pro Double brown rectified



DD201200R\2
подступёнок Про Дабл серый светлый
обрезной 60x14,5
riser Pro Double light grey rectified



DD201100R\2
подступёнок Про Дабл серый
обрезной 60x14,5
riser Pro Double grey rectified



DD201000R\2
подступёнок Про Дабл серый тёмный
обрезной 60x14,5
riser Pro Double dark grey rectified



DD201500R\GR
ступень Про Дабл беж светлый
обрезной 30x60
step Pro Double light beige rectified



DD201400R\GR
ступень Про Дабл бежевый
обрезной 30x60
step Pro Double beige rectified



DD201300R\GR
ступень Про Дабл коричневый
обрезной 30x60
step Pro Double brown rectified



DD201200R\GR
ступень Про Дабл серый светлый
обрезной 30x60
step Pro Double light grey beige rectified



DD201100R\GR
ступень Про Дабл серый
обрезной 30x60
step Pro Double grey rectified

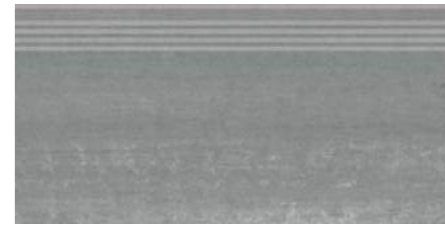

DD201000R\GR
ступень Про Дабл серый тёмный
обрезной 30x60
step Pro Double dark grey rectified



DD2015\MM
Про Дабл беж светлый мозаичный 30x30
Pro Double light beige mosaic



DD2014\MM
Про Дабл бежевый мозаичный 30x30
Pro Double beige mosaic



DD2013\MM
Про Дабл коричневый
мозаичный 30x30
Pro Double brown mosaic



DD2012\MM
Про Дабл серый светлый
мозаичный 30x30
Pro Double light grey mosaic

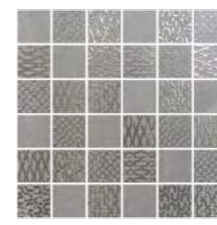

DD2011\MM
Про Дабл серый мозаичный 30x30
Pro Double grey mosaic

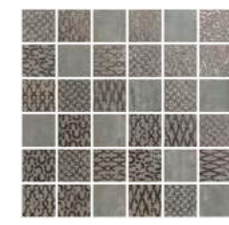

DD2010\MM
Про Дабл серый тёмный
мозаичный 30x30
Pro Double dark grey mosaic

Технология изготовления ступеней представлена на стр. 476.
Step manufacturing technology is on the page 476.



DD600900R
 Про Дабл антрацит обрезной 60x60x1,1
 Pro Double anthracite rectified **V3**

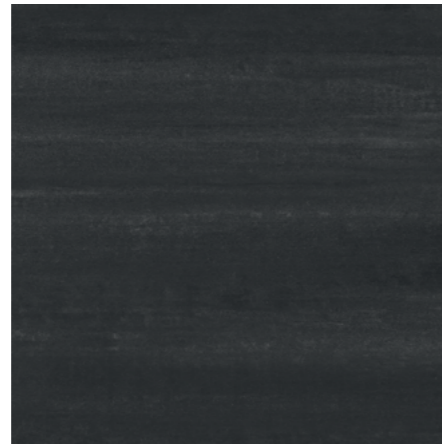

DD600800R
 Про Дабл чёрный обрезной 60x60x1,1
 Pro Double black rectified **V3**

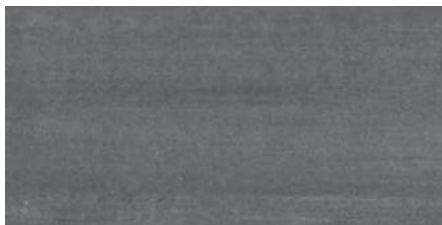

DD200900R
 Про Дабл антрацит обрезной 30x60x1,1
 Pro Double anthracite rectified **V3**



DD200800R
 Про Дабл чёрный обрезной 30x60x1,1
 Pro Double black rectified **V3**



DD200900R\3BT
 плинтус Про Дабл антрацит обрезной 60x9,5
 plinth Pro Double anthracite rectified



DD200800R\3BT
 плинтус Про Дабл чёрный обрезной 60x9,5
 plinth Pro Double black rectified



DD200900R\2
 подступёнок Про Дабл антрацит
 обрезной 60x14,5
 riser Pro Double anthracite rectified **V3**

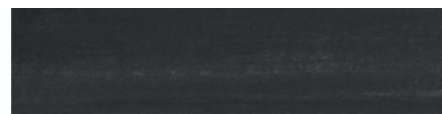

DD200800R\2
 подступёнок Про Дабл чёрный
 обрезной 60x14,5
 riser Pro Double black rectified **V3**



DD200900R\GR
 ступень Про Дабл антрацит обрезной 30x60
 step Pro Double anthracite rectified **V3**

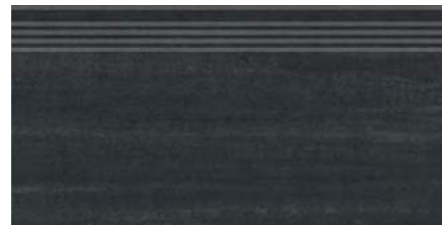

DD200800R\GR
 ступень Про Дабл чёрный обрезной 30x60
 step Pro Double black rectified **V3**



AD\A120\SG9501
 Кассия 10x10
 Cassia



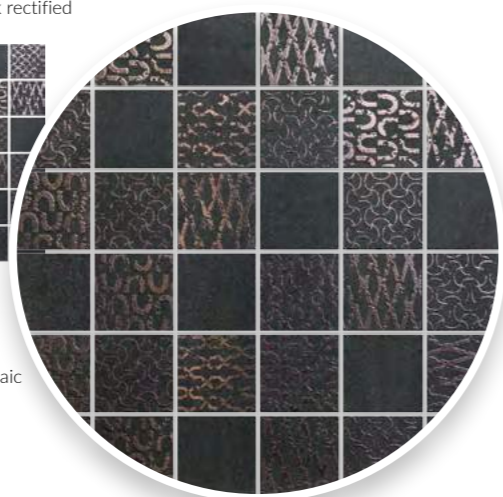

DD2008\MM
 Про Дабл чёрный
 мозаичный 30x30
 Pro Double black mosaic

DD2009\MM
 Про Дабл антрацит мозаичный 30x30
 Pro Double anthracite mosaic

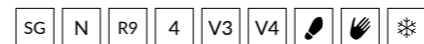



ОБЛАСТЬ ПРИМЕНЕНИЯ | PLACE OF APPLICATION

-  **Общественные и частные помещения со средним уровнем проходимости** | Public and private spaces with a medium traffic level
-  **Частный интерьер** | Residential
-  **Лестницы** | Stairs

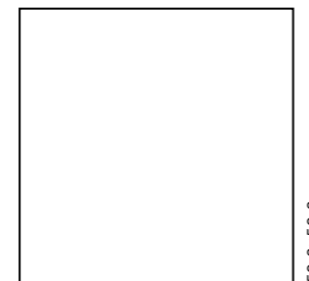

50,2x50,2

	шт. \ pcs	м ²	кг \ kg	кор. \ box	м ²	кг \ kg
50,2x50,2	6	1,512	31,4	26	39,312	846



SG455500N
Геркуланум бежевый 50,2x50,2x0,95
Ercolano beige

V3
4

SG455600N
Геркуланум серый светлый 50,2x50,2x0,95
Ercolano light grey

V3
4



SG455400N
Геркуланум коричневый 50,2x50,2x0,95
Ercolano brown

V3
4



SG455300N
Геркуланум серый 50,2x50,2x0,95
Ercolano grey

V3
4





SG455700N
Геркуланум 50,2x50,2
Ercolano

V4
4

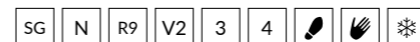



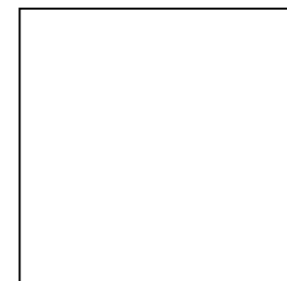

ОБЛАСТЬ ПРИМЕНЕНИЯ | PLACE OF APPLICATION

-  **Общественные помещения со средним уровнем проходимости** | Medium traffic public spaces
-  **Частный интерьер** | Residential
-  **Экстерьер** | Exterior



40,2×40,2

		шт. \ pcs	м²	кг \ kg	кор. \ box	м²	кг \ kg
40,2×40,2	8 	10	1,62	28,7		48	1408

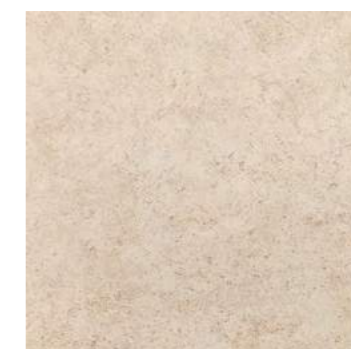

SG155700R
Сенат бежевый обрезной 40,2x40,2x0,8
Senate beige rectified

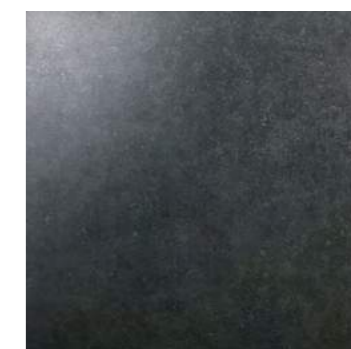

SG156000R
Сенат чёрный обрезной 40,2x40,2x0,8
Senate black rectified



SG155700R\5BT
плинтус Сенат бежевый обрезной 40,2x8
plinth Senate beige rectified



SG156000R\5BT
плинтус Сенат чёрный обрезной 40,2x8
plinth Senate black rectified



SG155800R
Сенат светло-серый обрезной 40,2x40,2x0,8
Senate light grey rectified

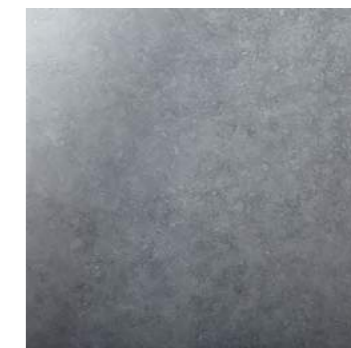

SG155900R
Сенат серый обрезной 40,2x40,2x0,8
Senate grey rectified



SG155800R\5BT
плинтус Сенат светло-серый обрезной 40,2x8
plinth Senate light grey rectified





SG155900R\5BT
плинтус Сенат серый обрезной 40,2x8
plinth Senate grey rectified

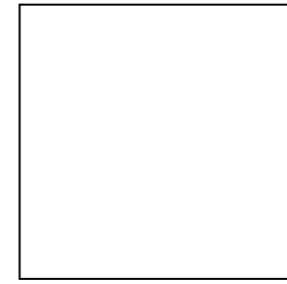





40,2x40,2

ОБЛАСТЬ ПРИМЕНЕНИЯ | PLACE OF APPLICATION

-  **Общественные помещения**
со средним уровнем проходимости |
Medium traffic public spaces
-  **Частный интерьер** | Residential
-  **Экстерьер** | Exterior

	шт. \ pcs	м ²	кг \ kg	кор. \ box	м ²	кг \ kg
40,2x40,2	8 	1,62	29,2	48 	77,76	1432



AZ\A013\SG1712
Туф бежевый свет-
лый натуральный
7,7x7,7
Tuff light beige natural



AZ\A012\SG1712
Бордюр Туф бежевый
светлый натуральный
40,2x7,7
Border Tuff light beige
natural



AZ\A011\SG1712
Декор Туф бежевый светлый
натуральный
40,2x40,2
Decor Tuff light beige natural





SG171200N
Туф бежевый светлый
натуральный
40,2x40,2x0,8
Tuff light beige natural

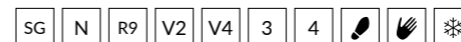



ОБЛАСТЬ ПРИМЕНЕНИЯ | PLACE OF APPLICATION

-  **Общественные помещения со средним уровнем проходимости** | Medium traffic public spaces
-  **Частный интерьер** | Residential
-  **Экстерьер** | Exterior

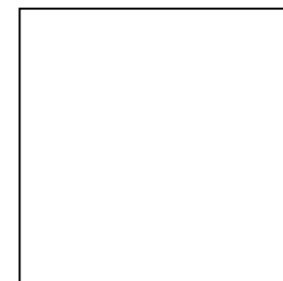

30x30

	шт. \ pcs	м ²	кг \ kg	кор. \ box	м ²	кг \ kg
30x30	8	1,44	26,16	40	57,6	1076



SG912900N
Коллиано серый светлый
30x30x0,8
Colliano light grey

V2
4



SG913000N
Коллиано серый
30x30x0,8
Colliano grey

V2
4



SG913100N
Коллиано серый тёмный
30x30x0,8
Colliano dark grey

V2
3

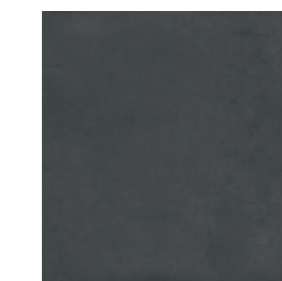

SG913200N
Коллиано чёрный
30x30x0,8
Colliano black

V2
3



SG912600N
Коллиано беж светлый
30x30x0,8
Colliano light beige

V2
4



SG912700N
Коллиано бежевый
30x30x0,8
Colliano beige

V2
4



SG912800N
Коллиано коричневый
30x30x0,8
Colliano brown

V2
3



SG914600N*
Коллиано Орнамент 30x30
Colliano pattern

V4 4





SG914500N*
Коллиано Орнамент 30x30
Colliano pattern

V4 4







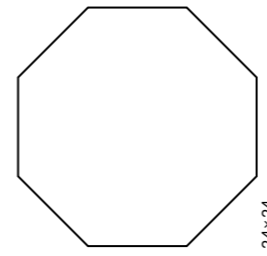

* Для этих артикулов возможно различное соотношение плиток с разными орнаментами (общее количество орнаментов — 8) в одной коробке.
For these articles there can be a different proportion of tiles with various patterns (the total number of patterns is 8) in the same box.

SG N R9 V3 3 4   



ОБЛАСТЬ ПРИМЕНЕНИЯ | PLACE OF APPLICATION

-  **Общественные помещения со средним уровнем проходимости | Medium traffic public spaces**
-  **Частный интерьер | Residential**
-  **Экстерьер | Exterior**

		шт. \ pcs	м ²	кг \ kg	кор. \ box	м ²	кг \ kg
24x24 восьмиугольник octagon	7 	23	1,09	17,5	40 	43,6	730



SG243100N
Пьяцетта светлый
24x24x0,7
Piazzetta light

V3
4



SG243200N
Пьяцетта бежевый
24x24x0,7
Piazzetta beige

V3
4



SG243300N
Пьяцетта серый
24x24x0,7
Piazzetta grey

V3
3



4

SG243000N*
Пьяцетта 24x24
Piazzetta

* Для этих артикулов возможно различное соотношение плиток с разными орнаментами (общее количество орнаментов – 10) в одной коробке.

For these articles there can be a different proportion of tiles with various patterns (the total number of patterns is 10) in the same box.





1297H\3F
Пьяцетта 9,8x9,8
Piazzetta





ОБЛАСТЬ ПРИМЕНЕНИЯ | PLACE OF APPLICATION

-  **Общественные помещения со средним уровнем проходимости** | Medium traffic public spaces
-  **Частный интерьер** | Residential
-  **Экстерьер** | Exterior

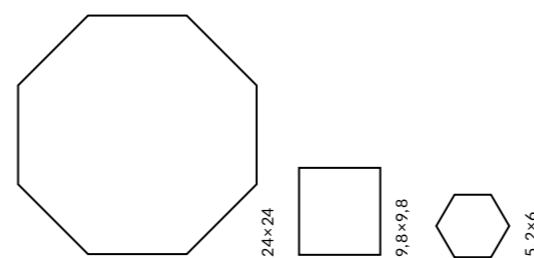

	шт. \ pcs	м ²	кг \ kg	кор. \ box	м ²	кг \ kg
24×24	7	23	1,09	40	43,6	730
30,1×30,1	6,9	7	0,634	36	22,8	342
9,8×9,8	7	7	1,26	40	50,4	786
29,7×29,8	6,9	7	0,529	36	19,044	304

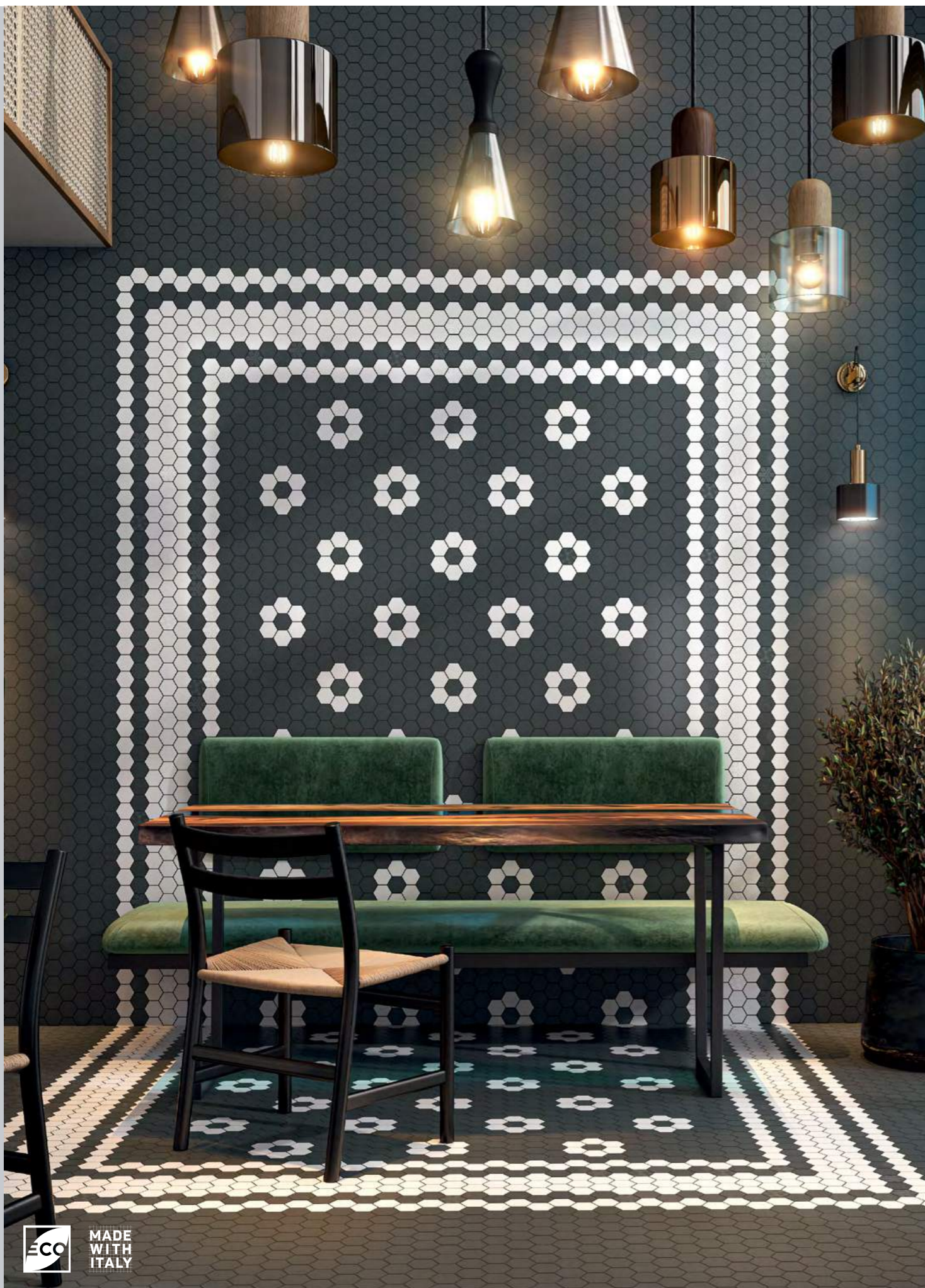

<p>белый white</p> <p>24×24 30,1×30,1 9,8×9,8 29,7×29,8</p>	<p>черный black</p> <p>24×24 30,1×30,1 9,8×9,8 29,7×29,8</p>	<p>бежевый beige</p> <p>24×24 30,1×30,1 9,8×9,8 29,7×29,8</p>
<p>серый светлый light grey</p> <p>24×24 30,1×30,1 9,8×9,8 29,7×29,8</p>	<p>серый grey</p> <p>24×24 30,1×30,1 9,8×9,8 29,7×29,8</p>	<p>серый тёмный dark grey</p> <p>24×24 30,1×30,1 9,8×9,8 29,7×29,8</p>



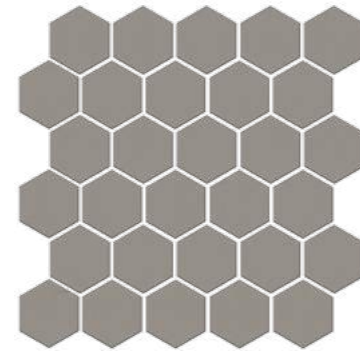
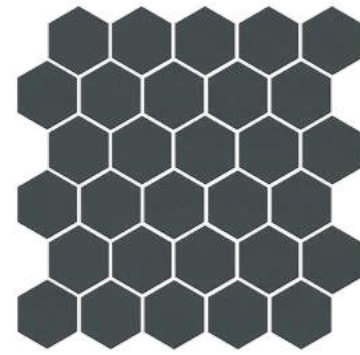
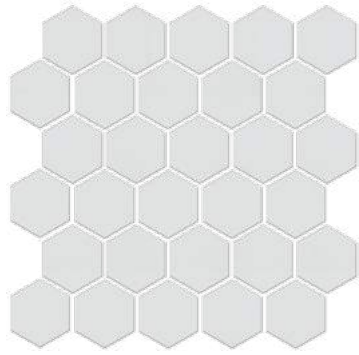

63000
Агуста белый
натуральный 29,7х29,8
из 30 частей (5,2х6)
Augusta white natural

63001
Агуста чёрный
натуральный 29,7х29,8
из 30 частей (5,2х6)
Augusta black natural

63005
Агуста бежевый
натуральный 29,7х29,8
из 30 частей (5,2х6)
Augusta beige natural

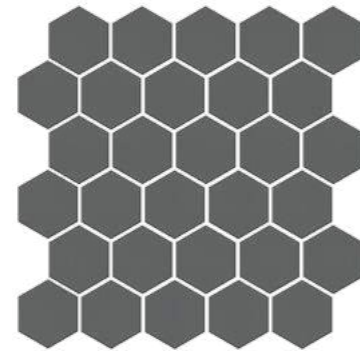
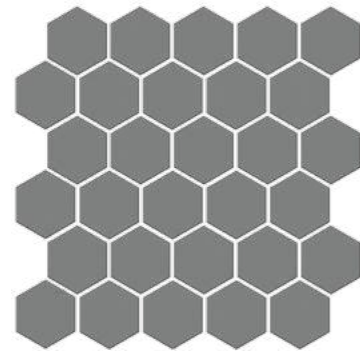
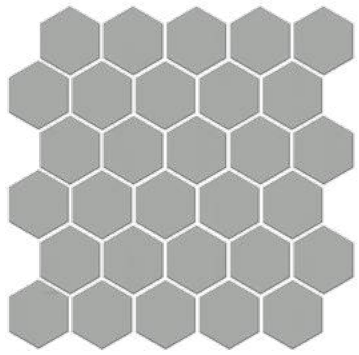

63002
Агуста серый светлый
натуральный 29,7х29,8
из 30 частей (5,2х6)
Augusta light grey natural

63003
Агуста серый
натуральный 29,7х29,8
из 30 частей (5,2х6)
Augusta grey natural

63004
Агуста серый тёмный
натуральный 29,7х29,8
из 30 частей (5,2х6)
Augusta dark grey natural

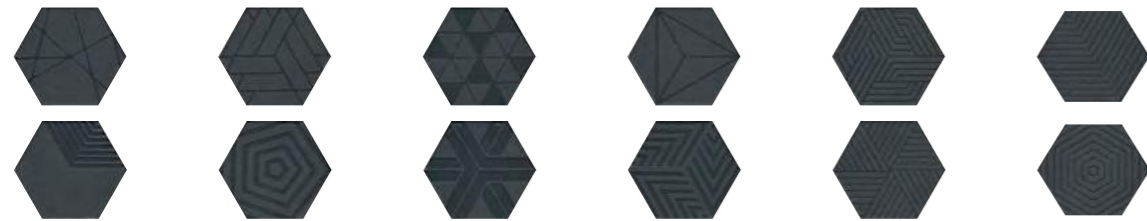

OS\B241\63001
Декор Агуста чёрный натуральный 5,2х6
Decor Augusta black natural



OS\A241\63000
Декор Агуста белый натуральный 5,2х6
Decor Augusta white natural

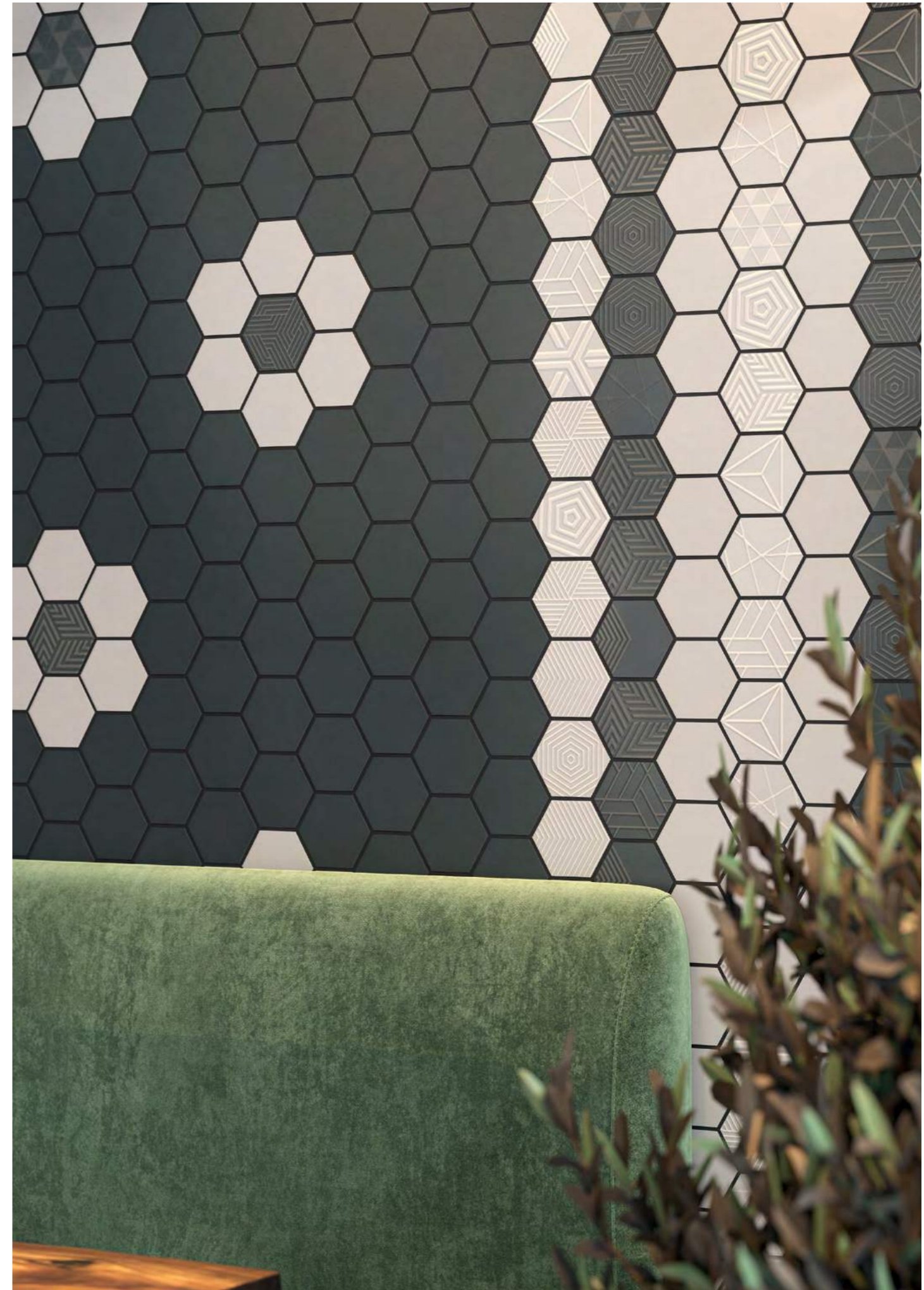

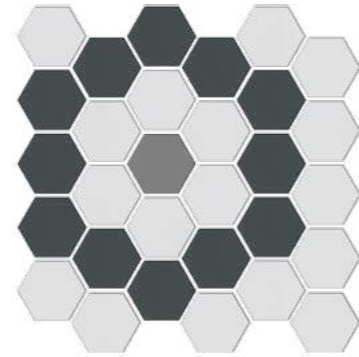
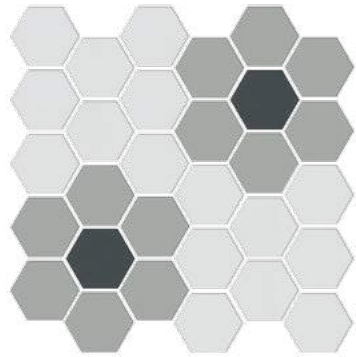

AD\A658\MM
Агуста микс мозаичный натуральный
29,7х29,8 из 30 частей (5,2х6)
Augusta mix mosaic natural

AD\A656\MM
Агуста микс мозаичный натуральный
29,7х29,8 из 30 частей (5,2х6)
Augusta mix mosaic natural

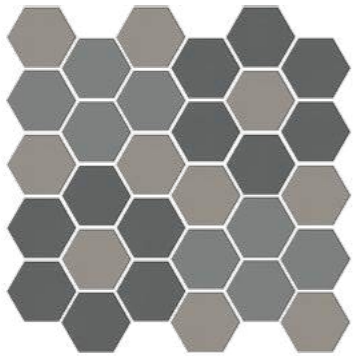
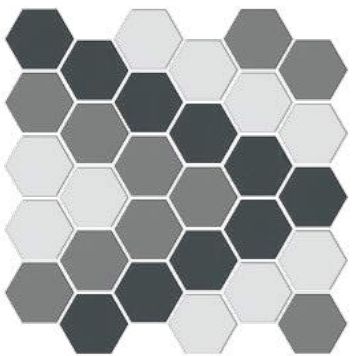

AD\A659\MM
Агуста микс мозаичный натуральный
29,7х29,8 из 30 частей (5,2х6)
Augusta mix mosaic natural

AD\A657\MM
Агуста микс мозаичный натуральный
29,7х29,8 из 30 частей (5,2х6)
Augusta mix mosaic natural



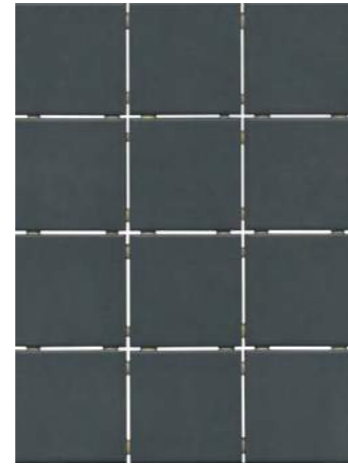

1332
Агуста белый
натуральный 30x40
из 12 частей (9,8x9,8)
Augusta white natural

1328
Агуста бежевый
натуральный
30x40 из 12 частей (9,8x9,8)
Augusta beige natural

1333
Агуста чёрный
натуральный
30x40 из 12 частей (9,8x9,8)
Augusta black natural

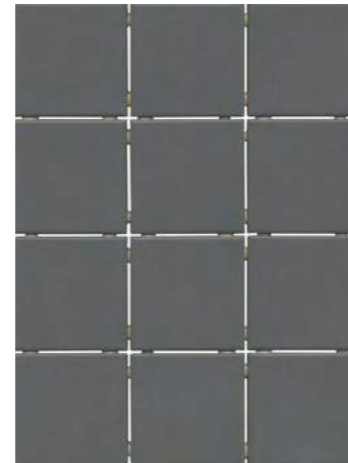
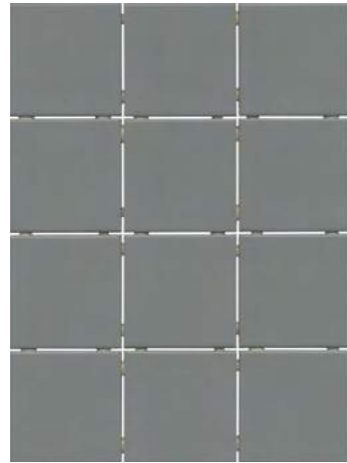

1329
Агуста серый светлый
натуральный
30x40 из 12 частей (9,8x9,8)
Augusta light grey natural

1330
Агуста серый
натуральный
30x40 из 12 частей (9,8x9,8)
Augusta grey natural

1331
Агуста серый тёмный
натуральный
30x40 из 12 частей (9,8x9,8)
Augusta dark grey natural

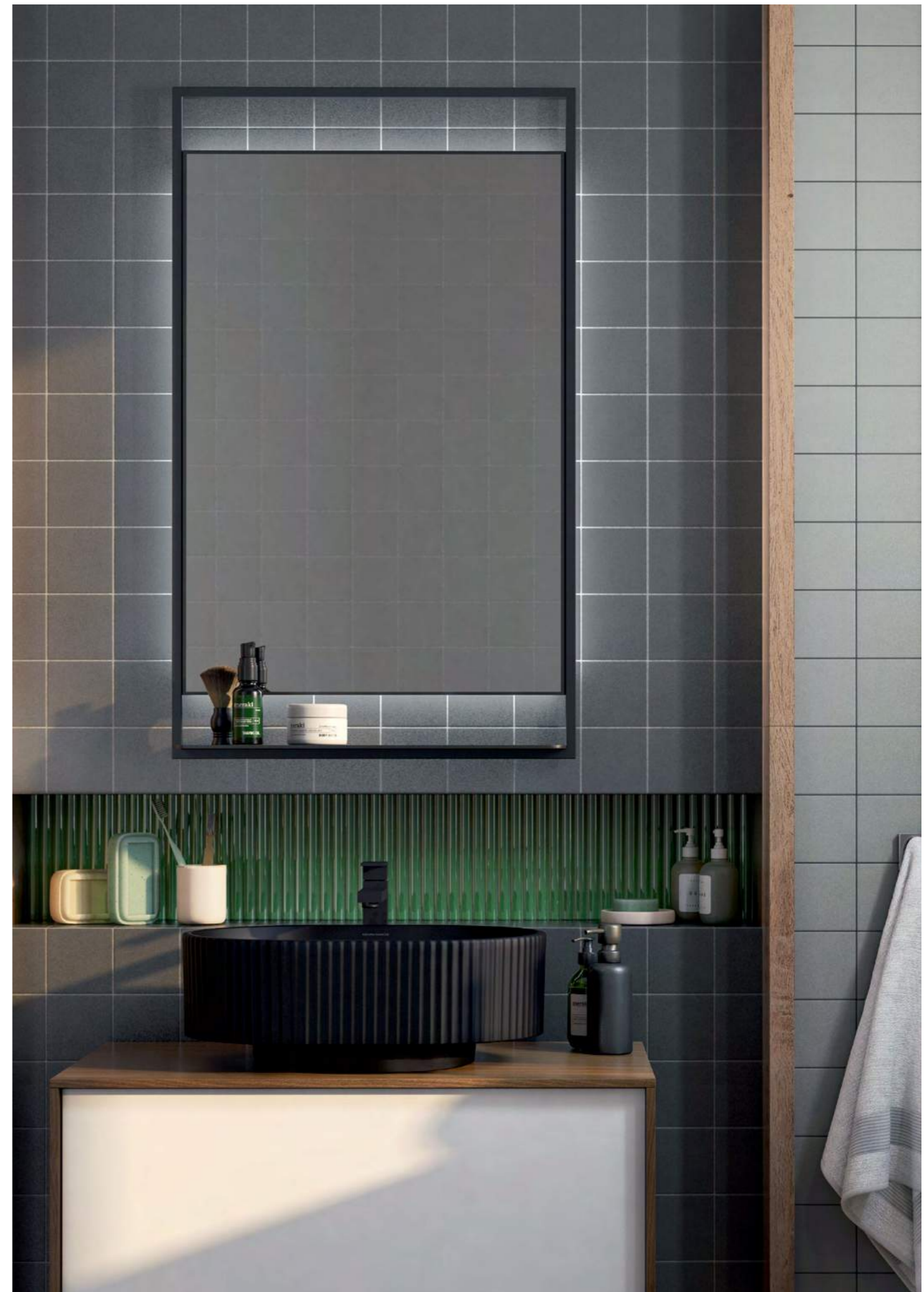



SG244500N
Агуста бежевый натуральный
24x24x0,7
Augusta beige natural



SG244600N
Агуста серый светлый натуральный
24x24x0,7
Augusta light grey natural

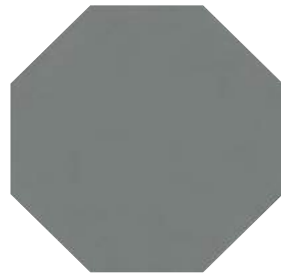

SG244700N
Агуста серый натуральный
24x24x0,7
Augusta grey natural

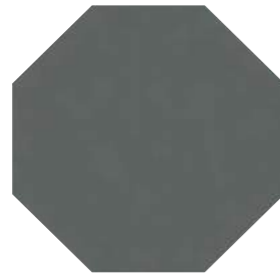

SG244800N
Агуста серый тёмный натуральный
24x24x0,7
Augusta dark grey natural

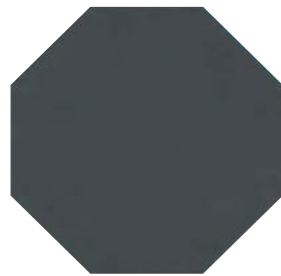

SG244900N
Агуста чёрный натуральный
24x24x0,7
Augusta black natural



SG245000N
Агуста белый натуральный
24x24x0,7
Augusta white natural



1328S
Агуста бежевый натуральный
9,8x9,8x0,7
Augusta beige natural



1329S
Агуста серый светлый натуральный
9,8x9,8x0,7
Augusta light grey natural



1330S
Агуста серый натуральный
9,8x9,8x0,7
Augusta grey natural



1331S
Агуста серый тёмный натуральный
9,8x9,8x0,7
Augusta dark grey natural

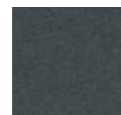

1333S
Агуста чёрный натуральный
9,8x9,8x0,7
Augusta black natural

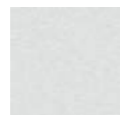

1332S
Агуста белый натуральный
9,8x9,8x0,7
Augusta white natural



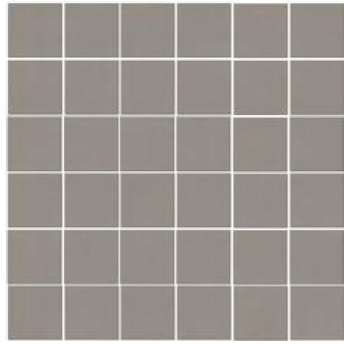

21053
Агуста бежевый
натуральный 30,1x30,1
из 36 частей (5x5)
Augusta beige mat natural

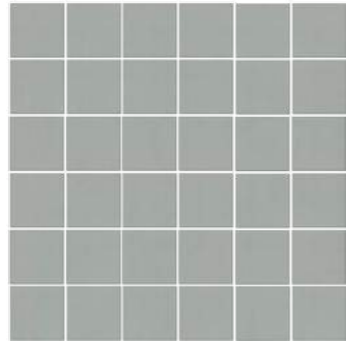

21054
Агуста серый светлый
натуральный 30,1x30,1
из 36 частей (5x5)
Augusta light grey natural

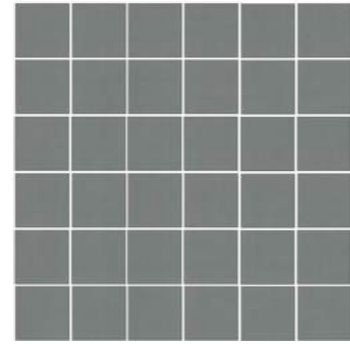

21055
Агуста серый
натуральный 30,1x30,1
из 36 частей (5x5)
Augusta grey natural

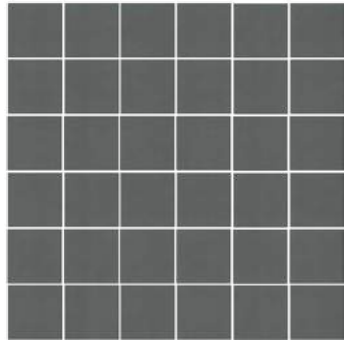

21056
Агуста серый тёмный
натуральный 30,1x30,1
из 36 частей (5x5)
Augusta dark grey m natural

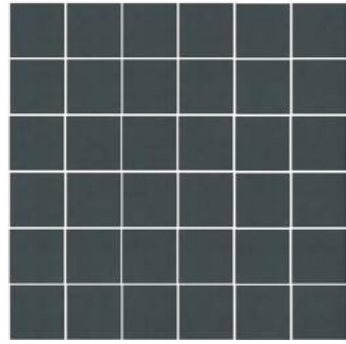

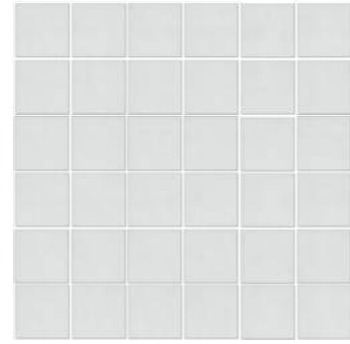

21057
Агуста чёрный
натуральный 30,1x30,1
из 36 частей (5x5)
Augusta black natural



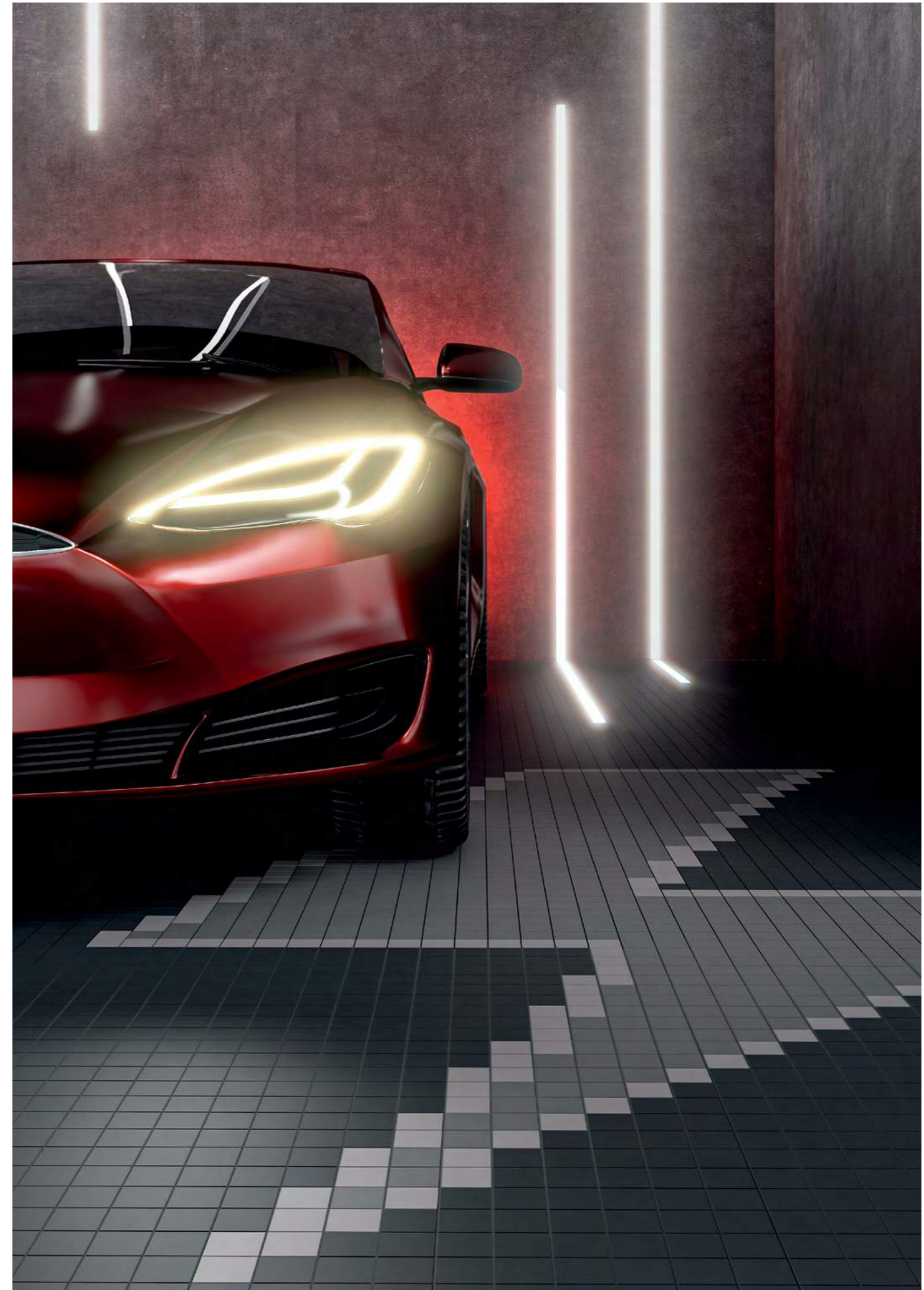

21058
Агуста белый
натуральный 30,1x30,1
из 36 частей (5x5)
Augusta white natural





SG N V2 3 4   

ОБЛАСТЬ ПРИМЕНЕНИЯ | PLACE OF APPLICATION

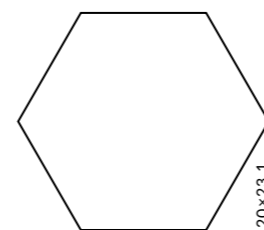
-  **Общественные помещения со средним уровнем проходимости | Medium traffic public spaces**
-  **Частный интерьер | Residential**
-  **Экстерьер | Exterior**



		шт. \ pcs	м ²	кг \ kg	кор. \ box	м ²	кг \ kg
20x23,1 шестиугольник sexangle	7 	22	0,76	12		75	930



SG23029N *
Пуату серый светлый 20x23,1x0,7
Poitou light grey



SG23030N *
Пуату серый 20x23,1x0,7
Poitou grey



SG23031N *
Пуату серый тёмный 20x23,1x0,7
Poitou dark grey

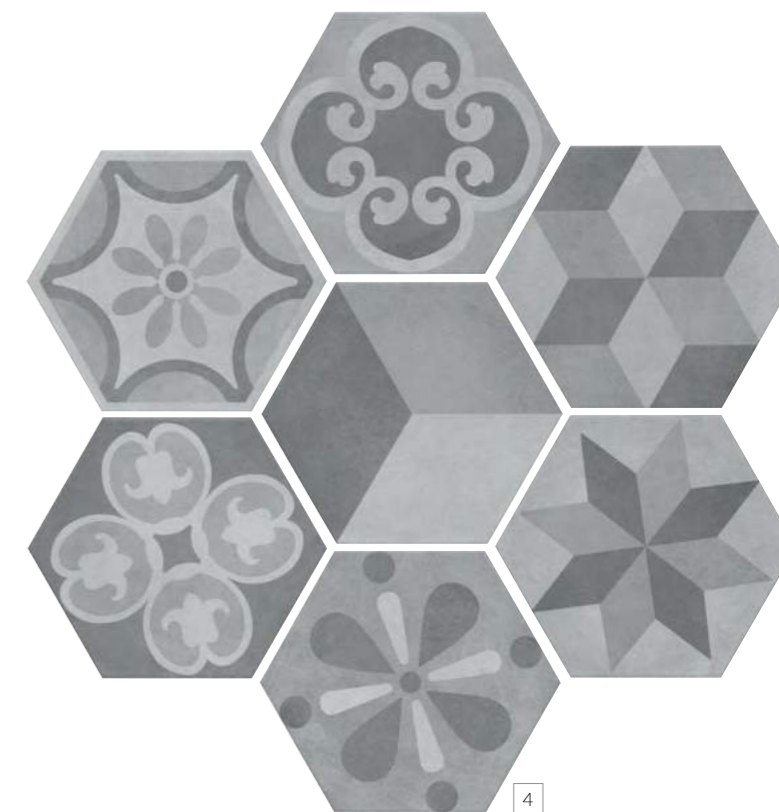



SG23032N *
Пуату микс 20x23,1
Poitou mix

* Рекомендуется укладка со швом не менее 3 мм.
* Laying with a seam of at least 3 mm is recommended.





ОБЛАСТЬ ПРИМЕНЕНИЯ | PLACE OF APPLICATION

-  **Общественные помещения со средним уровнем проходимости | Medium traffic public spaces**
-  **Частный интерьер | Residential**
-  **Экстерьер | Exterior**

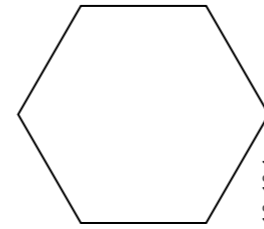

	шт. \ pcs	м²	кг \ kg	кор. \ box	м²	кг \ kg
12x10,4 шестиугольник sexangle	72	0,673	11,7	30	20,19	381



VT\A70\SG1010*
Патакона 10,4x12
Patacona



VT\A72\SG1010*
Патакона 10,4x12
Patacona



VT\A76\SG1010*
Патакона 10,4x12
Patacona



VT\A68\SG1010*
Патакона 10,4x12
Patacona



VT\A73\SG1010*
Патакона 10,4x12
Patacona



VT\A71\SG1010*
Патакона 10,4x12
Patacona



VT\A69\SG1010*
Патакона 10,4x12
Patacona



VT\A75\SG1010*
Патакона 10,4x12
Patacona





VT\A74\SG1010*
Патакона 10,4x12
Patacona





SG1007N*
Патакона микс, полотно из 9 частей
12x10,4 (размер каждой части)
Patacona mix







* Рекомендуется укладка со швом не менее 3 мм.
* Laying with a seam of at least 3 mm is recommended.

SG N A V2 3   

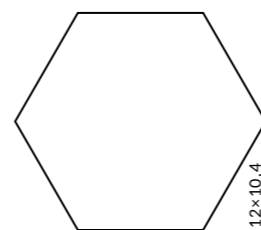
ОБЛАСТЬ ПРИМЕНЕНИЯ | PLACE OF APPLICATION

-  **Общественные помещения со средним уровнем проходимости** | Medium traffic public spaces
-  **Частный интерьер** | Residential
-  **Экстерьер** | Exterior



		шт. \ pcs	м²	кг \ kg	кор. \ box	м²	кг \ kg
12x10,4 шестиугольник sexangle	7 	72	0,673	11,7		30	20,19 381



SG1005N*
Тюрен коричневый, полотно
36x31x0,7 из 9 частей 12x10,4
Turenne brown

V2 3

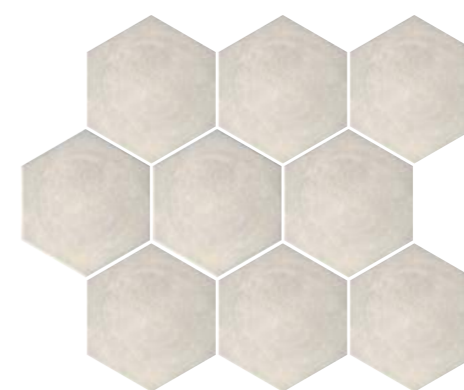

SG1004N*
Тюрен серый светлый, полотно
36x31x0,7 из 9 частей 12x10,4
Turenne light grey

V2 3

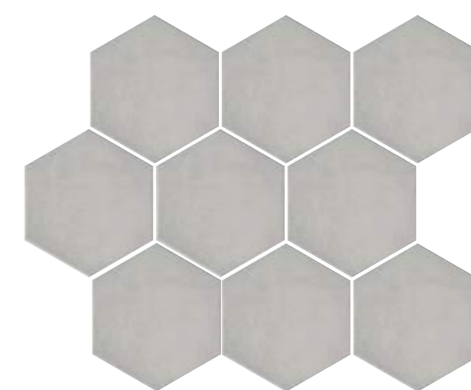

SG1003N*
Тюрен серый, полотно
36x31x0,7 из 9 частей 12x10,4
Turenne grey

V2 3

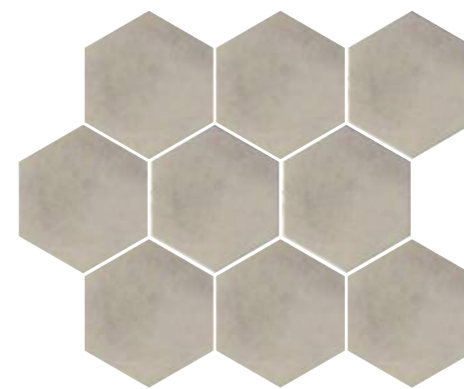

SG1006N*
Тюрен бежевый, полотно
36x31x0,7 из 9 частей 12x10,4
Turenne beige

V2 3

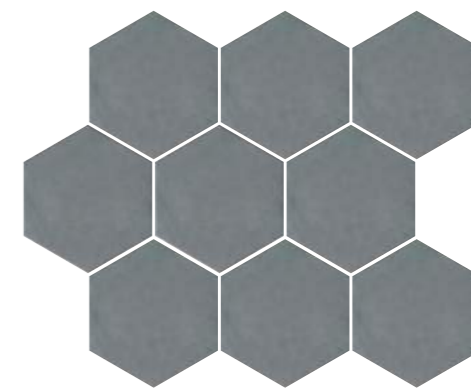

SG1002N*
Тюрен серый тёмный, полотно
36x31x0,7 из 9 частей 12x10,4
Turenne dark grey

V2 3



HGD\A293\SG1010*
Тюрен 12x10,4
Turenne



HGD\A292\SG1010*
Тюрен 12x10,4
Turenne



HGD\A295\SG1010*
Тюрен 12x10,4
Turenne

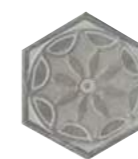

HGD\A297\SG1010*
Тюрен 12x10,4
Turenne



HGD\A296\SG1010*
Тюрен 12x10,4
Turenne



HGD\A294\SG1010*
Тюрен 12x10,4
Turenne



* Рекомендуется укладка со швом не менее 3 мм.
* Laying with a seam of at least 3 mm is recommended.





Керамический гранит KERAMA MARAZZI, представленный в данном разделе — словно палитра красок в руках художника, который постоянно ищет новые образы, формы и сочетания цветов. Такие творческие решения помогают реализовывать проекты, привлекающие оригинальностью и свежестью дизайна в архитектуре и строительстве.

This KERAMA MARAZZI catalogue section is just like a palette in hands of an artist, who is always looking for new images, shapes and colour combinations. Such creative solutions enables original and fresh design in architecture and construction.



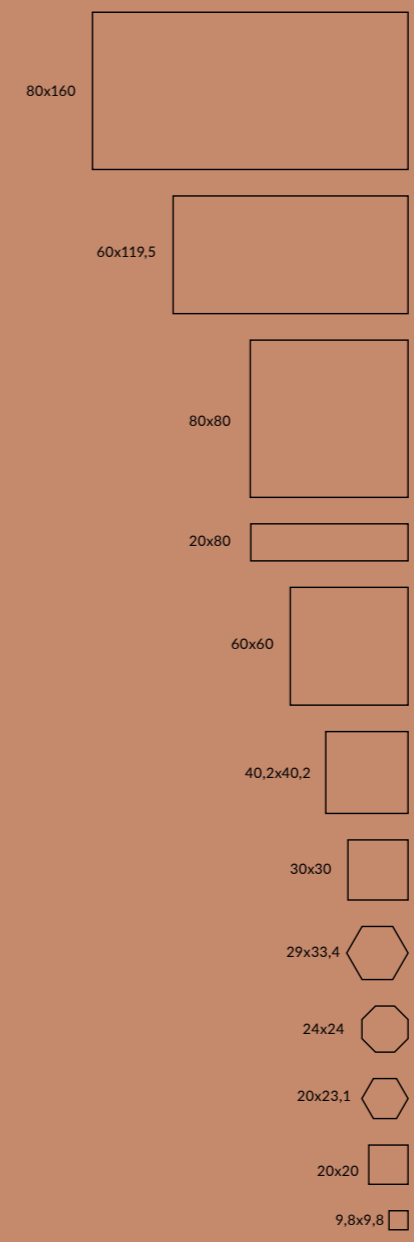

80×160	Про Феррум Pro Ferrum	408
60×119,5	Радуга Rainbow	438
80×80	Про Феррум Pro Ferrum	408
	Багатти Bagatti	412
20×80	Беверелло Beverello	414
	Про Феррум Pro Ferrum	408
60×60	NEW Мирадоро Miradoro	418
	Радуга Rainbow	438
	Терраццо Terrazzo	420
40,2×40,2	Сафьян Saffian	436
29×33,4	Раваль Raval	416
	Парк Гуэля Park Güell	424
	Площадь Испании Plaza de España	428
30×30	NEW Алмаш Almas	430
	Гармония Harmony	442
	Каменный остров Stone Island	432
	Сатин Satin	448
	Специи Spicery	450
24×24 - 9,8×9,8	Паласио Palacio	426
20×23,1	Бурanelли Buranelli	444
	Виченца Vicenza	434
20×20	Сатин Satin	448
	Специи Spicery	450
10,4×12	NEW Кальсада Calsada	446

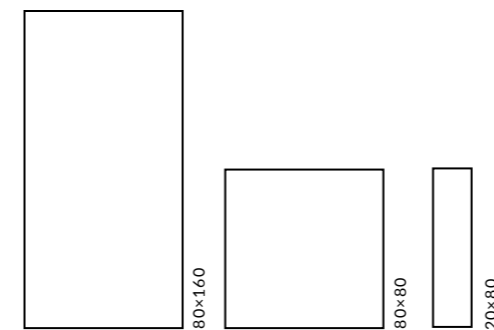
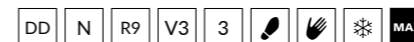

ОБЛАСТЬ ПРИМЕНЕНИЯ | PLACE OF APPLICATION

- Общественные помещения с высоким уровнем проходимости | Heavy traffic public spaces**
- Частный интерьер | Residential**
- Экстерьер | Exterior**
- Парки и сады | Parks & Gardens**

	шт. \ pcs	м ²	кг \ kg	кор. \ box	м ²	кг \ kg
80×160	11	2,56	66,3	16	40,96	1120,8
80×80	11	1,28	33,2	40	51,2	1368
20×80	11	1,44	36,7	36	51,84	1350

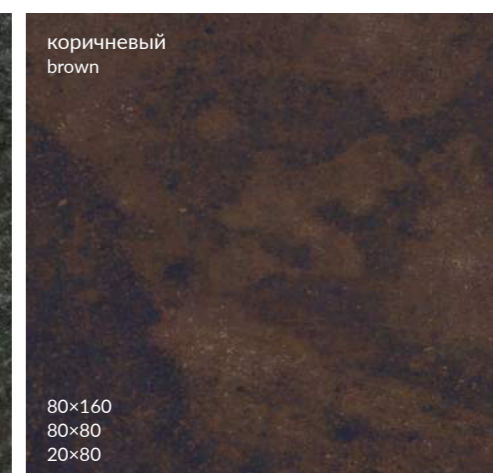
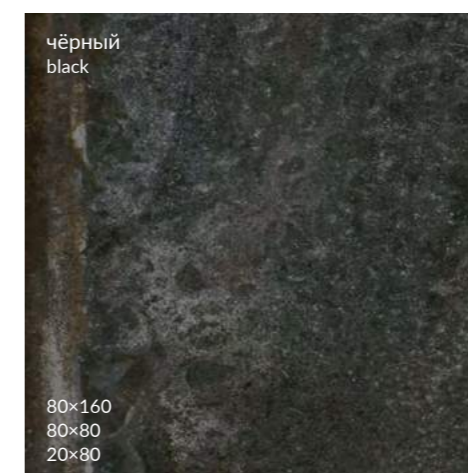
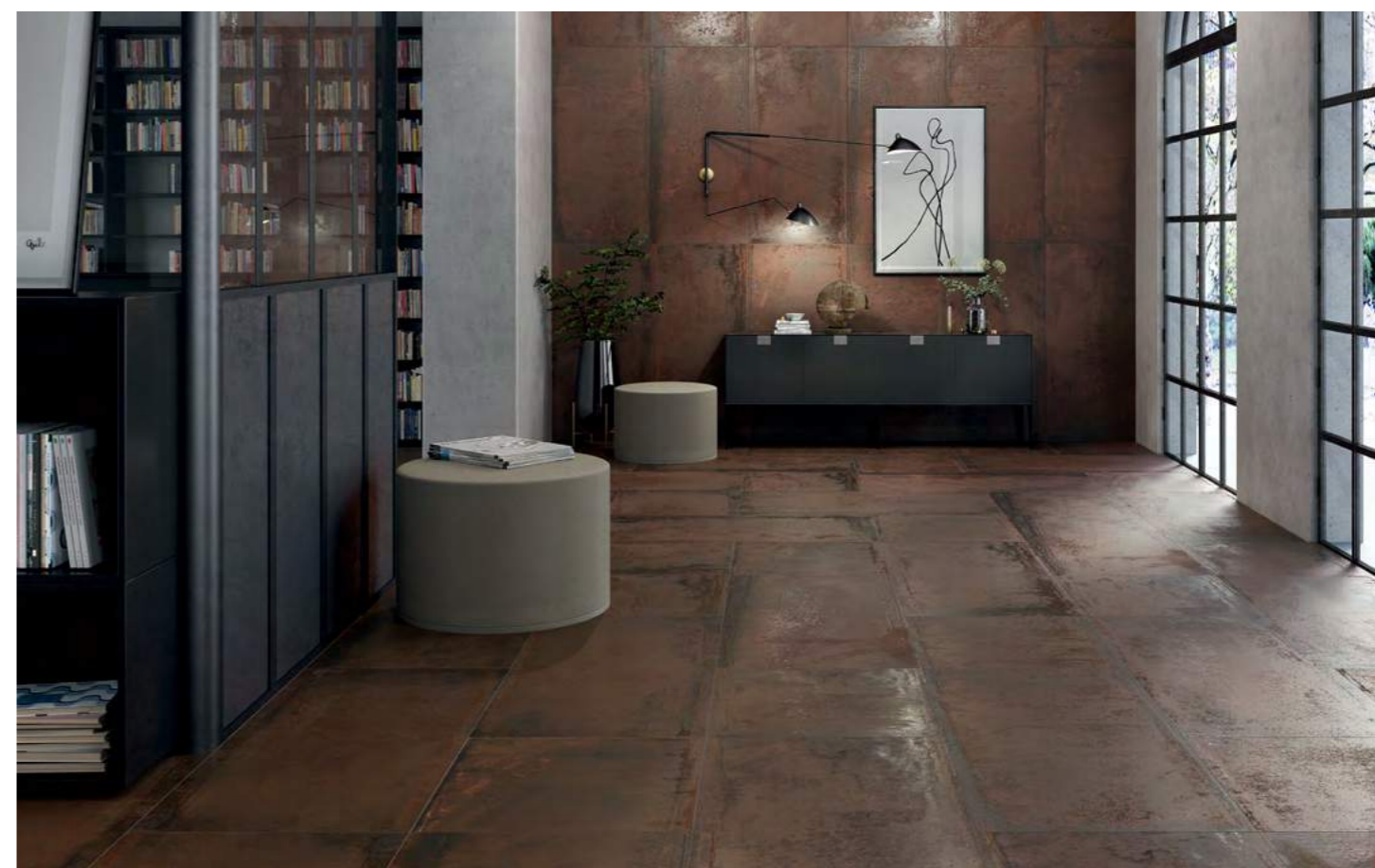



DD571200R V3
 Про Феррум чёрный
 обрезной 80x160x1,1
 Pro Ferrum black rectified



DD571300R V3
 Про Феррум коричневый
 обрезной 80x160x1,1
 Pro Ferrum brown rectified



DD843100R V3
 Про Феррум чёрный
 обрезной 80x80x1,1
 Pro Ferrum black rectified



DD843200R V3
 Про Феррум коричневый
 обрезной 80x80x1,1
 Pro Ferrum brown rectified





DD700400R V3
 Про Феррум чёрный
 обрезной 20x80x1,1
 Pro Ferrum black rectified



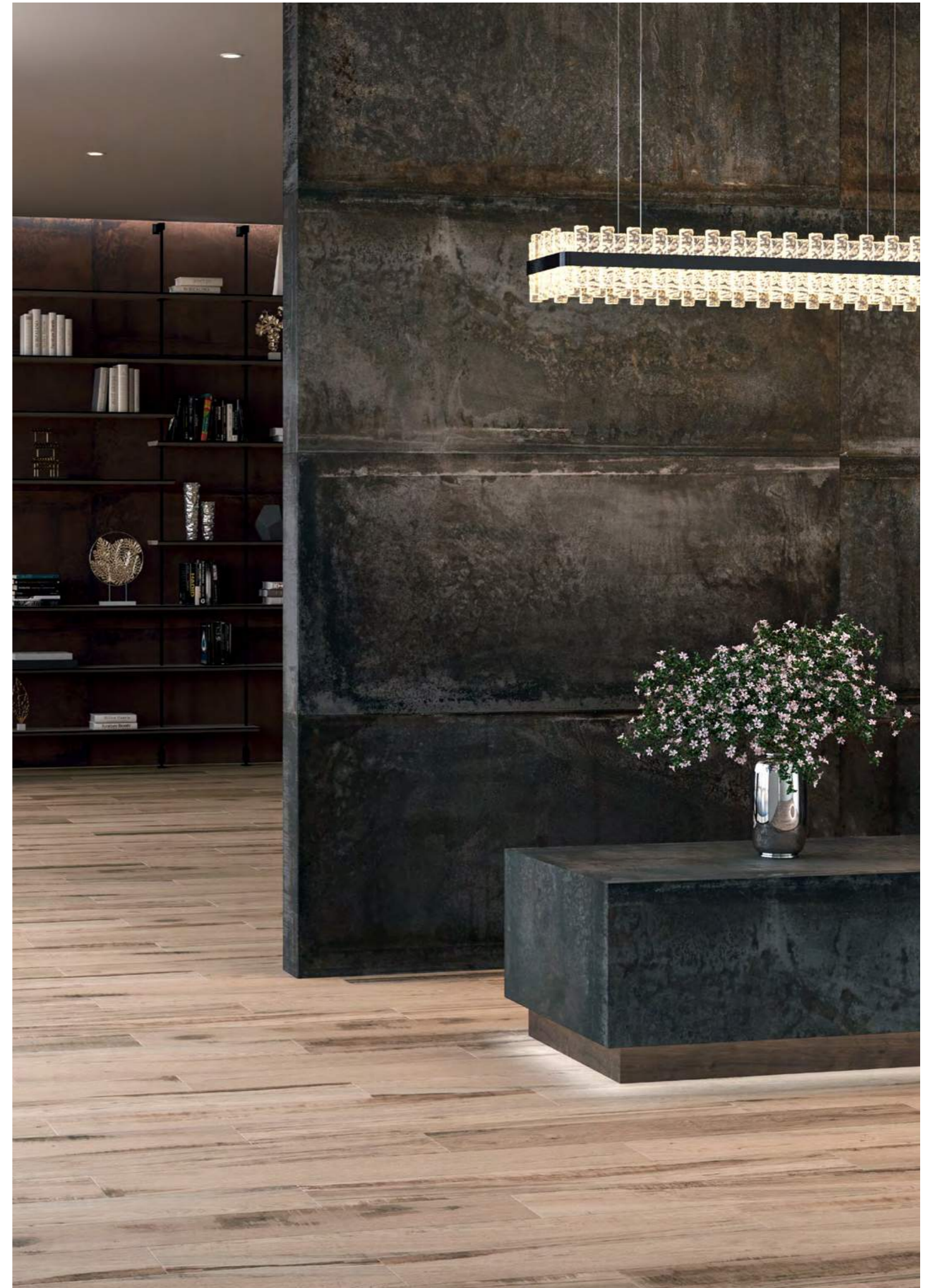



DD700500R V3
 Про Феррум коричневый
 обрезной 20x80x1,1
 Pro Ferrum brown rectified





DD N R9 V1   

ОБЛАСТЬ ПРИМЕНЕНИЯ | PLACE OF APPLICATION

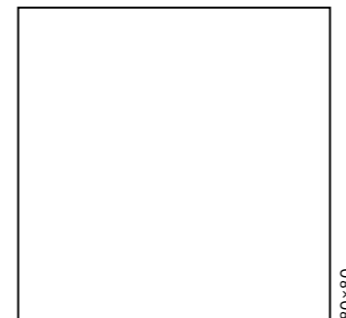
-  **Общественные помещения с высоким уровнем проходимости | Heavy traffic public spaces**
-  **Частный интерьер | Residential**
-  **Экстерьер | Exterior**
-  **Парки и сады | Parks & Gardens**



		шт. \ pcs	м²	кг \ kg	кор. \ box	м²	кг \ kg
80x80	11 	2	1,28	33,2		40	51,2 1368

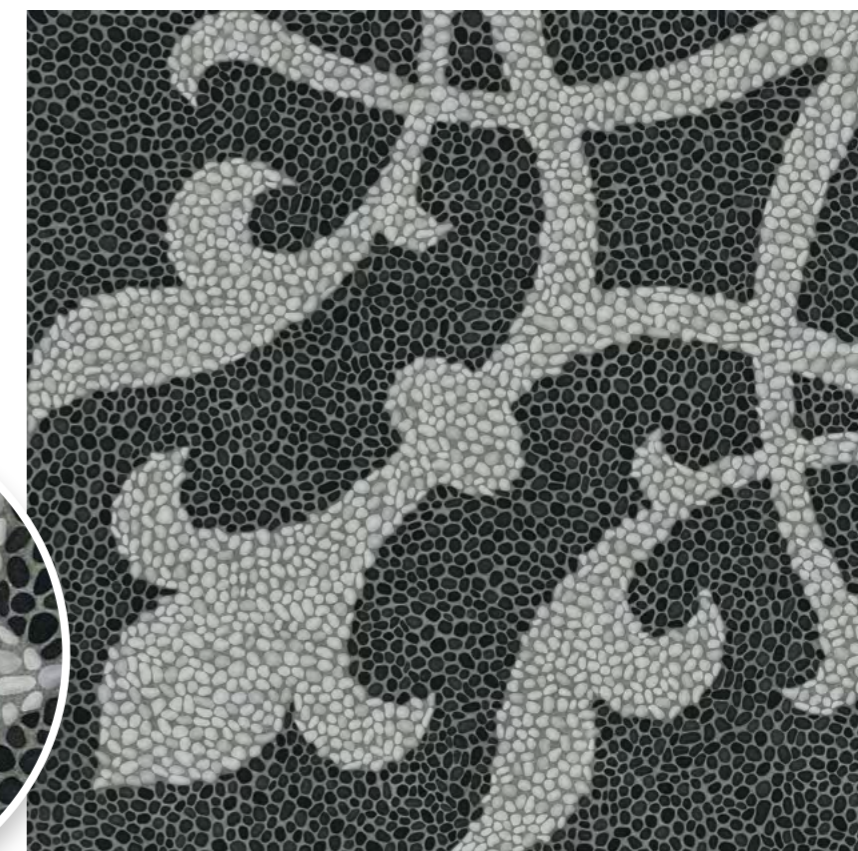
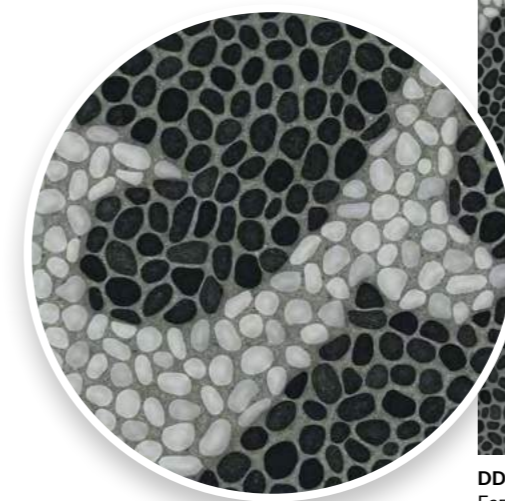



DD843300R
Багатти обрезной 80x80x1,1
Bagatti rectified

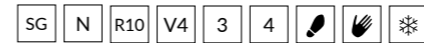

V1





ОБЛАСТЬ ПРИМЕНЕНИЯ | PLACE OF APPLICATION

-  **Общественные помещения с высоким уровнем проходимости | Heavy traffic public spaces**
-  **Частный интерьер | Residential**
-  **Экстерьер | Exterior**

		шт. \ pcs	м²	кг \ kg	кор. \ box	м²	кг \ kg
20x80	11 	9	1,44	36,7	36 	51,84	1350



SG702900R
Беверелло тёмный обрезной 20x80x1,1
Beverello dark rectified

V4
3



SG702800R
Беверелло серый обрезной 20x80x1,1
Beverello grey rectified

V4
4



SG702700R
Беверелло серый светлый обрезной 20x80x1,1
Beverello light grey rectified

V4
4

ВАРИАНТЫ РИСУНКА | PATTERN OPTIONS

серый
светлый
light grey





серый
grey





тёмный
dark



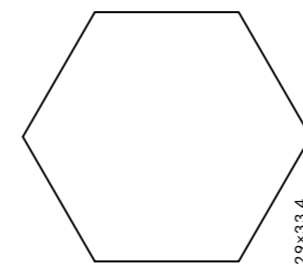

SG N V3 3 4   



ОБЛАСТЬ ПРИМЕНЕНИЯ | PLACE OF APPLICATION

-  **Общественные помещения со средним уровнем проходимости | Medium traffic public spaces**
-  **Частный интерьер | Residential**
-  **Экстерьер | Exterior**

		шт. \ pcs	м²	кг \ kg	кор. \ box	м²	кг \ kg
29x33,4 шестиугольник sexangle	8 	15	1,09	20,1	42 	45,78	874



SG27001N*
Раваль серый светлый
29x33,4x0,8
Raval light grey



SG27002N*
Раваль серый
29x33,4x0,8
Raval grey



SG27004N*
Раваль коричневый
29x33,4x0,8
Raval brown

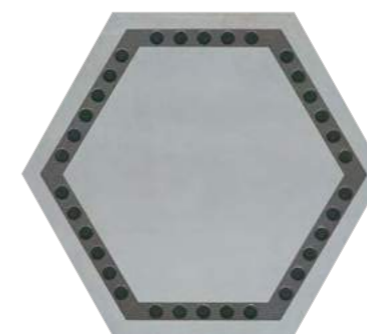

DC\A10\SG27001*
Раваль 29x33,4
Raval

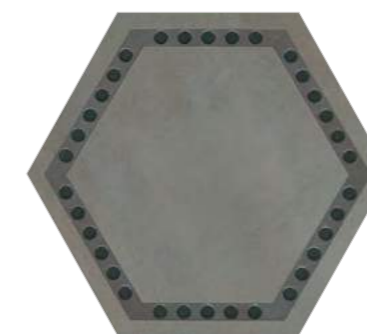

DC\B10\SG27002*
Раваль 29x33,4
Raval

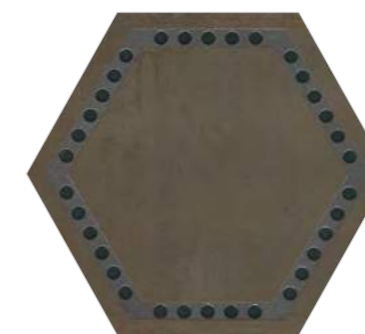



DC\C10\SG27004*
Раваль 29x33,4
Raval

* Рекомендуется укладка со швом не менее 3 мм.
* Laying with a seam of at least 3 mm is recommended.





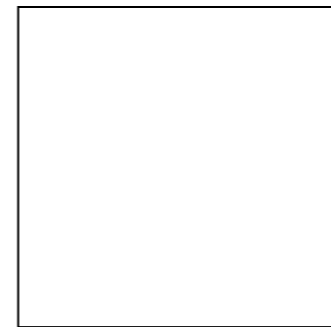

ОБЛАСТЬ ПРИМЕНЕНИЯ | PLACE OF APPLICATION

-  **Общественные помещения со средним уровнем проходимости** | Medium traffic public spaces
-  **Частный интерьер** | Residential



60x60

60x60	11	шт. \ pcs	м ²	кг \ kg	кор. \ box	м ²	кг \ kg
		4	1,44	35,6		30	1098

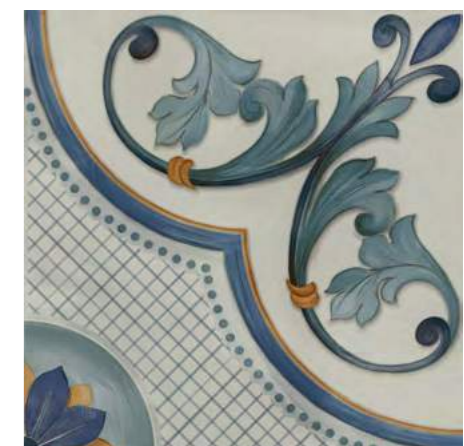

SG653002R *
Мирадоро лаппатированный обрезной 60x60x1,1
Miradouro gloss rectified lappato

* Для этих артикулов возможно различное соотношение плиток с разными орнаментами (общее количество орнаментов — 8) в одной коробке.
For these articles there can be a different proportion of tiles with various patterns (the total number of patterns is 10) in the same box.



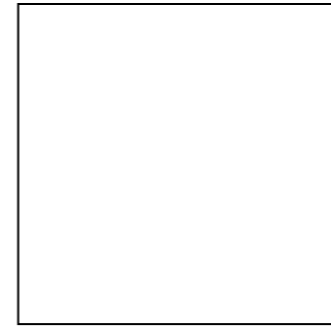
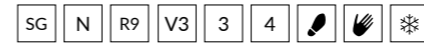

60×60

ОБЛАСТЬ ПРИМЕНЕНИЯ | PLACE OF APPLICATION

-  **Общественные помещения со средним уровнем проходимости | Medium traffic public spaces**
-  **Частный интерьер | Residential**
-  **Экстерьер | Exterior**
-  **Парки и сады | Parks & Gardens**

60×60	шт. \ pcs	м ²	кг \ kg	кор. \ box	м ²	кг \ kg
11	4	1,44	36,7	30	43,2	1100

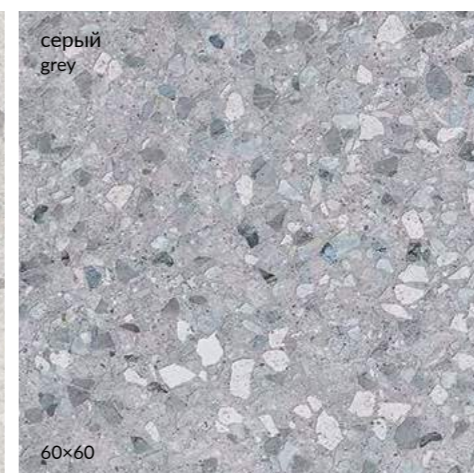
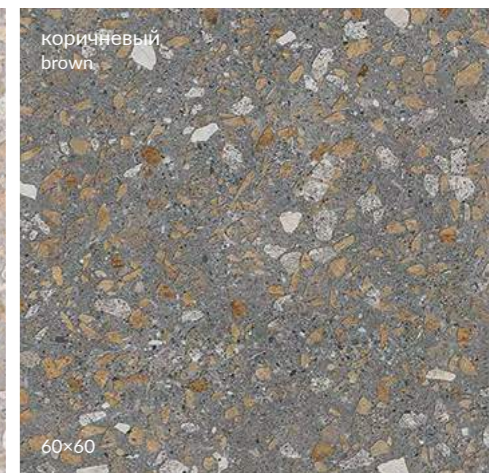
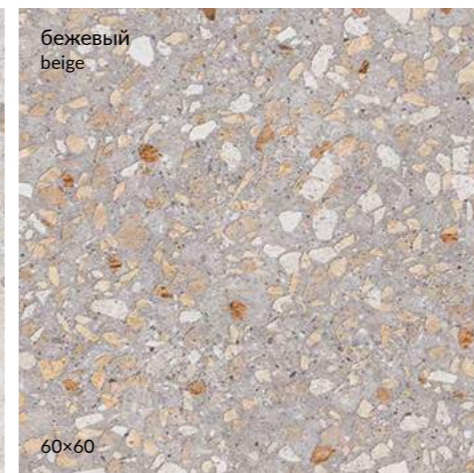



SG632200R
Терраццо коричневый обрезной 60x60x1,1
Terrazzo brown rectified **V3**
4



SG632000R
Терраццо бежевый обрезной 60x60x1,1
Terrazzo beige rectified **V3**
4



SG631800R
Терраццо беж светлый обрезной 60x60x1,1
Terrazzo light beige rectified **V3**
4



SG632800R
Терраццо серый тёмный обрезной 60x60x1,1
Terrazzo dark grey rectified **V3**
3



SG632600R
Терраццо серый обрезной 60x60x1,1
Terrazzo grey rectified **V3**
4



SG632400R
Терраццо серый светлый обрезной 60x60x1,1
Terrazzo light grey rectified **V3**
4



SG632200R\1
SG632200R\5
подступёнок Терраццо коричневый 60x10,7
riser Terrazzo brown **V3**



SG632000R\1
SG632000R\5
подступёнок Терраццо бежевый 60x10,7
riser Terrazzo beige **V3**



SG631800R\1
SG631800R\5
подступёнок Терраццо беж светлый 60x10,7
riser Terrazzo light beige **V3**



SG632800R\1
SG632800R\5
подступёнок Терраццо серый тёмный 60x10,7
riser Terrazzo dark grey **V3**



SG632600R\1
SG632600R\5
подступёнок Терраццо серый 60x10,7
riser Terrazzo grey **V3**



SG632400R\1
SG632400R\5
подступёнок Терраццо серый светлый 60x10,7
riser Terrazzo light grey **V3**

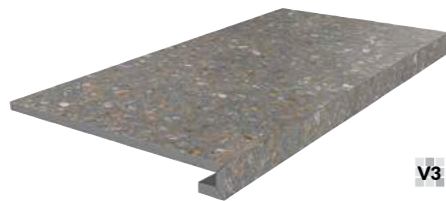

SG632200R\GCF
ступень клееная Терраццо коричневый 33x60
glued step Terrazzo brown **V3**



SG632000R\GCF
ступень клееная Терраццо бежевый 33x60
glued step Terrazzo beige **V3**



SG631800R\GCF
ступень клееная Терраццо беж светлый 33x60
glued step Terrazzo light beige **V3**



SG632800R\GCF
ступень клееная Терраццо серый тёмный 33x60
glued step Terrazzo dark grey **V3**

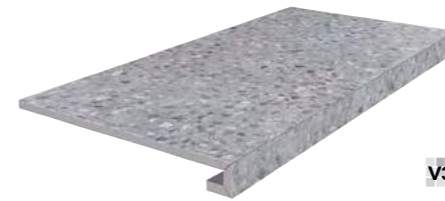

SG632600R\GCF
ступень клееная Терраццо серый 33x60
glued step Terrazzo grey **V3**



SG632400R\GCF
ступень клееная Терраццо серый светлый 33x60
glued step Terrazzo light grey **V3**



SG632200R\GCA
ступень угловая клееная
Терраццо коричневый 33x33
glued corner step Terrazzo brown **V3**



SG632000R\GCA
ступень угловая клееная
Терраццо бежевый 33x33
glued corner step Terrazzo beige **V3**



SG631800R\GCA
ступень угловая клееная
Терраццо беж светлый 33x33
glued corner step Terrazzo light beige **V3**



SG632800R\GCA
ступень угловая клееная
Терраццо серый тёмный 33x33
glued corner step Terrazzo dark grey **V3**



SG632600R\GCA
ступень угловая клееная
Терраццо серый 33x33
glued corner step Terrazzo grey **V3**



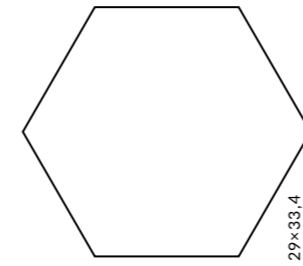

SG632400R\GCA
ступень угловая клееная
Терраццо серый светлый 33x33
glued corner step Terrazzo light grey **V3**

Технология изготовления ступеней представлена на стр. 476.
Step manufacturing technology is on the page 476.



ОБЛАСТЬ ПРИМЕНЕНИЯ | PLACE OF APPLICATION

-  **Общественные помещения со средним уровнем проходимости** | Medium traffic public spaces
-  **Частный интерьер** | Residential
-  **Экстерьер** | Exterior

	шт. \ pcs	м ²	кг \ kg	кор. \ box	м ²	кг \ kg
29x33,4 шестиугольник sexangle	8	1,09	20,1	42	45,78	874



HGD\A383\SG2700L*
Парк Гуэля лаппатированный 29x33,4
Park Güell lappato



HGD\A381\SG2700L*
Парк Гуэля лаппатированный 29x33,4
Park Güell lappato

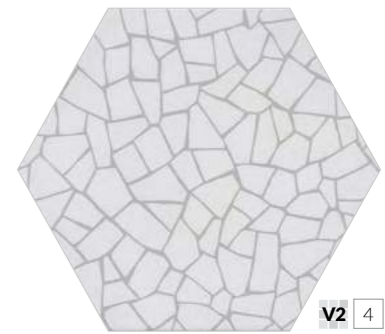

SG27009N*
Парк Гуэля белый 29x33,4x0,8
Park Güell white



HGD\A384\SG2700L*
Парк Гуэля лаппатированный 29x33,4
Park Güell lappato



HGD\A386\SG2700L*
Парк Гуэля лаппатированный 29x33,4
Park Güell lappato

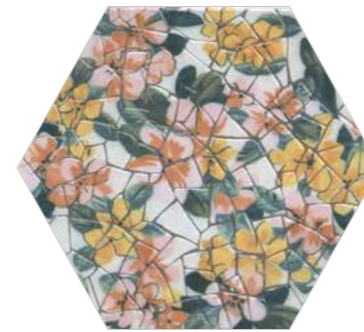

HGD\A382\SG2700L*
Парк Гуэля лаппатированный 29x33,4
Park Güell lappato

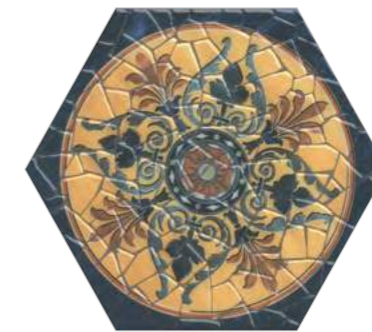

HGD\A385\SG2700L*
Парк Гуэля лаппатированный 29x33,4
Park Güell lappato

* Рекомендуется укладка со швом не менее 3 мм.
* Laying with a seam of at least 3 mm is recommended.



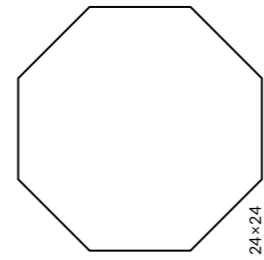
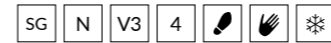

ОБЛАСТЬ ПРИМЕНЕНИЯ | PLACE OF APPLICATION

- Общественные помещения со средним уровнем проходимости | Medium traffic public spaces**
- Частный интерьер | Residential**
- Экстерьер | Exterior**

	шт. \ pcs	м²	кг \ kg	кор. \ box	м²	кг \ kg
24x24 восьмиугольник octagon	7	1,09	17,5	40	43,6	730

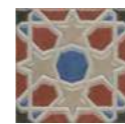

VT\A60\1266H
Паласио 9,8x9,8
Palacio



VT\A57\1266H
Паласио 9,8x9,8
Palacio

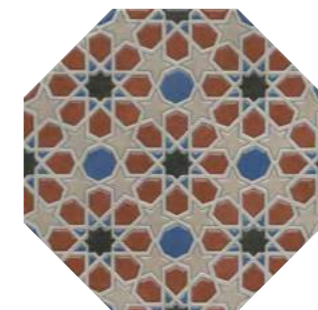

VT\A48\SG2432
Паласио 24x24
Palacio



VT\A49\SG2432
Паласио 24x24
Palacio

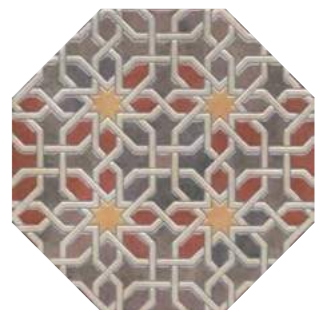

VT\A50\SG2432
Паласио 24x24
Palacio

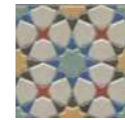

VT\A61\1266H
Паласио 9,8x9,8
Palacio

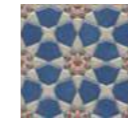

VT\A62\1266H
Паласио 9,8x9,8
Palacio



VT\A65\1266H
Паласио 9,8x9,8
Palacio



VT\A58\1266H
Паласио 9,8x9,8
Palacio



SG243200N
Пьяцетта бежевый 24x24x0,7
Piazzetta beige

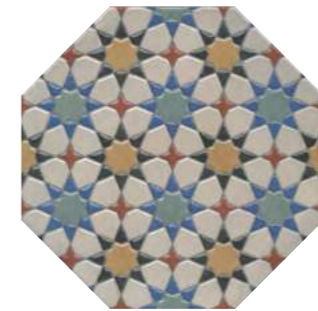

VT\A51\SG2432
Паласио 24x24
Palacio

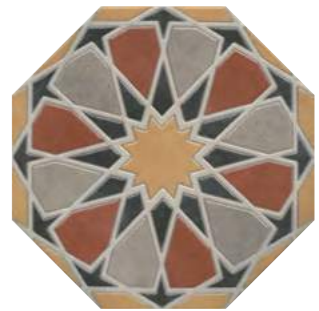

VT\A52\SG2432
Паласио 24x24
Palacio



VT\A59\1266H
Паласио 9,8x9,8
Palacio



SG243100N
Пьяцетта светлый 24x24x0,7
Piazzetta light

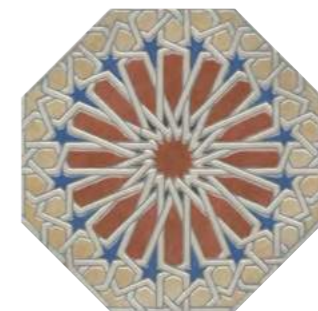



VT\A54\SG2432
Паласио 24x24
Palacio





VT\A55\SG2432
Паласио 24x24
Palacio

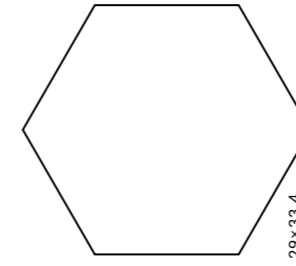

SG N R9 A V3 3 4   



ОБЛАСТЬ ПРИМЕНЕНИЯ | PLACE OF APPLICATION

-  **Общественные помещения со средним уровнем проходимости | Medium traffic public spaces**
-  **Частный интерьер | Residential**
-  **Экстерьер | Exterior**

		шт. \ pcs	м ²	кг \ kg	кор. \ box	м ²	кг \ kg
29x33,4 шестиугольник sexangle	8 	15	1,09	20,1		42	874

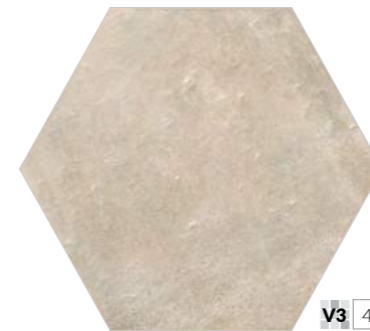

SG27005N*
Площадь Испании бежевый
29x33,4x0,8
Plaza de España beige



SG27006N*
Площадь Испании коричневый светлый
29x33,4x0,8
Plaza de España light brown

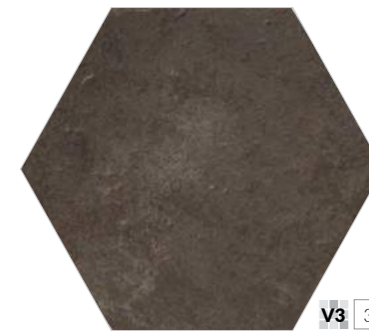

SG27007N*
Площадь Испании коричневый
29x33,4x0,8
Plaza de España brown



OS\A13\SG2700*
Площадь Испании 29x33,4
Plaza de España

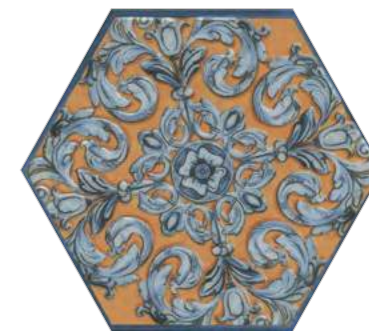



OS\B13\SG2700*
Площадь Испании 29x33,4
Plaza de España

* Рекомендуется укладка со швом не менее 3 мм.
* Laying with a seam of at least 3 mm is recommended.

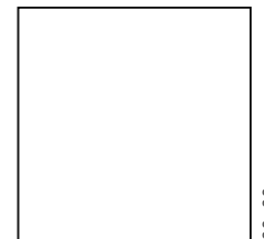



ОБЛАСТЬ ПРИМЕНЕНИЯ | PLACE OF APPLICATION

-  **Общественные помещения со средним уровнем проходимости | Medium traffic public spaces**
-  **Частный интерьер | Residential**



HGD\A509\SG9174
Декор Алмаш угол синий 30x30
Decor Almas corner blue



HGD\A510\SG9174
Декор Алмаш центр синий 30x30
Decor Almas center blue



HGD\A511\SG9174
Декор Алмаш продолжение угла синий 30x30
Decor Almas additon to corner blue



DC\A33\SG9174
Алмаш синий 4,9x4,9
Almas blue



DC\A34\SG9174
Бордю Алмаш синий 30x4,9
Border Almas blue



HGD\B509\SG9174
Декор Алмаш угол жёлтый 30x30
Decor Almas corner yellow



HGD\B510\SG9174
Декор Алмаш центр жёлтый 30x30
Decor Almas center yellow



HGD\B511\SG9174
Декор Алмаш продолжение угла жёлтый 30x30
Decor Almas additon to corner yellow





DC\B33\SG9174
Алмаш жёлтый 4,9x4,9
Almas yellow





DC\B34\SG9174
Бордю Алмаш жёлтый 30x4,9
Border Almas yellow





SG N R9 A V3 3 4   

ОБЛАСТЬ ПРИМЕНЕНИЯ | PLACE OF APPLICATION

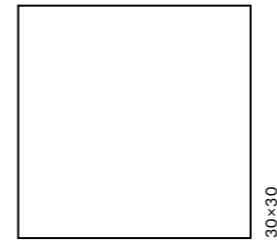
-  **Общественные помещения со средним уровнем проходимости** | Medium traffic public spaces
-  **Частный интерьер** | Residential
-  **Экстерьер** | Exterior



		шт. \ pcs	м ²	кг \ kg	кор. \ box	м ²	кг \ kg
30x30	8 	16	1,44	26,16		40	1076



SG926100N
Каменный остров светлый 30x30x0,8
Stone island light



SG926300N
Каменный остров коричневый 30x30x0,8
Stone island brown



SG926200N*
Каменный остров светлый декорированный 30x30
Stone island light decorated





SG926400N*
Каменный остров коричневый декорированный 30x30
Stone island brown decorated



* Для этих артикулов возможно различное соотношение плиток с разными орнаментами (общее количество орнаментов – 8) в одной коробке.
For these articles there can be a different proportion of tiles with various patterns (the total number of patterns is 8) in the same box.







SG N R9 A V3 3   

ОБЛАСТЬ ПРИМЕНЕНИЯ | PLACE OF APPLICATION

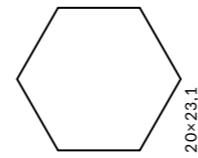
 **Общественные помещения со средним уровнем проходимости | Medium traffic public spaces**

 **Частный интерьер | Residential**



		шт. \ pcs	м ²	кг \ kg	кор. \ box	м ²	кг \ kg
20x23,1 шестиугольник sexangle	7 	22	0,76	12		75	930



HGD\A157\SG2300*
Виченца Майолика 20x23,1
Vicenza Majolica



HGD\A156\SG2300*
Виченца Майолика 20x23,1
Vicenza Majolica



HGD\A158\SG2300*
Виченца Майолика 20x23,1
Vicenza Majolica



SG23002N*
Виченца бежевый
20x23,1x0,7
Vicenza beige



HGD\A159\SG2300*
Виченца Майолика
20x23,1
Vicenza Majolica





HGD\A160\SG2300*
Виченца Майолика
20x23,1
Vicenza Majolica





SG23003N*
Виченца коричневый
20x23,1x0,7
Vicenza brown



* Рекомендуется укладка со швом не менее 3 мм.
* Laying with a seam of at least 3 mm is recommended.



SG N V1 4   

ОБЛАСТЬ ПРИМЕНЕНИЯ | PLACE OF APPLICATION

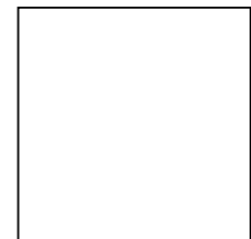
-  **Общественные помещения со средним уровнем проходимости | Medium traffic public spaces**
-  **Частный интерьер | Residential**
-  **Экстерьер | Exterior**



40,2x40,2

		шт. \ pcs	м²	кг \ kg	кор. \ box	м²	кг \ kg
40,2x40,2	8 	10	1,62	29,2	48 	77,76	1432



SG152900N
Сафьян беж светлый
40,2x40,2x0,8
Saffian light beige

V1 4



SG153000N
Сафьян бежевый
40,2x40,2x0,8
Saffian beige



V1 4

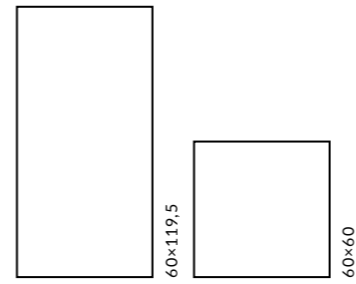
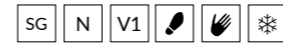



ОБЛАСТЬ ПРИМЕНЕНИЯ | PLACE OF APPLICATION

-  **Общественные помещения с высоким уровнем проходимости | Heavy traffic public spaces**
-  **Частный интерьер | Residential**
-  **Паркинги | Parkings / Гаражи | Garages**
-  **Экстерьер | Exterior**
-  **Парки и сады | Parks & Gardens**

		шт. \ pcs	м ²	кг \ kg		кор. \ box	м ²	кг \ kg
60x119,5	11	2	1,434	36,5		30	43,02	1150
60x60	11	4	1,44	36,7		30	43,2	1100

бежевый
beige

60x60

жёлтый
yellow

60x60

оранжевый
orange

60x60

красный
red

60x60

коричневый
brown

60x60

зелёный
green

60x60

белый
white

60x119,5
60x60

чёрный
black

60x60

синий
blue

60x60

голубой
light blue

60x60

серый
grey

60x60

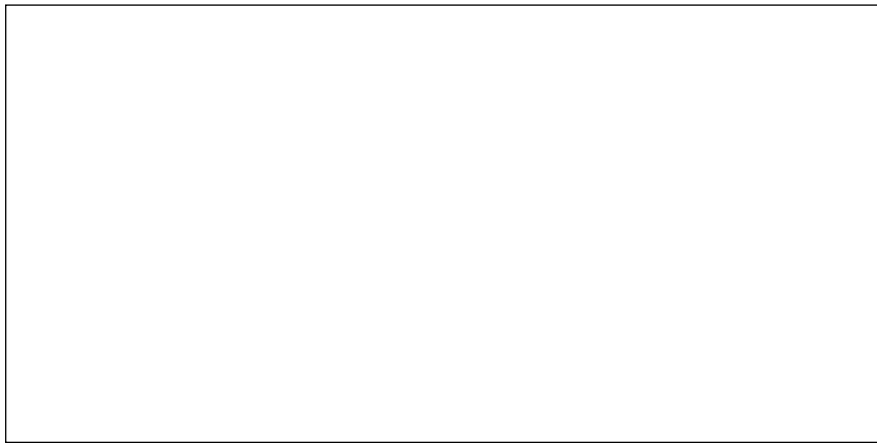

SG508200R
Радуга белый обрезной 60x119,5x1,1
Rainbow white rectified

V1

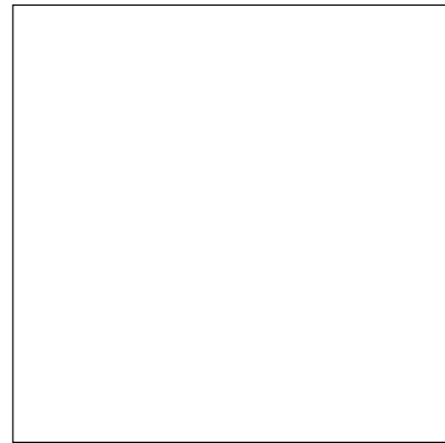

SG606200R
Радуга белый обрезной 60x60x1,1
Rainbow white rectified

V1



SG618600R
Радуга жёлтый обрезной 60x60x1,1
Rainbow yellow rectified

V1



SG610100R
Радуга оранжевый обрезной 60x60x1,1
Rainbow orange rectified

V1



SG623000R
Радуга красный обрезной 60x60x1,1
Rainbow red rectified

V1



SG606100R
Радуга чёрный обрезной 60x60x1,1
Rainbow black rectified

V1



SG618400R
Радуга серый обрезной 60x60x1,1
Rainbow grey rectified

V1



SG608500R
Радуга коричневый обрезной 60x60x1,1
Rainbow brown rectified

V1



SG618500R
Радуга зелёный обрезной 60x60x1,1
Rainbow green rectified

V1



SG611900R
Радуга синий обрезной 60x60x1,1
Rainbow blue rectified

V1



SG616100R
Радуга голубой обрезной 60x60x1,1
Rainbow light blue rectified

V1



SG608600R
Радуга бежевый обрезной 60x60x1,1
Rainbow beige rectified

V1









SG N V1 3



ОБЛАСТЬ ПРИМЕНЕНИЯ | PLACE OF APPLICATION

-  **Общественные помещения с высоким уровнем проходимости | Heavy traffic public spaces**
-  **Частный интерьер | Residential**
-  **Экстерьер | Exterior**
-  **Парки и сады | Parks & Gardens**

	шт. \ pcs	м²	кг \ kg	кор. \ box	м²	кг \ kg
30x30	8	1,44	26,16	40	57,6	1076



SG917500N
Гармония чёрный
30x30x0,8
Harmony black



SG917600N
Гармония серый
30x30x0,8
Harmony grey



SG924200N
Гармония голубой
30x30x0,8
Harmony light blue



SG924400N
Гармония синий
30x30x0,8
Harmony blue

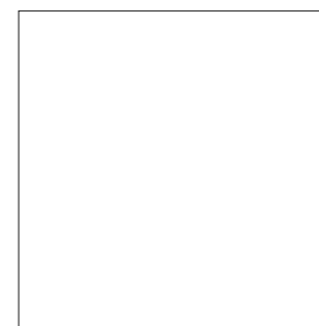

SG917400N
Гармония белый
30x30x0,8
Harmony white



SG924600N
Гармония салатный
30x30x0,8
Harmony light green



SG924500N
Гармония жёлтый
30x30x0,8
Harmony yellow



SG924300N
Гармония бежевый
30x30x0,8
Harmony beige



SG924900N
Гармония розовый
30x30x0,8
Harmony pink





SG924700N
Гармония рыжий
30x30x0,8
Harmony ginger





SG924800N
Гармония ярко-красный
30x30x0,8
Harmony bright red





SG N V1 3   

ОБЛАСТЬ ПРИМЕНЕНИЯ | PLACE OF APPLICATION

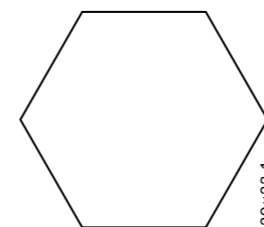
-  **Общественные помещения со средним уровнем проходимости | Medium traffic public spaces**
-  **Частный интерьер | Residential**
-  **Экстерьер | Exterior**



		шт. \ pcs	м ²	кг \ kg	кор. \ box	м ²	кг \ kg
20x23,1 шестиугольник sexangle	7 	22	0,76	12	 75	57	930



SG23000N*
Бурanelли белый
20x23,1x0,7
Buranelli white

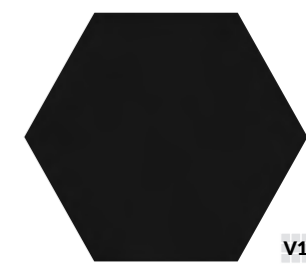

SG23001N*
Бурanelли чёрный
20x23,1x0,7
Buranelli black



NT\A207\SG2300*
Бурanelли 20x23,1
Buranelli

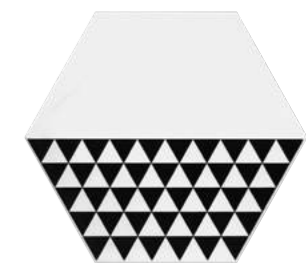

NT\A218\SG2300*
Бурanelли 20x23,1
Buranelli



NT\A199\SG2300*
Бурanelли 20x23,1
Buranelli





NT\A208\SG2300*
Бурanelли 20x23,1
Buranelli



* Рекомендуется укладка со швом не менее 3 мм.
* Laying with a seam of at least 3 mm is recommended.



ОБЛАСТЬ ПРИМЕНЕНИЯ | PLACE OF APPLICATION

-  **Общественные помещения со средним уровнем проходимости | Medium traffic public spaces**
-  **Частный интерьер | Residential**

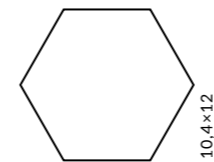

	шт. \ pcs	м²	кг \ kg	кор. \ box	м²	кг \ kg
10,4x12 шестиугольник sexangle	72	0,673	11,7	30	20,19	381



SG1008N *
Кальсада чёрный натуральный
полотно 37x31
из 9 частей 12x10,4x0,7
Porcelain gres Calsada black natural

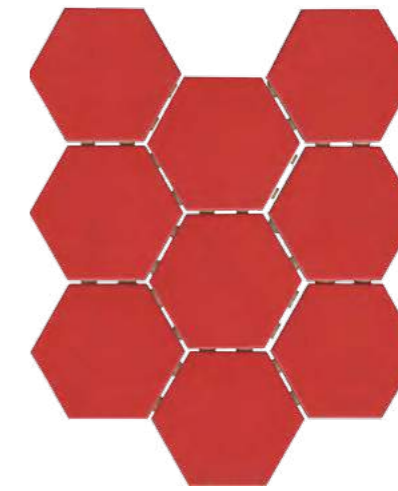

SG1009N *
Кальсада красный натуральный полотно
37x31 из 9 частей 12x10,4x0,7
Porcelain gres Calsada red natural



SG1011N *
Кальсада белый натуральный
полотно 37x31
из 9 частей 12x10,4x0,7
Porcelain gres Calsada white natural

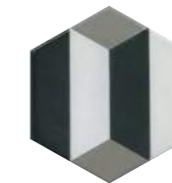

VT\A283\SG1010
Декор Кальсада 1,
12x10,4
Decor Calsada 1

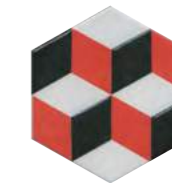

VT\A284\SG1010
Декор Кальсада 2,
12x10,4
Decor Calsada 2

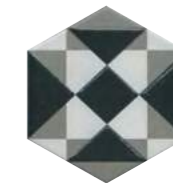

VT\A285\SG1010
Декор Кальсада 3,
12x10,4
Decor Calsada 3

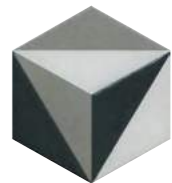

VT\A286\SG1010
Декор Кальсада 4,
12x10,4
Decor Calsada 4



VT\A287\SG1010
Декор Кальсада 5,
12x10,4
Decor Calsada 5

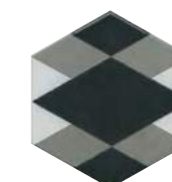

VT\A289\SG1010
Декор Кальсада 6,
12x10,4
Decor Calsada 6

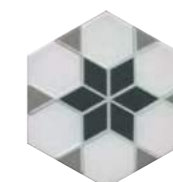

VT\A290\SG1010
Декор Кальсада 7,
12x10,4
Decor Calsada 7

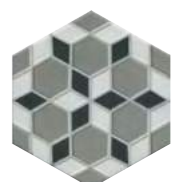

VT\A291\SG1010
Декор Кальсада 8,
12x10,4
Decor Calsada 8

* Рекомендуется укладка со швом не менее 3 мм.
* Laying with a seam of at least 3 mm is recommended.



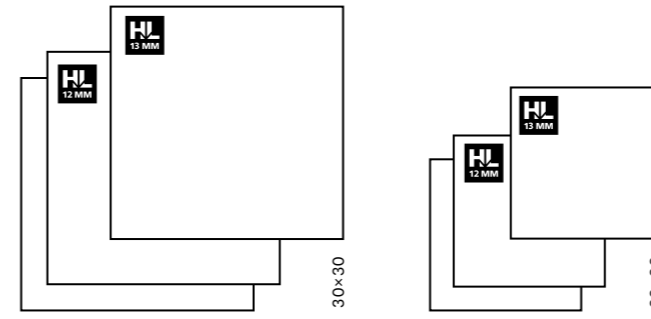
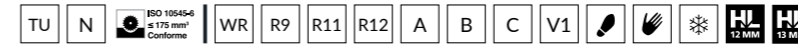

ОБЛАСТЬ ПРИМЕНЕНИЯ | PLACE OF APPLICATION

- Общественные помещения с высоким уровнем проходимости | Heavy traffic public spaces**
- Частный интерьер | Residential**
- Паркинги | Parkings / Гаражи | Garages**
- Экстерьер | Exterior**
- Лестницы | Exterior**

	шт. \ pcs	м ²	кг \ kg	кор. \ box	м ²	кг \ kg
20x20	12	21	0,84	22,68	60	50,4
20x20	13	19	0,76	20,83	60	45,6
30x30	8	16	1,44	26,16	40	57,6
30x30	12	11	0,99	26,5	40	39,6
30x30	13	10	0,9	24,5	40	36,0



TU990600N
Сатин бежевый
структурированный 30x30x1,3
Satin beige structured



TU400300N
Сатин бежевый
структурированы 20x20x1,3
Satin beige structured



TU400200N
Сатин бежевый
противоскользящий 20x20x1,2
Satin beige antiskid



TU400100N
Сатин бежевый
20x20x1,2
Satin beige



TU904000N
Сатин бежевый 30x30x0,8
Satin beige

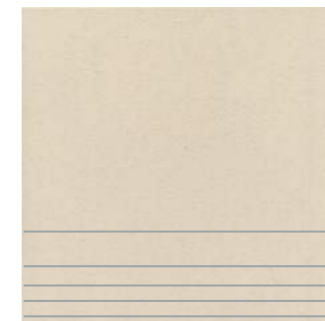

TU904400N
ступень Сатин бежевый
30x30
step Satin beige



TU990500N
Сатин бежевый
противоскользящий 30x30x1,2
Satin beige antiskid



TU990400N
Сатин бежевый 30x30x1,2
Satin beige



TU904500N
Сатин серый 30x30x0,8
Satin grey



TU904600N
ступень Сатин серый 30x30
step Satin grey



TU904800N
Сатин чёрный 30x30x0,8
Satin black



TU904900N
ступень Сатин чёрный 30x30
step Satin black



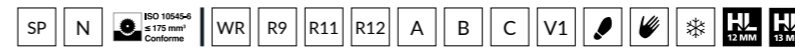

ОБЛАСТЬ ПРИМЕНЕНИЯ | PLACE OF APPLICATION

- Общественные помещения с высоким уровнем проходимости | Heavy traffic public spaces**
- Частный интерьер | Residential**
- Паркинги | Parkings / Гаражи | Garages**
- Экстерьер | Exterior**
- Лестницы | Exterior**

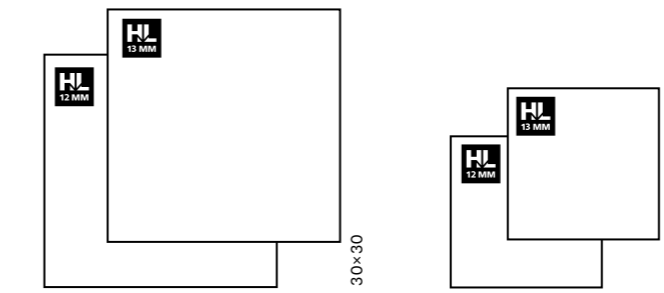

	шт. \ pcs	м²	кг \ kg	кор. \ box	м²	кг \ kg	
20x20	12	21	0,84	22,68	60	50,4	1390
20x20	13	19	0,76	20,83	60	45,6	1280
30x30	12	11	0,99	26,5	40	39,6	1090
30x30	13	10	0,9	24,5	40	36,0	1010



SP990300N
Имбирь бежевый структурированный 30x30x1,3
Ginger beige structured



SP990200N
Имбирь бежевый противоскользящий 30x30x1,2
Ginger beige antiskid



SP990100N
Имбирь бежевый 30x30x1,2
Ginger beige

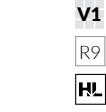

SP400600N
Имбирь бежевый структурированный 20x20x1,3
Ginger structured beige



SP400500N
Имбирь бежевый противоскользящий 20x20x1,2
Ginger antiskid beige



SP400400N
Имбирь бежевый 20x20x1,2
Ginger beige



СТУПЕНИ \ УНИВЕРСАЛЬНЫЕ ВСТАВКИ

STEPS \ UNIVERSAL INSERTS

СТУПЕНИ STEPS

Монте Тиберио Monte Tiberio	30×119,5 – 33×119,5 – 33×33.....	454
Ирпина Irpina	33×119,5.....	454
Сильвер Рут Silver Root	33×119,5.....	454
Гриджио Grigio	33×119,5.....	454
Альбино Альбино.....	33×119,5.....	454
Фондамента Fundamenta.....	33×119,5 – 33×33.....	455
Про Вуд Pro Wood	33×119,5 – 33×33.....	455
Роверелла Roverella.....	33×119,5 – 33×33.....	456
Сальветти Salvetti.....	33×119,5 – 33×33.....	457
Про Матрикс Pro Matrix	33×60 – 33×33.....	458
Про Стоун Pro Stone.....	33×60 – 33×33.....	459
Терраццо Terrazzo.....	33×60 – 33×33.....	460
NEW Онда Onda.....	33×60.....	460
Монте Тиберио Monte Tiberio	33×60.....	460
Мирабо Mirabeau.....	33×60.....	461
Королевская дорога Rajpath0	30×60.....	461
Про Дабл Pro Double.....	30×60.....	461
Пантеон Pantheon	42,2×34 – 34×34.....	462
Терраса Terrace	42,2×34 – 34×34.....	462
Фаральони Faraglioni	42,2×34 – 34×34.....	462
NEW Монсанту Monsanto	42,2×33.....	462
Пьерфон Pierrefounds.....	30×30.....	462
Аллея Alley	30×30.....	463
Бореале Boreale.....	30×30.....	463
Сатин Satin.....	30×30.....	463

УНИВЕРСАЛЬНЫЕ ВСТАВКИ UNIVERSAL INSERTS

15×15	464
14,5×14,5	464
13×13	464
10×10	464
9,8×9,8	465
9,6×9,6	464
9,5×9,5	466
8,0×8,0	466
7,7×7,7	466
7,2×7,2	466
7,0×7,0	466
4,9×4,9	466
4,7×4,7	466
3,5×3,5	466

Технология изготовления ступеней представлена на стр. 476.
Step manufacturing technology is on the page 476.



3 V3

SG507102R\GCF
ступень клееная Монте Тиберио лапатированный 33x119,5
glued step Monte Tiberio lappato



3 V3

SG507102R\GCA
ступень угловая клееная Монте Тиберио лапатированный 33x33
glued corner step Monte Tiberio lappato



V4

DL503000R\GCF
ступень клееная Ирпина бежевый обрезной 33x119,5
glued step Irpina beige rectified



V3

DL502900R\GCF
ступень клееная Сильвер Рут серый обрезной 33x119,5
glued step Silver Root grey rectified



V3

DL502800R\GCF
ступень клееная Гриджио серый обрезной 33x119,5
glued step Grigio grey rectified



V3

DL503100R\GCF
ступень клееная Альбино серый обрезной 33x119,5
glued step Albino grey rectified

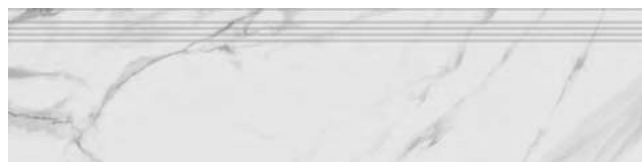

SG507100R\GR
ступень Монте Тиберио обрезной натуральный 30x119,5x1,1
step Monte Tiberio rectified natural

4 V3



SG560700R\GR
ступень Риальто серый обрезной натуральный 30x119,5x1,1
step Rialto grey rectified natural

V4 3

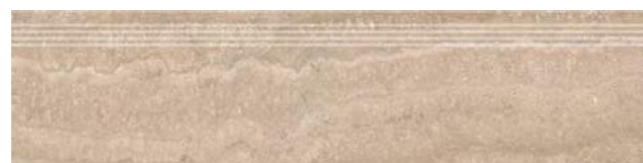

SG560400R\GR
ступень Риальто песочный обрезной натуральный 30x119,5x1,1
step Rialto sand rectified natural

V4 3 4



R10 V2

DL500700R\GCF
ступень клееная Фондамента светлый 33x119,5
glued step Fondamenta light



R10 V2

DL507700R\GCA
ступень угловая клееная Фондамента светлый 33x33
glued corner step Fondamenta light



R10 V2

DL501100R\GCF
ступень клееная Фондамента пепельный 33x119,5
glued step Fondamenta ash-grey



R10 V2

DL501100R\GCA
ступень угловая клееная Фондамента пепельный 33x33
glued corner step Fondamenta ash-grey



R10 V2

DL501000R\GCF
ступень клееная Фондамента серый тёмный 33x119,5
glued step Fondamenta dark grey



R10 V2

DL501000R\GCA
ступень угловая клееная Фондамента серый тёмный 33x33
glued corner step Fondamenta dark grey



R10 V2

DL500800R\GCF
ступень клееная Фондамента серый светлый 33x119,5
glued step Fondamenta light grey



R10 V2

DL500800R\GCA
ступень угловая клееная Фондамента серый светлый 33x33
glued corner step Fondamenta light grey



R10 V2

DL500900R\GCF
ступень клееная Фондамента серый 33x119,5
glued step Fondamenta grey



R10 V2

DL500900R\GCA
ступень угловая клееная Фондамента серый 33x33
glued corner step Fondamenta grey



R10 V4

DL501500R\GCF
ступень клееная Про Вуд беж тёмный 33x119,5
glued step Pro Wood dark beige



R10 V4

DL501500R\GCD
ступень угловая клееная правая Про Вуд беж тёмный 33x33
right glued corner step Pro Wood dark beige



R10 V4

DL501500R\GCS
ступень угловая клееная левая Про Вуд беж тёмный 33x33
left glued corner step Pro Wood dark beige



R10 V3

DL501400R\GCF
ступень клееная Про Вуд беж светлый 33x119,5
glued step Pro Wood light beige



R10 V3

DL501400R\GCD
ступень угловая клееная правая Про Вуд беж светлый 33x33
right glued corner step Pro Wood light beige



R10 V3

DL501400R\GCS
ступень угловая клееная левая Про Вуд беж светлый 33x33
left glued corner step Pro Wood light beige



R10 V2

DL501700R\GCF
ступень клееная Про Вуд коричневый 33x119,5
glued step Pro Wood brown



R10 V2

DL501700R\GCD
ступень угловая клееная правая Про Вуд коричневый 33x33
right glued corner step Pro Wood brown



R10 V2

DL501700R\GCS
ступень угловая клееная левая Про Вуд коричневый 33x33
left glued corner step Pro Wood brown



DL501200R\GCF
ступень клееная
Роверелла пепельный 33x119.5
glued step Roverella ash-grey



DL501200R\GCA
ступень клееная угловая
Роверелла пепельный 33x33
glued corner step Roverella ash-grey



DL501300R\GCF
ступень клееная
Роверелла серый тёмный 33x119.5
glued step Roverella dark grey



DL501300R\GCA
ступень клееная угловая
Роверелла серый тёмный 33x33
glued corner step Roverella dark grey



DL500400R\GCF
ступень клееная
Роверелла бежевый 33x119.5
glued step Roverella beige



DL500400R\GCA
ступень клееная угловая
Роверелла бежевый 33x33
glued corner step Roverella beige



DL500600R\GCF
ступень клееная
Роверелла беж светлый 33x119.5
glued step Roverella light beige



DL500600R\GCA
ступень клееная угловая
Роверелла беж светлый 33x33
glued corner step Roverella light beige



DL500500R\GCF
ступень клееная
Роверелла серый 33x119.5
glued step Roverella grey



DL500500R\GCS
ступень угловая клееная левая
Роверелла серый 33x33
left glued corner step Roverella grey



DL500500R\GCD
ступень угловая клееная правая
Роверелла серый 33x33
right glued corner step Roverella grey



SG506400R\GCF
ступень клееная
Сальветти беж тёмный 33x119.5
glued step Salvetti dark beige



SG506400R\GCD
ступень угловая клееная правая
Сальветти беж тёмный 33x33
right glued corner step Salvetti dark beige



SG506400R\GCS
ступень угловая клееная левая
Сальветти беж тёмный 33x33
left glued corner step Salvetti dark beige



SG506500R\GCF
ступень клееная
Сальветти капучино светлый 33x119.5
glued step Salvetti cappuccino light



SG506500R\GCD
ступень угловая клееная правая
Сальветти капучино светлый 33x33
right glued corner step Salvetti cappuccino light



SG506500R\GCS
ступень угловая клееная левая
Сальветти капучино светлый 33x33
left glued corner step Salvetti cappuccino light



SG506600R\GCF
ступень клееная
Сальветти капучино 33x119.5
glued step Salvetti cappuccino



SG506600R\GCD
ступень угловая клееная правая
Сальветти капучино 33x33
right glued corner step Salvetti cappuccino



SG506600R\GCS
ступень угловая клееная левая
Сальветти капучино 33x33
left glued corner step Salvetti cappuccino



SG507300R\GCF
ступень клееная
Сальветти венге 33x119.5
glued step Salvetti wenge



SG507300R\GCD
ступень угловая клееная правая
Сальветти венге 33x33
right glued corner step Salvetti wenge



SG507300R\GCS
ступень угловая клееная левая
Сальветти венге 33x33
left glued corner step Salvetti wenge



SG507400R\GCF
ступень клееная
Сальветти вишня 33x119.5
glued step Salvetti cherry



SG507400R\GCD
ступень угловая клееная правая
Сальветти вишня 33x33
right glued corner step Salvetti cherry



SG507400R\GCS
ступень угловая клееная левая
Сальветти вишня 33x33
left glued corner step Salvetti cherry



















SG506800R\GCF
ступень клееная
Сальветти коричневый 33x119.5
glued step Salvetti brown



















SG506800R\GCD
ступень угловая клееная правая
Сальветти коричневый 33x33
right glued corner step Salvetti brown



SG506800R\GCS
ступень угловая клееная левая
Сальветти коричневый 33x33
left glued corner step Salvetti brown

 R10 V2 DD601800R\GCF ступень клееная Про Матрикс светлый бежевый 33x60 glued step Pro Matrix light beige	 R10 V2 DD601800R\GCA ступень угловая клееная Про Матрикс светлый бежевый 33x33 glued corner step Pro Matrix light beige	 R10 V2 DD601900R\GCF ступень клееная Про Матрикс бежевый 33x60 glued step Pro Matrix beige	 R10 V2 DD601900R\GCA ступень угловая клееная Про Матрикс бежевый 33x33 glued corner step Pro Matrix beige
 R10 V2 DD602600R\GCF ступень клееная Про Матрикс белый 33x60 glued step Pro Matrix white	 R10 V2 DD602600R\GCA ступень угловая клееная Про Матрикс белый 33x33 glued corner step Pro Matrix white	 R10 V2 DD602000R\GCF ступень клееная Про Матрикс светлый 33x60 glued step Pro Matrix light	 R10 V2 DD602000R\GCA ступень угловая клееная Про Матрикс светлый 33x33 glued corner step Pro Matrix light
 R10 V2 DD602200R\GCF ступень клееная Про Матрикс серый 33x60 glued step Pro Matrix grey	 R10 V2 DD602200R\GCA ступень угловая клееная Про Матрикс серый 33x33 glued corner step Pro Matrix grey	 R10 V2 DD602300R\GCF ступень клееная Про Матрикс серый тёмный 33x60 glued step Pro Matrix dark grey	 R10 V2 DD602300R\GCA ступень угловая клееная Про Матрикс серый тёмный 33x33 glued corner step Pro Matrix dark grey
 R10 V2 DD602400R\GCF ступень клееная Про Матрикс антрацит 33x60 glued step Pro Matrix anthracite	 R10 V2 DD602400R\GCA ступень угловая клееная Про Матрикс антрацит 33x33 glued corner step Pro Matrix anthracite	 R10 V2 DD602500R\GCF ступень клееная Про Матрикс чёрный 33x60 glued step Pro Matrix black	 R10 V2 DD602500R\GCA ступень угловая клееная Про Матрикс чёрный 33x33 glued corner step Pro Matrix blackvvv

 R10 V2 DD600200R\GCF ступень клееная Про Стоун коричневый 33x60 glued step Pro Stone brown	 R10 V2 DD600200R\GCA ступень угловая клееная Про Стоун коричневый 33x33 glued corner step Pro Stone brown	 R10 V2 DD600700R\GCF ступень клееная Про Стоун чёрный 33x60 glued step Pro Stone black	 R10 V2 DD600700R\GCA ступень угловая клееная Про Стоун чёрный 33x33 glued corner step Pro Stone black
 R10 V2 DD600300R\GCF ступень клееная Про Стоун серый светлый 33x60 glued step Pro Stone light grey	 R10 V2 DD600300R\GCA ступень угловая клееная Про Стоун серый светлый 33x33 glued corner step Pro Stone light grey	 R10 V2 DD600600R\GCF ступень клееная Про Стоун антрацит 33x60 glued step Pro Stone anthracite	 R10 V2 DD600600R\GCA ступень угловая клееная Про Стоун антрацит 33x33 glued corner step Pro Stone anthracite
 R10 V2 DD600500R\GCF ступень клееная Про Стоун серый тёмный 33x60 glued step Pro Stone dark grey	 R10 V2 DD600500R\GCA ступень угловая клееная Про Стоун серый тёмный 33x33 glued corner step Pro Stone dark grey	 R10 V2 DD600000R\GCF ступень клееная Про Стоун светлый беж 33x60 glued step Pro Stone light beige	 R10 V2 DD600000R\GCA ступень угловая клееная Про Стоун светлый беж 33x33 glued corner step Pro Stone light beige
 R10 V2 DD600400R\GCF ступень клееная Про Стоун серый 33x60 glued step Pro Stone grey	 R10 V2 DD600400R\GCA ступень угловая клееная Про Стоун серый 33x33 glued corner step Pro Stone grey	 R10 V2 DD600100R\GCF ступень клееная Про Стоун бежевый 33x60 glued step Pro Stone beige	 R10 V2 DD600100R\GCA ступень угловая клееная Про Стоун бежевый 33x33 glued corner step Pro Stone beige



SG632000R\GCF
ступень клееная Терраццо бежевый 33x60
glued step Terrazzo beige



SG632000R\GCA
ступень угловая клееная Терраццо бежевый 33x33
glued corner step Terrazzo beige



SG631800R\GCF
ступень клееная Терраццо беж светлый 33x60
glued step Terrazzo light beige



SG631800R\GCA
ступень угловая клееная Терраццо беж светлый 33x33
glued corner step Terrazzo light beige



SG632400R\GCF
ступень клееная Терраццо серый светлый 33x60
glued step Terrazzo light grey



SG632400R\GCA
ступень угловая клееная Терраццо серый светлый 33x33
glued corner step Terrazzo light grey



SG632200R\GCF
ступень клееная Терраццо коричневый 33x60
glued step Terrazzo brown

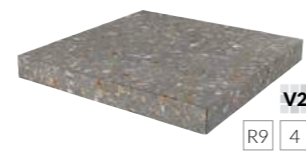

SG632200R\GCA
ступень угловая клееная Терраццо коричневый 33x33
glued corner step Terrazzo brown



SG632800R\GCF
ступень клееная Терраццо серый тёмный 33x60
glued step Terrazzo dark grey



SG632800R\GCA
ступень угловая клееная Терраццо серый тёмный 33x33
glued corner step Terrazzo dark grey



SG632600R\GCF
ступень клееная Терраццо серый 33x60
glued step Terrazzo grey

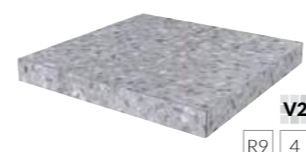

SG632600R\GCA
ступень угловая клееная Терраццо серый 33x33
glued corner step Terrazzo grey



SG648200R\GCF
Ступень Онда серый светлый матовый обрезной 33x60
Step Onda light grey matt rectified



SG648300R\GCF
Ступень Онда серый матовый обрезной 33x60
Step Onda grey matt rectified



SG622600R\GR
ступень Монте Тиберио обрезной натуральный 30x60.5x1,1
step Monte Tiberio rectified natural



DD253400R\GR
ступень Мирабо серый светлый обрезной 30x60
step Mirabeau light grey rectified

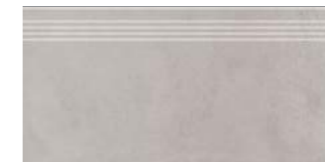

DD253500R\GR
ступень Мирабо бежевый обрезной 30x60
step Mirabeau beige rectified



DD253600R\GR
ступень Мирабо серый обрезной 30x60
step Mirabeau grey rectified



DD253700R\GR
ступень Мирабо серый тёмный обрезной 30x60
step Mirabeau dark grey rectified



SG614600R\GR
ступень Королевская дорога серый тёмный обрезной 30x60
step Rajpath dark grey rectified



SG614900R\GR
ступень Королевская дорога коричневый обрезной 30x60
step Rajpath brown rectified

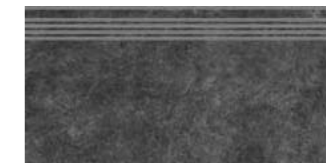

SG615000R\GR
ступень Королевская дорога чёрный обрезной 30x60
step Rajpath black rectified



SG614800R\GR
ступень Королевская дорога серый светлый обрезной 30x60
step Rajpath light grey rectified



SG614400R\GR
ступень Королевская дорога коричневый светлый обрезной 30x60
step Rajpath light brown rectified

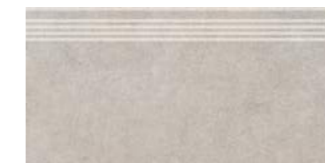

SG614200R\GR
ступень Королевская дорога бежевый обрезной 30x60
step Rajpath beige rectified



DD201300R\GR
ступень Про Дабл коричневый обрезной 30x60
step Pro Double brown rectified



DD201400R\GR
ступень Про Дабл бежевый обрезной 30x60
step Pro Double beige rectified



DD201500R\GR
ступень Про Дабл светлый беж обрезной 30x60
step Pro Double light beige rectified



DD201200R\GR
ступень Про Дабл светлый обрезной 30x60
step Pro Double light rectified



DD201100R\GR
ступень Про Дабл серый обрезной 30x60
step Pro Double grey rectified

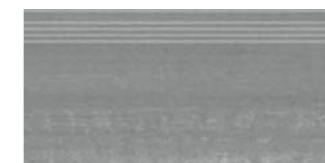

DD201000R\GR
ступень Про Дабл серый тёмный обрезной 30x60
step Pro Double dark grey rectified



DD200900R\GR
ступень Про Дабл антрацит обрезной 30x60
step Pro Double anthracite rectified



DD200800R\GR
ступень Про Дабл чёрный обрезной 30x60
step Pro Double black rectified

ПАНТЕОН | PANTHEON | 40,2x34 - 34x34



SG157200R\GR
ступень фронтальная
Пантеон бежевый 40,2x34
frontal step Pantheon beige

SG157200R\GR\AND
ступень угловая правая
Пантеон бежевый 34x34
right corner step Pantheon beige

SG157200R\GR\ANS
ступень угловая левая
Пантеон бежевый 34x34
left corner step Pantheon beige

ТЕРРАСА | TERRACE | 40,2x34 - 34x34



SG158500N\GR
ступень фронтальная
Терраса коричневый
противоскользящий 40,2x30
frontal step Terrace brown antiskid

SG158500N\GR\AN
ступень угловая универсальная
Терраса коричневый
противоскользящий 30x30
corner step universal Terrace brown antiskid

SG158700N\GR
ступень фронтальная
Терраса серый
противоскользящий 40,2x30
frontal step Terrace grey antiskid

SG158700N\GR\AN
ступень угловая универсальная
Терраса серый
противоскользящий 30x30
corner step universal Terrace grey antiskid

ФАРАЛЬОНИ | FARAGLIONI | 40,2x34 - 34x34



SG158300R\GR
ступень фронтальная
Фаральони песочный 40,2x34
frontal step Faraglioni sand

SG158300R\GR\AN
ступень угловая
Фаральони песочный 34x34
corner step Faraglioni sand

SG158100R\GR
ступень фронтальная
Фаральони бежевый 40,2x34
frontal step Faraglioni beige

SG158100R\GR\AN
ступень угловая
Фаральони бежевый 34x34
corner step Faraglioni beige

SG158200R\GR
ступень фронтальная
Фаральони коричневый 40,2x34
frontal step Faraglioni brown

SG158200R\GR\AN
ступень угловая
Фаральони коричневый 34x34
corner step Faraglioni brown

МОНСАНТУ | MONSANTO | 40,2x33



SG168700N\GR
Ступень Монсанту бежевый
светлый матовый 40,2x33
Step Monsanto light beige matt

SG168600N\GR
Ступень Монсанту серый
светлый матовый 40,2x33
Step Monsanto light grey matt

SG931200N\GR
ступень фронтальная
Пьерфон 30x30
frontal step Pierrefonds

SG931200N\GR\AN
ступень угловая
Пьерфон 30x30
corner step Pierrefonds

АЛЛЕЯ | ALLEY | 30x30



SG906800N\GR
ступень фронтальная
Аллея кирпичный 30x30
frontal step Alley brick-red

SG906800N\GR\AN
ступень угловая
Аллея кирпичный 30x30
corner step Alley brick-red

SG906700N\GR
ступень фронтальная Аллея
бежевый 30x30
frontal step Alley beige

SG906700N\GR\AN
ступень угловая Аллея
бежевый 30x30
corner step Alley beige

SG906500N\GR
ступень фронтальная
Аллея светлый 30x30
frontal step Alley light

SG906500N\GR\AN
ступень угловая
Аллея светлый 30x30
corner step Alley light

SG911800N\GR
ступень фронтальная Аллея серый
светлый 30x30
frontal step Alley light grey

SG911800N\GR\AN
ступень угловая
Аллея серый светлый 30x30
corner step Alley light grey

SG912000N\GR
ступень фронтальная
Аллея серый тёмный 30x30
frontal step Alley dark grey

SG912000N\GR\AN
ступень угловая
Аллея серый тёмный 30x30
corner step Alley dark grey

SG911900N\GR
ступень фронтальная
Аллея серый 30x30
frontal step Alley grey

SG911900N\GR\AN
ступень угловая
Аллея серый 30x30
corner step Alley grey

БОРЕАЛЕ | BOREALE | 30x30



SG935000N\GR
ступень фронтальная Бореале серый
тёмный 30x30
frontal step Boreale dark grey

SG935000N\GR\AN
ступень угловая Бореале
серый тёмный 30x30
corner step Boreale dark grey

SG934900N\GR
ступень фронтальная Бореале
серый 30x30
frontal step Boreale grey

SG934900N\GR\AN
ступень угловая Бореале серый
30x30
corner step Boreale grey

SG934700N\GR
ступень фронтальная Бореале беж
светлый 30x30
frontal step Boreale light beige

SG934700N\GR\AN
ступень угловая Бореале
беж светлый 30x30
corner step Boreale light beige

SG934800N\GR
ступень фронтальная Бореале
бежевый 30x30
frontal step Boreale beige

SG934800N\GR\AN
ступень угловая Бореале бежевый
30x30
corner step Boreale beige

SG935200N\GR
ступень фронтальная Бореале
коричневый 30x30
frontal step Boreale brown

SG935200N\GR\AN
ступень угловая Бореале
коричневый 30x30
corner step Boreale brown

САТИН | SATIN | 30x30



TU904400N
ступень
Сатин
бежевый
30x30
step Satin beige

TU904600N
ступень
Сатин серый
30x30
step Satin grey

TU904900N
ступень
Сатин чёрный
30x30
step Satin black

15x15

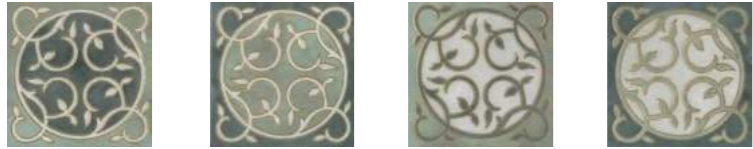

OS\C90\SG1609L
Джардини лаппатированный 15x15x0,9
Giardini lappato

OS\D90\SG1609L
Джардини лаппатированный 15x15x0,9
Giardini lappato

OS\A90\SG1609L
Джардини лаппатированный 15x15x0,9
Giardini lappato

OS\B90\SG1609L
Джардини лаппатированный 15x15x0,9
Giardini lappato

14,5x14,5

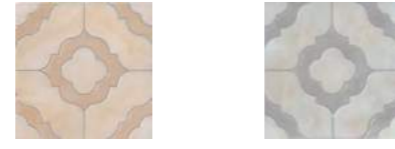

MLD\B64\SG1550L
Помильяно бежевый лаппатированный 14,5x14,5x0,8
Pomigliano beige lappato

MLD\A64\SG1550L
Помильяно серый лаппатированный 14,5x14,5x0,8
Pomigliano grey lappato

13x13



ID57
Меранти белый мозаичный 13x13x1,1
Meranti white mosaic

ID61
Меранти пепельный светлый мозаичный 13x13x1,1
Meranti ash-grey light mosaic

ID58
Меранти бежевый мозаичный 13x13x1,1
Meranti beige mosaic



ID62
Меранти пепельный мозаичный 13x13x1,1
Meranti ash-grey mosaic

ID59
Меранти беж тёмный мозаичный 13x13x1,1
Meranti dark beige mosaic

ID60
Меранти венге мозаичный 13x13x1,1
Meranti wenge mosaic



AD\B392\TU6001
Колор Вуд микс 13x13x1,1
Color Wood mix

AD\B393\ TU6001
Колор Вуд микс 13x13x1,1
Color Wood mix

AD\B394\ TU6001
Колор Вуд микс 13x13x1,1
Color Wood mix

AD\B395\ TU6001
Колор Вуд микс 13x13x1,1
Color Wood mix

10x10



AD\A120\SG9501
Кассия 10x10x0,78
Cassia

9,6x9,6



HGD\A240\SG1544L
Пантеон лаппатированный 9,6x9,6x0,8
Pantheon lappato

AD\A330\SG4539
Резиденция 9,6x9,6x0,95
Residence

STG\A477\SG4551
Формиелло 9,6x9,6x0,95
Formiello

DC\A36\SG6062RL
Декор Эвора глянцевый 9,6x9,6
Decor Evora gloss



AD\A429\SG4570
Сорбонна 9,6x9,6x0,95
Sorbonne

AD\A425\SG4570
Сорбонна 9,6x9,6x0,95
Sorbonne

HGD\A535\SG6062R
Декор Про Лаймстоун матовый обрезной 9,6x9,6
Decor Pro Limestone matt rectified

9,8x9,8



STG\A481\SG1550
Браш Вуд бежевый 9,8x9,8x0,8
Brush Wood beige

STG\B481\SG1550
Браш Вуд коричневый 9,8x9,8x0,8
Brush Wood brown

STG\C481\SG1550
Браш Вуд коричневый тёмный 9,8x9,8x0,8
Brush Wood dark brown

STG\A482\SG1550
Браш Вуд бежевый 9,8x9,8x0,8
Brush Wood beige

STG\B482\SG1550
Браш Вуд коричневый 9,8x9,8x0,8
Brush Wood brown

STG\C482\SG1550
Браш Вуд коричневый тёмный 9,8x9,8x0,8
Brush Wood dark brown



STG\A484\1146H
Капри майолика 9,8x9,8x0,7
Capri majolica

STG\A485\1146H
Капри майолика 9,8x9,8x0,7
Capri majolica

STG\A487\1146H
Капри майолика 9,8x9,8x0,7
Capri majolica

STG\A488\1146H
Капри майолика 9,8x9,8x0,7
Capri majolica

STG\A489\1146H
Капри майолика 9,8x9,8x0,7
Capri majolica

STG\A486\1146H
Капри майолика 9,8x9,8x0,7
Capri majolica



STG\A401\1266H
Амальфи орнамент коричневый 9,8x9,8x0,7
Amalfi pattern brown

STG\A402\1266H
Амальфи орнамент коричневый 9,8x9,8x0,7
Amalfi pattern brown

STG\A403\1266H
Амальфи орнамент коричневый 9,8x9,8x0,7
Amalfi pattern brown

STG\A404\1266H
Амальфи орнамент коричневый 9,8x9,8x0,7
Amalfi pattern brown

STG\A405\1266H
Амальфи орнамент коричневый 9,8x9,8x0,7
Amalfi pattern brown

STG\A406\1266H
Амальфи орнамент коричневый 9,8x9,8x0,7
Amalfi pattern brown

STG\A407\1266H
Амальфи орнамент коричневый 9,8x9,8x0,7
Amalfi pattern brown

STG\A408\1266H
Амальфи орнамент коричневый 9,8x9,8x0,7
Amalfi pattern brown

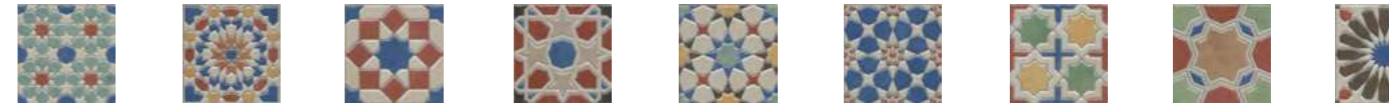

VT\A57\1266 H
Паласио 9,8x9,8x0,7
Palacio

VT\A58\1266H
Паласио 9,8x9,8x0,7
Palacio

VT\A59\1266H
Паласио 9,8x9,8x0,7
Palacio

VT\A60\1266H
Паласио 9,8x9,8x0,7
Palacio

VT\A61\1266H
Паласио 9,8x9,8x0,7
Palacio

VT\A62\1266H
Паласио 9,8x9,8x0,7
Palacio

VT\A63\1266H
Паласио 9,8x9,8x0,7
Palacio

VT\A64\1266H
Паласио 9,8x9,8x0,7
Palacio

VT\A65\1266H
Паласио 9,8x9,8x0,7
Palacio



ID94
Фрагонар наборный чёрный 9,8x9,8x1,1
Fragonard compound black

VT\B226\1146
Довиль 5 глянцевый 9,8x9,8x0,7
Deauville 5 gloss

VT\B229\1146
Довиль 6 глянцевый 9,8x9,8x0,7
Deauville 6 gloss

VT\B232\1146
Довиль 7 глянцевый 9,8x9,8x0,7
Deauville 7 gloss

VT\B236\1146
Довиль 8 глянцевый 9,8x9,8x0,7
Deauville 8 gloss

OS\A88\1146H
Стемма 9,8x9,8x0,7
Stemma

HGD\A439\1146H
Стемма 9,8x9,8x0,7
Stemma

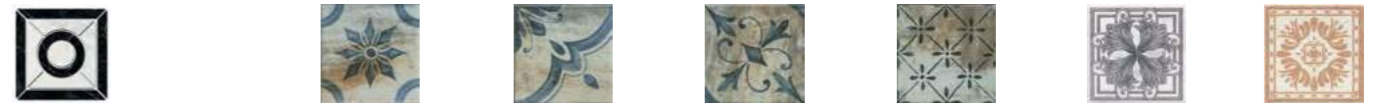

ID93
Фрагонар наборный белый 9,8x9,8x1,1
Fragonard compound white

VT\A226\1146
Довиль 1 глянцевый 9,8x9,8x0,7
Deauville 1 gloss

VT\A229\1146
Довиль 2 глянцевый 9,8x9,8x0,7
Deauville 2 gloss

VT\A232\1146
Довиль 3 глянцевый 9,8x9,8x0,7
Deauville 3 gloss

VT\A236\1146
Довиль 4 глянцевый 9,8x9,8x0,7
Deauville 4 gloss

STG\A432\1267H
Сансеро 9,8x9,8x0,7
Sansevero

AD\A258\1272H
Лаурито 9,8x9,8x0,7
Laurito



1324S
Брюссель бежевый тёмный матовый 9,8x9,8x0,7
Brussels dark beige matt

1325S
Брюссель бежевый светлый матовый 9,8x9,8x0,7
Brussels light beige matt

OS\A127\1327
Брюссель 1 матовый 9,8x9,8x0,7
Brussels 1 matt

OS\B127\1327
Брюссель 2 матовый 9,8x9,8x0,7
Brussels 2 matt

1297S\3F
Пьяцетта 9,8x9,8x0,7
Piazzetta

9,5×9,5



HGD\A170\SG1550L
Парнас лаппатированный 9,5x9,5x0,8
Parnassus lappato

HGD\B170\SG1550L
Парнас лаппатированный 9,5x9,5x0,8
Parnassus lappato

HGD\C170\SG1550L
Парнас лаппатированный 9,5x9,5x0,8
Parnassus lappato

7,0×7,0



AD\A400\SG9296
Версаль 7x7x0,8
Versailles



AD\B400\SG9297
Версаль 7x7x0,8
Versailles



AD\B462\SG9322
Алькала 7x7x0,8
Alcala



AD\A342\SG1596L
Орсэ лаппатированный 8x8x0,8
Orsay lappato



VT\A47\SG1544L
Лирия лаппатированный 8x8x0,8
Liria lappato



VT\A340\SG9174
Вставка Пьяцца матовый 7x7x0,8
Piazza matt



AZ\A013\SG1712
Вставка Туф бежевый светлый матовый 7,7x7,7
Insert Tuff light beige matt

7,7×7,7



AD\A452\SG1608
Флораль 7,7x7,7x0,8
Floral



AD\A462\SG9321
Алькала 7x7x0,8
Alcala



AD\A473\SG9550
Эль-Реаль 7x7x0,8
El-Real



VT\A340\SG9174
Вставка Пьяцца матовый 7x7x0,8
Piazza matt



AZ\A013\SG1712
Вставка Туф бежевый светлый матовый 7,7x7,7
Insert Tuff light beige matt

7,2×7,2



HGD\A24\SG1550
Фаральони 7,2x7,2x0,8
Faraglioni



AD\A242\SG9179
Вилла Флоридиана 7,2x7,2x0,8
Villa Florida



A1881\SG1550
Терраса 7,2x7,2x0,8
Terrace



HGD\A201\SG1550L
Мраморный дворец лаппатированный 7,2x7,2x0,8
Marble Palace lappato



AD\A514\SG1614
Линарес 7,2x7,2x0,8
Linares



OS\A158\SG1687
Декор Монсанту бежевый светлый 7,2x7,2
Decor Monsanto light beige



AD\A436\SG9312
Пьерфон 4,9x4,9x0,8
Pierrefonds



OP\A105\SG6062
Лонгория 4,9x4,9x0,8
Longoria



DC\A33\SG9174
Вставка Алмаш синий 4,9x4,9
Insert Almas blue



AD\A263\SG1603L
Байя лаппатированный 4,9x4,9x0,8
Baya lappato



OS\B87\SG9346
Пиазентина серый тёмный 4,9x4,9x0,8
Piasentina dark grey



DC\B33\SG9174
Вставка Алмаш жёлтый 4,9x4,9
Insert Almas yellow



OS\A87\SG9344
Пиазентина беж тёмный 4,9x4,9x0,8
Piasentina dark beige



OS\A246\SG6062R
вставка Онда 1 обрезной 7,2x7,2
insert Onda 1 rectified



OS\B158\SG1686
Декор Монсанту серый светлый 7,2x7,2
Decor Monsanto light grey

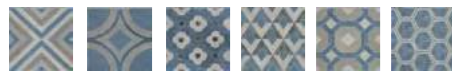

OS\B246\SG6062R
вставка Онда 2 обрезной 7,2x7,2
insert Onda 2 rectified

4,7×4,7



A1294\SG1550
Сонет бежевый 4,7x4,7x0,8
Sonet beige



C1294\SG1550
Сонет песочный 4,7x4,7x0,8
Sonet sandy



D1294\SG1550
Сонет карамель 4,7x4,7x0,8
Sonet caramel



B1294\SG1602
Сонет серый 4,7x4,7x0,8
Sonet grey



AD\A580\SG1596
Брера 4,7x4,7x0,8
Brera



AD\A568\SG1595
Висконти 4,7x4,7x0,8
Visconti

3,5×3,5



VT\A367\3278
Кассетоне металл 3,5x3,5x0,8
Cassettone metal



ТЕХНИЧЕСКАЯ ИНФОРМАЦИЯ

TECHNICAL INFORMATION

Производство Manufacturing.....	470
Continua+	472
Технологии Technologies.....	474
Технологии производства ступеней Technologies of steps production.....	476
Схема укладки керамических ступеней Pattern of the ceramic steps installation.....	478
Рекомендации по укладке керамического гранита Porcelain gres laying recommendations	479
Рекомендации по работе с макси-форматами Recommendations on working with maxi sizes	480
Системы выравнивания плитки Tile levelling systems	481
Поднятый пол с применением утолщенного керамического гранита Raised floor with the use of thickened porcelain gres	481
Символы, использованные в каталоге Symbols used in the catalogue.....	484
Вариативность цвета и рисунка Variation of colour and pattern	484
Сопротивление скольжению Slip resistance.....	485
Вниманию потребителей Consumer information	486
Пояснения к таблицам технических характеристик Notes to the specification table.....	488
Технические характеристики Technical features.....	491
Упаковка Packaging	492
Упаковка декоративных элементов Packaging of decorative elements	494
Сертификация Certifications	498
Контакты Contacts	504

ПРОИЗВОДСТВО

Производства KERAMA MARAZZI расположены в городе Орёл и посёлке Малино (Московская область). Заводы оснащены итальянским оборудованием последнего поколения и считаются одними из самых передовых в Европе. В 2020 году общий объем производства двух предприятий составил 40,8 миллионов м².

Чтобы сделать предложение KERAMA MARAZZI максимально доступным, компания активно развивает фирменную розницу. К услугам покупателей — более 370 магазинов в России, странах СНГ, а также в Северной и Восточной Европе. Концепция фирменной торговли, розничных точек и центров оптовых продаж KERAMA MARAZZI ориентирована на обеспечение максимально комфортных условий для самых разных категорий покупателей и партнеров, в числе которых — архитекторы, дизайнеры, проектировщики, представители строительных и инвестиционных компаний.

MANUFACTURING

KERAMA MARAZZI production facilities are located in Orel and Malino (Moscow region). The plants are equipped with the latest generation of Italian equipment and are considered to be among the most advanced in Europe. In 2020, the total output of both plants amounted 40.8 million m².

To make KERAMA MARAZZI's offer as accessible as possible, the company is actively developing branded retail. More than 370 branded stores in Russia, the CIS, and Northern and Eastern Europe are available to customers. The concept of KERAMA MARAZZI mono-brand outlets and wholesale centres is focused on providing the most convenient conditions for a variety of customers and partners, including architects, designers, planners, construction and investment companies.



Производство в Орле
Factory in Oryol



Производство в Малино
Factory in Malino





CONTINUA+

Итальянская производственная линия последнего поколения **Continua+** — это будущее, которое KERAMA MARAZZI уже сегодня сделала реальностью для керамической индустрии. На этой современной линии производится весь спектр форматов керамического гранита вплоть до самых крупных, а также широкий ассортимент профессиональной продукции с высокими эстетическими свойствами.

Возможности линии **Continua+**, с 2017 года используемой на производстве KERAMA MARAZZI, в 2019 году расширила новая линия. Инновационное оборудование позволяет:

- производить различные форматы керамического гранита, в том числе МАКСИ 120x240 и суперМАКСИ – 120x360 и 160x320 см, уникальные для российской керамической индустрии;
- варьировать толщину плит от 6 до 20 мм без необходимости замены штампа, посредством программной регулировки;
- использовать технологии цифрового сухого декорирования перед прессованием, с применением сырья различных цветов (для продукции DL). Это даёт возможность создавать профессиональную продукцию, эстетичную и при этом устойчивую к глубокому истиранию;
- применять цифровую печать, создавать дополнительную структуру и декорировать продукт при помощи специальной технологии Dry Fix.

The high-performance Italian manufacturing line **Continua+** line is a future that KERAMA MARAZZI has already made a reality for the ceramic industry. This state-of-the-art manufacturing line allows to produce porcelain gres at all diversity of sizes, up to the largest, as well as a wide range of professional products with high aesthetic properties.

The opportunities of The **Continua+** that has been used by KERAMA MARAZZI since 2017, in 2019 were expanded by a new line. The innovative equipment allows:

- to produce porcelain gres of various sizes, including 120x240, as well as SUPERMAXI size 120x320 and 160x320 cm, unique for the Russian ceramic industry;
- to vary the thickness of the slabs from 6 to 20 mm using software adjustment, without changing the dies;
- to use Digital Dry Decoration technology before pressing and apply a wide range of different colours (for DL products);
- to apply digital printing, create additional structure and decorate the product using the special Dry Fix technology.





ТЕХНОЛОГИИ

Stampa Grafica (SG) — технология декорирования поверхности глазурованного керамического гранита. В процессе используется цифровая печать Digitale, которая позволяет создавать на глазурованной поверхности рисунок фотографического качества. Цифровая печать полностью заменила прежнюю технологию — шелкографию, которая подразумевала нанесение красителей на плитку при помощи специальной сетки.

Dry Digital (DD) — технология производства технического неглазурованного керамического гранита, окрашенного в массе в цвет поверхности. Рисунок наносится на плитку с помощью цифровой печати Digitale, далее, для определенных артикулов, плитка дополнительно декорируется гранью для улучшения свойств поверхности. Материал обладает устойчивостью к глубокому истиранию (Continua+).

Double Loading (DL) — технология производства технического неглазурованного керамического гранита с использованием современной технологии Dry Digital Decoration. Декорирование происходит в несколько этапов: с помощью сухих порошков и гранул наносится рисунок до прессования, затем, дополнительно, с применением цифровой печати на поверхности могут воспроизводиться детали рисунка, а также специальные эффекты — с помощью технологии Evodryfix, что несомненно обогащает продукт. Высокая устойчивость к глубокому истиранию. Параметры степени противоскольжения позволяют использовать этот материал на объектах с повышенными требованиями к техническим характеристикам (Continua+).

Полированный керамический гранит — продукция, изготовленная методом шлифовки необработанной лицевой части. Технология обработки с использованием специального абразивного инструмента позволяет отполировать матовую поверхность до зеркального блеска, что повышает декоративную привлекательность материала.

Лаппатированный керамический гранит изготавливается с использованием технологии поверхностной шлифовки, лаппатирования (итал. lappato — притертый, заглаженный), которая получила в настоящее время широкое применение. Технология рассчитана на изготовление керамического гранита с неповторимым рисунком на лицевой поверхности. Для этого используются специальные шлифовальные камни. В отличие от обычного полирования процесс шлифовки занимает меньше времени и с поверхности керамического гранита снимается меньший слой, что повышает технические характеристики. Узор, орнамент не изменяется в зависимости от использованного типа лаппатирования, который является дополнительной обработкой поверхности. Существуют несколько типов лаппатирования:

In cresta (итал.) — на поверхность плитки наносятся различные материалы, для придания поверхности легкой структуры происходит поверхностная полировка «верхушек», технология позволяет добиться эффекта полуполированной поверхности. После такой обработки создается неповторимый рисунок и уникальная комбинированная неоднородная фактура: полированные участки, смешанные с шероховатой поверхностью;

Campo pieno (итал.) — на поверхность плитки наносится значительный слой специального материала, после чего происходит обработка, которая полностью имитирует гладкую полированную поверхность без каких-либо неровностей, включений и т.д.

Обрезной (реттифицированный) керамический гранит — продукция, прошедшая дополнительную механическую обработку — обрезку по длине и ширине (т.е. реттификацию; итал. rettifica — исправление, выпрямление). Обрезной керамический гранит имеет один калибр, что позволяет укладывать его с минимальными швами.

Гидроабразивная резка (hydrojet) — технология резки материала при помощи водяной струи высокого давления, в которую добавлены микрочастицы твердых веществ. Позволяет вырезать из плитки или гранита фигуры любой сложности.

Наборный декоративный элемент — декоративный элемент, состоящий (набранный) из нескольких фигурных фрагментов, выполненных по технологии гидроабразивной резки. Отдельные фрагменты могут быть скреплены вместе на специальной сетке.

Мозаичный декоративный элемент — декоративный элемент, выполненный из фрагментов различного размера и формы, закрепленных на специальной сетке.

SAB (от итал. Sabbiatura — пескоструйная обработка) — технология нанесения декоративных орнаментов на керамический гранит. Рисунок наносится на плитку с помощью потока абразива (песка), который направляется на поверхность плитки через специальный металлический трафарет.

Глубина рельефа может варьироваться от поверхностного до ярко выраженного. Различные результаты достигаются благодаря регулировке технологических настроек оборудования, таких как давление и скорость движения сопла. После пескоструйной обработки поверхность плитки покрывается специальным защитным составом, поэтому эксплуатационные свойства этого декоративного изделия не отличаются от свойств обычного керамического гранита.

TECHNOLOGIES

Stampa Grafica (SG) — decorative technology used for glazed porcelain gres. We use digital printing technology that allows creating an image of photographic quality on a glazed surface. Digital printing has entirely replaced the previous technology which required applying colour by using special grid.

Dry Digital (DD) — is a production technology of technical unglazed porcelain gres, dyed in the color of the surface. The pattern is applied on the tiles thanks to digital printing Digitale, then, for certain articles, the tiles are additionally decorated with graniglia in order to improve the properties of the surface. The material is resistant to deep abrasion (Continua+).

Double Loading (DL) — is a production technology of technical unglazed porcelain gres with the use of the modern Dry Digital Decoration technology. The decoration process has several steps: by using dry powders and granules the pattern is applied before pressing, and then, optionally, with the use of digital printing some pattern details and special effects may be reproduced thanks to Evodryfix technology, which undoubtedly enriches the final product. The high resistance to deep abrasion. High anti-sliding properties allow to use this material in the objects with high requirements to technical characteristics (Continua+).

Polished porcelain gres is the type of products made by grinding their rough facing surface. The treatment technology involving abrasive diamond grit allows grinding the dull surface to mirror-like glitter, which enhances the decorative properties of the material.

Lappato porcelain gres is manufactured with utilization of surface grinding, lappato technology (Ital. lappato - buffed, polished), which is widely used today. The technology is intended for production of porcelain gres with an inimitable pattern on its front-face surface. Special grinding stones are used for this purpose. Unlike conventional polishing, grinding takes less time and a thinner layer is removed from the surface of porcelain gres, which improves its technical characteristics. The pattern, or the ornament, does not change depending on the used type of lappato, which is additional surface treatment. There are several types of lappato:

Lappato type "In cresta" (Ital.). Various materials are applied to the surface of a tile for achieving a light-structured surface; after that superficial polishing of the "tops" is performed. This technology allows producing the effect of a semi-polished surface. Such treatment results in an inimitable pattern and unique, combined, heterogeneous finish: polished segments mixed with a rough surface.

Lappato type "Campo pieno" (Ital.) A significant layer of special material is applied to the surface of a tile; after that the tile is treated to imitate a smooth, polished surface without irregularities, inclusions, etc.

Edged (rectified) porcelain gres — a product subject to additional mechanical treatment, i.e. edged in length and width (rectified — Ital. rettifica — correction, rectification). Edged porcelain gres is of uniform size, which allows laying it with minimum joints.

Water jet cutting (hydrojet) — a method of material cutting with the help of a high pressure water jet with solid fines. It allows cutting shapes of any complexity from tiles or porcelain gres.

Compound decorative element — a decorative element made (composed) of several shaped segments produced with the help of hydrojet technology. Separate segments can be mounted on a special mesh.

Mosaic decorative element — a decorative element made of segments of different size and shape mounted on a special mesh.

SAB (from Italian "Sabbiatura" — sandblasting) — a technology that consists in the application of decorative material on porcelain gres. The drawing is applied to the porcelain gres using abrasive flow on the surface of the tile through a special metal stencil.

The depth of the relief can vary from superficial to pronounced. Different effects can be achieved thanks to the adjustment of the technological settings of the equipment, such as pressure and speed of the nozzle. After sandblasting, the tile surface is covered with a special protective composition. Thus, the properties of such decorative porcelain gres product do not differ from those of ordinary porcelain gres.

ТЕХНОЛОГИИ ПРОИЗВОДСТВА СТУПЕНЕЙ

1. Штампованные ступени / 30x30, 30x60 см

Самый простой в изготовлении вид ступеней. Ступени имеют противоскользящие полосы, которые формируются на плитке в процессе прессования пресс-порошка, т.е. в момент изготовления керамического гранита. Никаких дополнительных технологических операций производство данного вида ступеней не подразумевает.

2. Ступени с пропилами и скруглением / 30x60, 30x119,5 см

Для производства ступеней с пропилами и скруглением используется базовая плитка керамического гранита. Если размер плитки больше установленного формата ступени, её обрезают до нужных размеров (например, ступень в серии «Монте Авелла»). На специальном оборудовании в каждой плитке делают четыре пропила с заглублением для создания противоскользящего эффекта. Далее производится фрезерование радиусной фаски на передней части ступени.

3. Ступени с фигурными торцевыми элементами / фронтальные 30x30, 30x60, 42x30, 42x34 см, угловые 30x30, 34x34 см

Для производства верхней части ступени (проступи) используется базовая плитка керамического гранита. Если размер плитки больше установленного формата ступени, её обрезают до нужных размеров (например, ступени в серии «Терраса»). Отдельно на производстве специальных изделий выпускаются фигурные торцевые элементы, на которые при помощи цифровой печати наносится графика, соответствующая графике базовой плитки. Готовые торцевые элементы обрезаются под размер ступени, а затем приклеиваются к ней специальным клеем.

Для угловых ступеней выпускаются два вида торцевых фигурных элементов — правый и левый. Они подрезаются под углом 45 градусов и приклеиваются к верхней части ступени.

4. Ступени клееные / фронтальные 33x60, 33x119,5 см, угловые — 33x33 см

Современный и универсальный вид ступеней, которые отлично подходят для использования как в общественных, так и в частных интерьерах. Особенность данного вида — возможность изготовления ступеней большой длины. Производство клееных ступеней требует точной геометрии базовой плитки и большого количества операций.

Для производства ступени используется базовая плитка керамического гранита, которая режется на составные элементы — верхнюю часть (проступь) и два вида торцевых элементов (вертикальный и горизонтальный). На фронтальных ступенях, изготавливаемых из лапатированного керамического гранита, дополнительно фрезеруются четыре противоскользящие полосы с заглублением.

Угловые ступени данного вида могут быть универсальными, правыми, левыми. Необходимость производства правых и левых угловых ступеней обусловлена наличием специфичной графики (направления рисунка) на базовой плитке. При изготовлении угловых ступеней верхняя часть (проступь) собирается из двух элементов (треугольников). При изготовлении угловых ступеней из лапатированного керамического гранита на треугольниках фрезеруются четыре противоскользящих пропила с заглублением, которые в собранном виде располагаются под углом 90 градусов друг к другу. Следующим этапом производства является снятие фасок на всех элементах ступени, на которые затем будет наноситься клей — на фронтальной части проступи и торцевых элементах. Последним этапом процесса производства является сборка и склейка ступени. Специальный клей, используемый для производства клееных ступеней, подкрашивается в цвет основы плитки (бисквита), что позволяет делать швы невидимыми.

5. Ступени утолщенные клееные тип L / 34x60, 34x119,5 см

В сериях керамического гранита с увеличенной толщиной представлены ступени с L-образным капиносом. Благодаря повышенной толщине керамического гранита (20 мм) ступени могут использоваться наряду с основным материалом в помещениях и зонах, рассчитанных на повышенные нагрузки.

TECHNOLOGIES OF STEPS PRODUCTION

1. Stamped steps / 30x30, 30x60 cm

The easiest form of steps to manufacture. Steps have non-skid strips, which are formed on the tile in the process of compressing the molding powder, i.e., at the time of porcelain gres production. No additional technological operations in the production of this kind of steps are needed.

2. Steps with saw cuts and rounding / 30x60, 30x119,5 cm

Basic porcelain gres tile is used for manufacturing steps with saw cuts and curvature. If the size of the tile is more than the set format of step, the latter is cut to the desired size (for example, steps in a series of "Monte Avella"). In each tile, four recessed cuts are made by the special equipment in order to create an anti-slip effect. Next process is milling the radius of the chamfer on the front side of the step.

3. Steps with shaped end wall / frontal

30x30, 30x60, 42x30, 42x34 cm, corner 30x30, 34x34 cm

For the production of the upper part of the step (tread), the basic porcelain gres tile is used. If the size of the tile is more than the set format of step, the latter is cut to the desired size (for example, steps in a series of "Terrace"). Shaped end wall elements are manufactured separately on the special elements production line; the digital print graphics, matching the graphics of the basic tiles, is drawn on them. Ready end wall elements are cut to the size of the step, and then are glued to it with the special adhesive.

For the corner steps two types of shaped end wall elements are available — right and left. They are cut at a 45-degree angle and glued to the top of the step.

4. Glued steps / frontal 33x60, 33x119,5 cm, corner - 33x33 cm

This type of steps is modern and versatile, and is perfectly suited for both public and private interiors. The peculiarity of this type is the possibility of manufacturing steps with large length. Production of glued steps requires accurate geometry of the base tile and a large number of operations.

For the step production, porcelain gres basic tiles are used, which are cut into its constituent elements — the top part (the tread) and two end wall elements (vertical and horizontal). On the front steps, made of lapped porcelain gres, additionally, four non-skid strips with depth are milled.

Corner steps of this type can be universal, right, left. The need for manufacturing of right and left corner steps is due to the presence of specific graphics (the direction of the drawing) on the basic tile. In the manufacturing process of corner steps, the top part (the tread) is assembled from two elements (triangles). In the manufacture of corner steps from lapped porcelain gres, anti-slip cutting with depth are milled on triangles, which, when assembled, are located at a 90-degree angle to each other.

The next stage of production is the chamfering on all the step elements, to which glue is applied later — on the front part of the tread and end wall elements.

The last stage of the production process is the assembly and gluing of steps. Special adhesive, used for the production of glued steps, is dyed in the color of the base of tile (biscuit) that ensures invisibility of joints.

5. Thickened glued steps type L / 34x60, 34x119,5 cm

Thickened porcelain gres series offer glued steps with L-shaped endwalls. Due to the increased thickness (20 mm), these steps can be used along with the main finishing material in areas where high loads are implied.



СХЕМА УКЛАДКИ КЕРАМИЧЕСКИХ СТУПЕНЕЙ

Обращаем ваше внимание, что данная ступень является декоративным изделием, состоящим из трех частей – резаных керамических элементов, склеенных между собой под углом 90° при помощи специального клея. Основными задачами данного клея являются фиксация резаных элементов под определенным углом, сохранения целостности при транспортировке и правильного позиционирования при укладке ступени.

Инструкция по укладке:

Ввиду практически нулевого водопоглощения керамического гранита для укладки необходимо применять клеевые составы класса С2 с улучшенной адгезией, высокой деформативностью, подходящие для наружной укладки и устойчивые к температурным колебаниям. При укладке ступени снаружи помещений необходимо обязательно произвести двойное смачивание клеем – нанести клей на монтажную сторону ступени и на стяжку. Это необходимо для того, чтобы покрытие выдерживало естественные подвижки, возникающие из-за температурных перепадов, повседневной эксплуатации и пешеходных нагрузок.

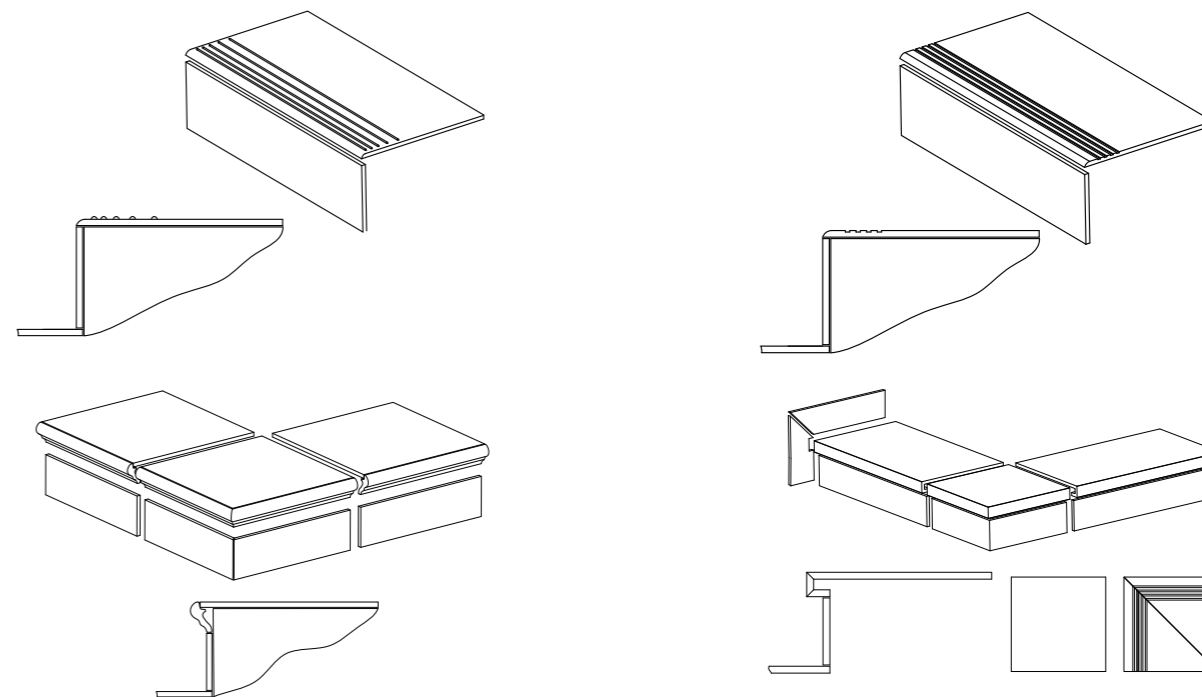
ВАЖНО! При укладке ступеней, для их максимально надёжного сцепления, необходимо полностью заполнять полость А (рис.1) раствором рекомендуемого плиточного клея, как показано на рис.2. Специальный клей, применяемый для склеивания элементов ступени на производстве сам по себе не гарантирует длительность фиксации ступени во временном периоде, если он не подкреплён рекомендуемым плиточным клеем.

Kerama Marazzi не влияет на местные условия или на качество работ, на качество подготовки стяжки, которая по правилам должна быть высохшей, выровненной, очищенной от пыли и наслоений, не иметь трещин.

По этой причине производитель не несет ответственность за любой ущерб, вызванный нарушениями технологии укладки и не рассматривает связанные с этим рекламации.

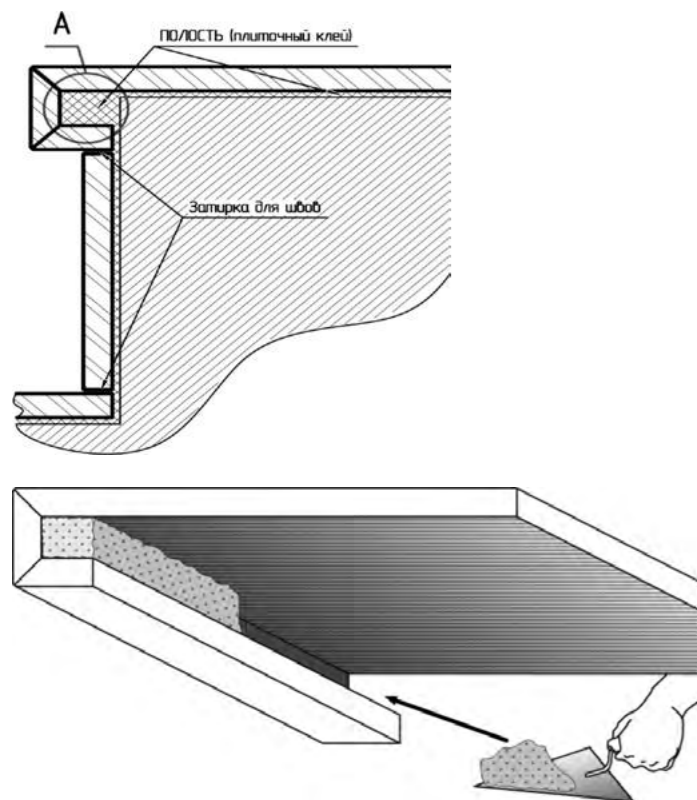

PATTERN OF THE CERAMIC STEPS INSTALLATION

Please note that this step is a decorative product composed of three parts – cut ceramic elements, glued to each other at the angle of 90° with a special glue. The main purposes of this glue are fixation of the cut elements at a certain angle, preservation of integrity during the transportation and correct positioning during the laying of the step.

Installation instructions:

Due to the almost zero water absorption of the porcelain tile, it is necessary to use C2 class adhesives with improved adhesion, highly deformable, suitable for external installation and resistant to temperature fluctuations. In the case of external tiling, adhesive must always be applied using the double-buttering technique, that is, the adhesive must be applied on both the substrate and on the back of the tile. Double-buttering is necessary for tile surface to withstand stresses generated by natural movements due, for example, to variations in temperature, general use, and pedestrian flow.

ATTENTION! For the perfect grip during the installation of the steps it is necessary to completely fill the hollow space as shown in A (fig. 1) with the recommended tile adhesive as shown in fig.2. The special glue used in factory for gluing the step elements does not guarantee the durability of the step fixation in the time period, if it is not strengthened by the recommended tile adhesive.

Kerama Marazzi does not affect local conditions or the quality of work, the quality of preparation of the screed, which according to the rules must have no cracks and be dry, well cured, even, clean and flat.

For this reason, the manufacturer is not responsible for any damage caused by violations of the installation technology and does not consider related complaints.

РЕКОМЕНДАЦИИ ПО УКЛАДКЕ КЕРАМИЧЕСКОГО ГРАНИТА

Перед началом работ рекомендуем убедиться, что имеющийся материал соответствует требованиям по количеству, тону и калибру. Укладка должна производиться квалифицированным персоналом с помощью соответствующих инструментов. Поверхность, на которую производится укладка, должна быть ровной, без значительных перепадов по высоте (не более 3 мм на 2 метра). Клеящий состав выбирается в зависимости от облицовываемой поверхности, типа плитки и ее формата.

При укладке прямоугольных плиток со смещением рекомендуемая величина смещения не должна быть более 20% размера длинной стороны плитки.

PORCELAIN GRES LAYING RECOMMENDATIONS

Before laying, it is necessary to make sure the material meets the requirements in terms of its amount, tone, and caliber. Laying must be performed by qualified personnel equipped with necessary tools. The surface used for laying shall be level, without significant differences in height (not more than 3 mm per 2 m). Glue shall be selected depending on the surface, type of tiles, and their format.

When laying rectangular tiles with a shift, the size of the shift shall not exceed 20% of the length of the longest side of tiles.

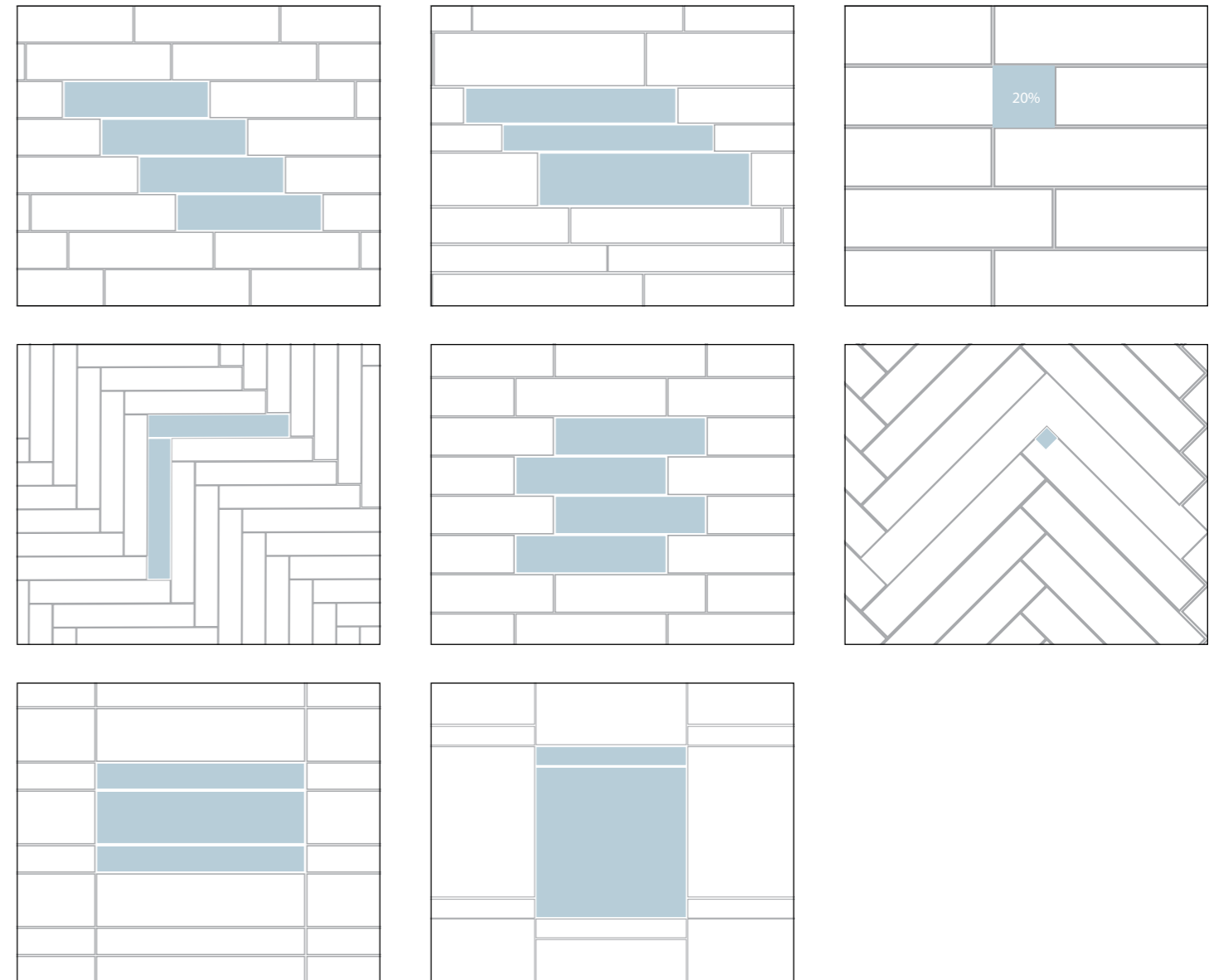

РЕКОМЕНДАЦИИ ПО РАБОТЕ С МАКСИ-ФОРМАТАМИ

Для правильной работы с макси-форматами необходима соответствующая подготовка монтажной бригады, состоящей минимум из двух опытных специалистов, которые знакомы с системами и технологиями работы с большими форматами.

Системы переноса и монтажа макси-форматов

Для перемещения (переноса, подъема) и монтажа макси-форматов необходимо использовать специальную рамку (1), которая позволяет работать с одиночными плитами весом до 100 кг. Рамка снабжена крючками для переноски на большие расстояния (2) и специальными присосками насосного типа (3) с индикатором предела безопасности. Присоски спроектированы таким образом, что их применение возможно и на шероховатых поверхностях. Перед использованием необходимо очистить от загрязнений присоску и точку контакта на плитке, а затем смочить их водой.

Рамка может поставляться с дополнительными аксессуарами, которые расширяют её функциональные возможности (4):

- колесики для продольного перемещения без приложения усилий (при необходимости в состоянии покоя колесики могут перемещаться вдоль структуры);
- опоры под плитку, на которые она опирается при перемещении;
- отодвигающиеся ножки, благодаря которым удобнее наносить клей на плитку.

Внимание! Для укладки макси-форматов основание должно быть ровным: допустимый перепад плоскости не должен превышать 3 мм на 2 м длины. Рекомендуются эластичные клеевые составы с повышенными адгезивными и прочностными характеристиками, а также высокоэластичные цементные клеевые смеси класса не менее C2 (EN 12004) или реактивные клеи класса R2 (EN 12004), с адгезией не менее 1Мпа (10 кг/см²).

RECOMMENDATIONS ON WORKING WITH MAXI SIZES

Correct handling of MAXI sizes requires corresponding preparation of the installation team consisting of at least two experienced professionals that are familiar with the systems and methods of work with large tile c.

Carrying and installation systems for MAXI sizes

For handling (carrying, lifting) and installation of MAXI sizes a special frame (1) is required that allows to work with single slabs weighing up to 100 kg. The frame is equipped with hooks for long-distance transportation (2) and special hand pump suction cups (3) with safety limit indicator. The suction cup design enables application even on rough surfaces. Prior to applying the suction cups clean the cups and the contact area on the tile and wet them with water.

The frame can be supplied with additional accessories expanding its functionality (4):

- rollers for effortless longitudinal travel of the frame (when the frame is not in motion, the rollers can move along the structure, if required);
- tile supports that are used during tile transportation;
- sliding feet making application of tile adhesive more convenient.

Note! Laying MAXI sizes requires even base surface: permissible surface drops should not exceed 3 mm per 2 m of length. It is recommended to use elastic adhesives with high adhesion and strength properties and high-elastic adhesive cement mixtures rated at least C2 (EN 12004) or reaction resin adhesives rated R2 (EN12004) with adhesion of at least 1MPa (10 kg/sq.cm).

СИСТЕМЫ ВЫРАВНИВАНИЯ ПЛИТКИ

Системы выравнивания керамической плитки и керамического гранита (СВП) просты в применении и обеспечивают ровную поверхность при укладке плитки на пол и стены. Приведем для примера некоторые СВП.

Система DLS: Одноразовая основа (1.1) представляет собой пластмассовое изделие белого цвета со специальными «усиками». Благодаря наличию усиков нет необходимости применять крестики, плитку можно укладывать любым способом, как с крестообразными швами, так и с «Т» образной раскладкой или без пересечений. Одна основа контролирует одновременно уровень до четырех плиток. В отверстие, расположенное в центре основы, вставляется клин (1.2) и зажимается специальным зажимом (1.3). Система позволяет создать шов шириной 1,5 мм.

Система MLT: Колпаки (2.1) многоразового использования и тяговые стержни (2.2) при помощи приспособления для укладки (2.3) фиксируют плитку в нужном положении. Резиновая прокладка (2.4) полезна при укладке деликатного или лапатированного материала, ее использование позволяет избежать царапин. Тяговый стержень обеспечивает естественный шов размером 2 мм. СВП позволяют быстро и качественно уложить плитку толщиной 6–12 миллиметров без последующего выравнивания. Использование СВП позволяет избавиться от проседания плиток при высыхании цементного клея. Используется для горизонтального и вертикального выравнивания.

Рекомендации по подготовке основания и клеевым составам

Основание, на которое будет укладываться плитка, должно быть прочным, твердым, чистым и сухим, без пыли и остатков клея. Необходимо хорошо прогрунтовать основание, а точнее – покрыть его праймером того же производителя, что и используемый далее клеевой состав (или специально приготовленным раствором из используемого клеевого состава), что улучшит сцепление плитки и основания. Рекомендуется использование разметочной сетки или лазерного уровня.

TILE LEVELLING SYSTEMS

Levelling systems for ceramic tile and porcelain gres (TLS) are easy to use and ensure even surface when laying the tiles on the floor and the walls. Here are examples of levelling systems.

DLS system: Non-reusable base (1.1) is a white plastic product with special «tails». Due to these tails no installation crosses are necessary, and any tile laying method can be used: with x-joints, in brick pattern or without crossing. One base provides simultaneous level control of up to four tiles. A wedge (1.2) is inserted into the hole in the base center and fixed with a special clamp (1.3). The system forms a seam up to 1.5 mm wide.

MLT system: Re-usable caps (2.1) and pull rods (2.2) fix the tiles in the required position with the help of the laying tool (2.3). A rubber spacer (2.4) is useful when laying sensitive material or material with lappato finish protecting it against scratching. The pull rod ensures a natural 2-mm seam. This levelling system allows quick and proper laying of tiles with 6-12 mm in width without subsequent levelling. The use of the levelling system prevents sinking of tiles upon drying of cement adhesives. It is used for horizontal and vertical levelling.

Recommendations on base surface preparation and adhesive mixtures

The base surface should be stable, firm, clean and dry, free from dust and adhesive residues. The proper amount of primer should be applied on the base surface. In fact, the primer and the subsequently applied adhesive mixture should be of the same manufacturer (or a special compound based on the applied adhesive mixture can be used) ensuring improved adhesion between the tiles and the base surface. It is recommended to use a marking grid or a laser level.

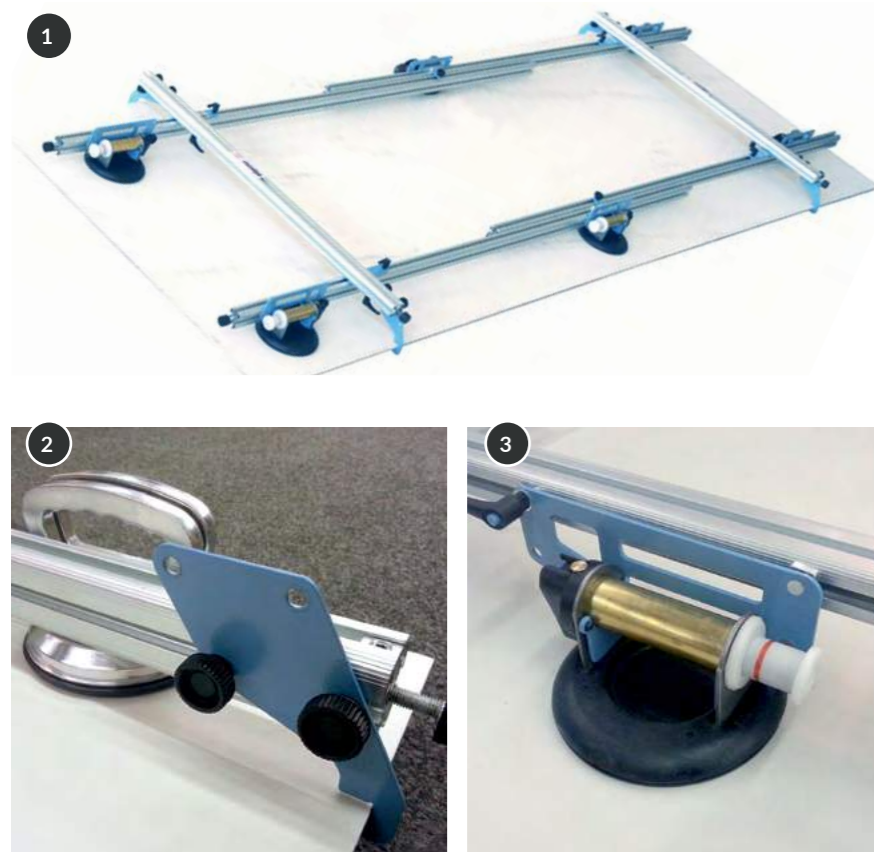

ПОДНЯТЫЙ ПОЛ С ПРИМЕНЕНИЕМ УТОЛЩЕННОГО КЕРАМИЧЕСКОГО ГРАНИТА

Утолщенный керамический гранит отлично подходит для создания поднятого пола (или фальшпола) — ровного покрытия над существующим основанием: поверхностью пола, гравийной крошкой, наливной гидроизоляции, битумной или ПВХ-мембраной.

Поднятый пол успешно применяется в том числе для террас и эксплуатируемых кровель. Это практичное решение имеет ряд важных преимуществ:

- позволяет обеспечить легкий доступ к скрытым коммуникациям;
- обладает терморегулирующими и звукоизоляционными свойствами;
- обеспечивает быстрый отток воды;
- рассчитано на большие нагрузки;
- образует покрытие, устойчивое к деформации.

В качестве основного покрытия для создания поднятого пола применяют керамический гранит толщиной от 15 до 20 мм, характеризующийся повышенной прочностью.

Для поднятого пола KERAMA MARAZZI рекомендует применять специализированную систему монтажа, которая позволяет регулировать высоту и положение плит. Это практически исключает необходимость в дополнительных системах выравнивания, что экономит время и обеспечивает качественное покрытие с минимальными трудозатратами.

Пример такого решения — система Balance итальянской марки IMPERTEK. Опоры, изготовленные из специального полимера, отличаются высокой надежностью и выдерживают нагрузку до 400 кг на элемент, при этом позволяют регулировать высоту поднятого пола от 25 до 392 мм. Конструкция снабжена подвижной головкой, которая автоматически регулирует наклон монтажной поверхности до 5%, тем самым позволяя плитам занимать правильное положение.

Рекомендации по монтажу поднятого пола

1) Заранее определите необходимую высоту опор. Это значение равно желаемой высоте поднятого пола, за вычетом толщины плиты керамического гранита (15–20 мм).

Опоры Balance доступны в версиях MiniBalance (высота от 25 до 50 мм), Balance Support (от 47 до 377 мм) и Balance Tutto Filetto (от 97 до 392 мм).

2) По возможности всегда начинайте монтаж опор с угла помещения или площадки, на которой производите укладку поднятого пола.

3) В ситуациях, когда на смонтированное покрытие планируется большая нагрузка (например, в демонстрационных зонах автосалонов), устанавливать опоры необходимо не только по углам, но и под центром каждой плиты. Для плит прямоугольной формы рекомендуем использовать монтаж с применением специальных металлических профилей.

На схемах, приведенных справа, показаны возможные варианты монтажа поднятого пола с применением системы Balance. Следует принимать во внимание, что для точного расчета числа необходимых опор и других элементов потребуется составление индивидуального монтажного плана.

RAISED FLOOR WITH THE USE OF THICKENED PORCELAIN GRES

Thickened porcelain gres is perfect for creating a raised floor. A raised floor is a flat covering made above the existing base: floor surface, gravel chips, self-leveling waterproofing, bitumen or PVC membrane.

Raised floor is widely used indoors and outdoors, including terraces and accessible roofs. This practical solution has a number of advantages:

- provides simple access to the hidden communications;
- has thermoregulatory and sound-proofing properties;
- provides fast outflow of water;
- optimal for heavy loads;
- forms a coating that is resistant to deformation.

As the main coating for creating a raised floor, porcelain gres with a thickness of 15 to 20 mm is used. This material is characterized by increased strength.

For installation of raised floors, KERAMA MARAZZI recommends using a specialized mounting system, which allows to adjust the height and position of the plates. This virtually eliminates the need for additional leveling systems, saves time and provides high-quality coverage with minimal work effort.

An example of such a solution is the Balance system by IMPERTEK (Italy). Supports made of a special polymer are highly reliable and can withstand loads of up to 400 kg per element, allowing you to adjust the height of the raised floor from 25 to 392 mm. The supports are equipped with a movable head that automatically adjusts the slope of the mounting surface to 5%, thereby allowing the plates to hold the right position.

Recommendations on installation of raised floors

1) Determine the required height of the supports in advance. This value is equal to the desired height of the raised floor, minus the thickness of the porcelain gres slab (15–20 mm).

Balance supports are available in the MiniBalance version (height from 25 to 50 mm), Balance Support (from 47 to 377 mm) and Balance Tutto Filetto (from 97 to 392 mm).

2) If possible, always start the installation of supports from the corner of the room or platform where you are laying the raised floor.

3) In situations where a large load is planned for the mounted surface (for example, in demonstration areas of car showrooms), it is necessary to install supports not only at the corners, but also under the center of each plate. For plates of rectangular shape it is recommended to use the mounting with the use of special metal profiles.

The schemes below show possible options for mounting a raised floor using the Balance system. It should be taken into account that in order to accurately calculate the number of supports and other elements, you will need to create an individual installation plan.



СИМВОЛЫ, ИСПОЛЬЗОВАННЫЕ В КАТАЛОГЕ

4

Устойчивость к износу поверхности, класс.



Упаковочные данные для коробок. Керамическая плитка упаковывается в коробки из гофрокартона. На коробке содержится информация о производственной смене, указан номер артикула, тон, сорт (для необрезного керамического гранита — калибр). Плитка первого сорта помещается в коробки белого цвета. Плитка второго и третьего сортов может быть упакована в коробки коричневого цвета.



Упаковочные данные для поддонов. Коробки с плиткой укладываются на европоддон размером 1200×800 мм. Вес поддона зависит от формата размещаемой на нем плитки (см. таблицы). Вес поддона, на котором упакованы декоративные элементы, не должен превышать 800 кг. Каждый поддон увязывается по горизонтали и вертикали полипропиленовыми лентами и обтягивается сверху полиэтиленовой пленкой.

ВАРИАТИВНОСТЬ ЦВЕТА И РИСУНКА

Вариативность подразумевает неповторяющиеся цвет (оттенок) и рисунок на поверхности плитки в одной упаковке (например, коробке, поддоне или других средствах хранения и транспортировки товара) или партии. Уровень вариативности позволяет определить степень изменения цвета (оттенка) и рисунка керамической плитки или керамического гранита.

V1 — равномерное распределение цвета (оттенка) и рисунка

V2 — незначительная степень изменения цвета (оттенка) и рисунка

V3 — средняя степень изменения цвета (оттенка) и рисунка

V4 — высокая степень изменения цвета (оттенка) и рисунка

SYMBOLS USED IN THE CATALOGUE

4

Resistance to surface abrasion, class.



Packing data for containers. Ceramic tiles are packed in corrugated cardboard containers. The container shall have a plate with the information about the production shift, article number, tile shade, grade (for non-rectified porcelain gres, calibre is also specified on the box). First grade tile shall be packed in white containers. Second and third grade tile can come in brown containers.



Packing data for the pallets. Containers with tiles shall be put on 1200x800 mm euro pallets. The pallet weight depends on the format of the tiles (see Tables). The weight of the pallet with decorative elements shall not exceed 800 kg. Each pallet shall be fixed by a polypropylene strip horizontally and vertically and wrapped with a polyethylene film.

VARIATION OF COLOUR AND PATTERN

Variations mean non repeated colour (shade) and pattern of the tiles from one package (for example, box, pallet or other means of storing and transportation of goods) or consignment. The level of variations allows to define the degree of colour (shade) and pattern change of ceramic tile and porcelain gres.

V1 — equal distribution of colour (shade) and pattern

V2 — non significant degree of colour (shade) and pattern change

V3 — medium degree of colour (shade) and pattern change

V4 — high degree of colour (shade) and pattern change

СОПРОТИВЛЕНИЕ СКОЛЬЖЕНИЮ

Основным требованием к безопасности является сопротивление скольжению, что особенно важно для керамического гранита, который используется для жилых, общественных и промышленных помещений, а также для керамического гранита, используемого в наружных зонах. Эта характеристика определяет способность поверхности препятствовать скольжению предмета, находящегося на ней. Наиболее широкое распространение для измерения сопротивления скольжения (коэффициента трения) получил немецкий метод (нормы DIN): результат испытания выражается в раз- мере угла наклона пола для обеспечения скольжения предмета.

DIN 51130

Категории устойчивости к скольжению обуви для напольных покрытий в рабочих зонах со скользкими поверхностями

Коэффициент трения	Угол наклона		
R9		6° – 10°	незначительное противоскольжение
R10		10° – 19°	нормальное противоскольжение
R11		19° – 27°	среднее противоскольжение
R12		27° – 35°	высокая степень противоскольжения
R13		более 35°	максимальная степень противоскольжения

DIN 51097

Категории антискольжения для напольных покрытий во влажных зонах, где ходят босыми ногами

Группа оценки	Угол наклона		
A		≥12°	незначительное противоскольжение
B		≥18°	нормальное противоскольжение
C		≥24°	среднее противоскольжение

SLIP RESISTANCE

The main safety requirement is slip resistance, which is essential for porcelain gres used in residential, public or industrial buildings, as well as for porcelain gres that is used outside. This parameter defines the ability of surfaces to prevent slipping of objects above. The most widespread method for measuring slip resistance (coefficient of friction) is the German DIN Standard method. The result of testing is expressed in floor slope angle needed to make an object slip.

DIN 51130

Slip prevention ratings for flooring surfaces in shod feet environments

Rating		Slope friction angle	
R9		6° – 10°	low slip resistance
R10		10° – 19°	normal slip resistance
R11		19° – 27°	medium slip resistance
R12		27° – 35°	high slip resistance
R13		more than 35°	maximum slip resistance

DIN 51097

Slip prevention ratings for wet flooring surfaces in bare feet environments

Rating		Estimated slope angle	
A		≥12°	low slip resistance
B		≥18°	normal slip resistance
C		≥24°	medium slip resistance

ВНИМАНИЮ ПОТРЕБИТЕЛЕЙ

Облицовочная керамическая плитка

Облицовочная керамическая плитка

Осторожно. Хрупкое. Керамическая плитка и керамический гранит являются прочными отделочными материалами, однако их необходимо предохранять от воздействия ударных нагрузок.

Керамическая плитка для пола и керамический гранит имеют разные калибры. Для облегчения процесса укладки (в т.ч. разных артикулов) рекомендуем использовать продукцию одного калибра.

Керамическая плитка для пола

Фактический размер обрезаного керамического гранита отличается от номинального в меньшую сторону в пределах нормативных допусков. В каталоге приведен номинальный размер.

Керамическая плитка для пола

Отдельные партии керамической плитки и керамического гранита могут незначительно отличаться по цвету. Следует обращать внимание на обозначение тона, рекомендуем приобретать продукцию одного тона.

Керамическая плитка для пола

Кривизна лицевой поверхности — отклонение лицевой поверхности керамической плитки и керамического гранита от плоскости. Нормативными документами введены допуски по кривизне лицевой поверхности, в рамках которых производитель сортирует продукцию. Небольшие положительные (выпуклость) или отрицательные (вогнутость) отклонения, находящиеся в пределах установленных допусков, не являются браковочным признаком.

Уход за декоративными изделиями и плитками с металлизированной поверхностью. Декоративные изделия, изготовленные с применением золота, платины, красителей на основе металлов, а также керамические и керамогранитные плитки с декоративной металлизированной поверхностью требуют внимательного ухода. Для удаления загрязнений рекомендуется применять слабый мыльный раствор, безабразивные рН-нейтральные моющие средства, безабразивные средства бытовой химии для эмалированной посуды. После обработки промывать чистой водой. Обработку проводить мягкой тканью или мягкой губкой. Не допускается использование абразивных чистящих средств и абразивных материалов! Не использовать средства, содержащие кислоту! Перед применением моющих и чистящих средств рекомендуется предварительно проверить их действие на малозаметном участке керамического покрытия.

Выполнение швов. Швы являются важнейшим элементом сохранения облицованной поверхности в хорошем состоянии. Швы должны присутствовать между плитками, на конструктивных соединениях, между полом и стеной и пр. Затирку можно производить только после полного высыхания клея. Укладочные швы должны быть чистыми, не содержать остатков клея и пыли. Рекомендуем использовать затирку, одинаковую по цвету с плиткой. При использовании контрастной по цвету затирки следует провести пробу на небольшом участке и убедиться, что поверхность легко очищается. Если имеет место окрашивание, обработать поверхность плитки защитным средством, предотвращающим проникновение красящих пигментов в микрорельеф и микропоры, которые могут иметься на поверхности плитки. Для защиты полированного и лаппатированного керамического гранита от загрязнений рекомендуем использовать средства FILA (Италия), например, FILA Stop Dirt.

Керамический гранит	Внутри	Обрезной	2 мм
		Необрезной	3-4 мм (в зависимости от формата плит)
	Снаружи	Обрезной	6-8 мм (в зависимости от формата плит)
		Необрезной	
Настенная плитка	Внутри	2 мм	

Облицовочная керамическая плитка

Облицовочная керамическая плитка

Уход за керамическим гранитом имеет ряд особенностей. После укладки необходимо как можно скорее произвести очистку поверхности, обработать поверхность слабым кислотным раствором, предварительно смочив межплиточные швы водой. Через 15 минут промыть всю поверхность чистой водой. При использовании чистящих средств, в которых содержатся концентрированные кислоты, следует избегать попадания чистящего средства на межплиточный шов. Полированный и лаппатированный керамический гранит требует более внимательного отношения при укладке и тщательного ухода. В процессе шлифовки на поверхности открываются микропоры. Попадание в микропоры масел, красящих веществ может привести к образованию сложновыводимых пятен. Важно:

Облицовочная керамическая плитка

— не допускать попадания клеевого состава на лицевую поверхность, при попадании немедленно удалить чистой влажной тканью;

Облицовочная керамическая плитка

— не использовать абразивные чистящие средства, чтобы избежать появления царапин;

Облицовочная керамическая плитка

— перед входом в помещение, пол которого выложен полированным керамическим гранитом, положить коврик для очистки обуви;

Облицовочная керамическая плитка

— ограничить использование полированного керамического гранита в зонах приема пищи и местах, где планируется использование красящих веществ, а также масел и прочих жидкостей (из-за возрастающего риска, вызванного повышенным скольжением материала);

— после укладки обработать поверхность специальными средствами для предотвращения проникания масел, жиров и красителей в микропоры на лицевой поверхности;

Облицовочная керамическая плитка

— перед использованием любых чистящих средств и химических составов, а также затирок для швов рекомендуется провести предварительный тест на малозаметном участке керамического гранита во избежание непредвиденного воздействия на облицованную поверхность. Для ухода за полированным керамическим гранитом KERAMA MARAZZI рекомендует средства марки FILA (Италия).

Облицовочная керамическая плитка

Регулярная уборка. Производится для восстановления первоначально внешнего вида поверхности. Тщательная уборка должна производиться с применением нейтральных моющих средств. Для помещений с большими поверхностями можно использовать промышленные машины для мойки пола, сомещая при необходимости с ручной промывкой. Не рекомендуется использование абразивных материалов, воскосодержащих препаратов. Для удаления сильных загрязнений использовать специализированные сильнодействующие средства для мытья полов, при необходимости пятновыводящие моющие средства для керамических покрытий.

Облицовочная керамическая плитка

Внимательно изучайте инструкции производителей!

CONSUMER INFORMATION

Облицовочная керамическая плитка

Облицовочная керамическая плитка

Warning. Fragile. The ceramic tiles and porcelain gres are strong finishing materials but shall be protected against any shocks.

Облицовочная керамическая плитка

Ceramic floor tiles and porcelain gres can be of different sizes. It is strongly recommended to use the products of the same calibre to facilitate tile paving (including laying of tiles with different article numbers).

Облицовочная керамическая плитка

The actual size of the edged porcelain gres is smaller than the nominal size within the standard tolerance limits. The catalogue contains the nominal size.

Облицовочная керамическая плитка

Different lots of ceramic tiles and porcelain gres may have slightly different colour. Pay attention to the shade identification mark. It is strongly recommended to purchase the products of the same shade.

Облицовочная керамическая плитка

Tile face curvature — deviation of the ceramic tile and porcelain gres surface from the plane. The tolerance limits regulating the tile face curvature are set in the regulatory documents and shall be used by the manufacturer to sort out the products. Insignificant positive (convexity) and negative (concavity) deviations within the tolerance limits shall not be a basis for the rejection.

Облицовочная керамическая плитка

Taking care of decorative products and tiles with metallized surface. Decorative products with a gold, platinum or metal-based pigments application, as well as ceramic tiles and porcelain gres with decorative metallized surface require thorough care.

To remove dirt it is recommended to use weak soap solution, non-abrasive pH-neutral washing agents, non-abrasive household chemical products like the one for enameled tableware. After the dirt is removed rinse the tile with clean water. Use soft fabric or sponge for cleaning. It is not allowed to use abrasive cleansing agents and abrasive materials! Do not use acid-containing products! Before use of washing and cleansing agents it is recommended to test them on an unnoticeable tile’s area.

Облицовочная керамическая плитка

Joints. Joints are the most important element in keeping the faced surface in proper condition. Tiles, bracing elements, floor, walls, etc. must have joints. Smoothing out can be performed only after the adhesive is fully dry. Joints shall be clean, free of excessive adhesive and dust. Smoothing agent shall have the same color as the tiles. When using smoothing agent of a contrasting color, it shall be first tested on a small-size area in order to make sure the surface can be cleaned easily. If the area gets colored, treat the surface of the tiles with protective agent preventing coloring pigments from penetrating into the microrelief and microvoids that might be present on the surface of the tiles. To protect porcelain gres from stains and dirt we recommend using treatment offered by FILA (Italy), for example FILA Stop Dirt.

Porcelain gres	Internal tiling	Rectified	2 mm
		Not rectified	3-4 mm (depending on the tile size)
	External tiling	Rectified	6-8 mm (depending on the tile size)
		Not rectified	
Wall tile	Internal tiling	2 mm	

Облицовочная керамическая плитка

Облицовочная керамическая плитка

Porcelain gres care has a number of specific features.

After tile laying it is necessary to clean the surface as soon as possible, treat it with a lean acid solution, having wetted tile grout lines with water beforehand. In 15 minutes, it is recommended to clean the whole surface with clean water. When using cleaning agents, which contain strong acids, it is necessary to avoid their contact with the tile grout line. Polished and lapped porcelain gres shall require special care during laying and further use. Polishing and lapping result in the opening of micropores on the surface of the porcelain gres. Oil and colouring substances penetrating into these pores can result in the formation of permanent stains. It is important:

Облицовочная керамическая плитка

— to prevent the application of an adhesive compound at the face of the tile. If the adhesive compound is applied to the tile face, immediately remove it with a clean wet cloth;

Облицовочная керамическая плитка

— to use float grout of the same color as the tiles. When using contrasting float grout, it is necessary to test it on a small area first in order to make sure that the surface can be easily cleaned. If coloring occurs, it is recommended to treat the surface with a protective agent, for example FILA Stop Dirt (Italy), preventing penetration of coloring agents into micropores, which might be on the surface of the tile.

Облицовочная керамическая плитка

— to avoid using abrasive cleaning agents as to prevent scratches;
— to put a mat to clean the shoes at the entrance door of the premises with the polished or lapped porcelain gres floor;

Облицовочная керамическая плитка

— to restrict the use of polished and lapped porcelain gres in the eating areas and places where it is planned to use coloring agents, oils and other liquids (due to the increasing risk related to higher slipping of the material);

Облицовочная керамическая плитка

— to treat the surface with special means after laying to prevent the penetration of oil, grease and colouring agents into the micropores at the tile face;

Облицовочная керамическая плитка

— it is strongly recommended to test any and all cleaning agents, chemical compounds and float grout on a small concealed area first in order to prevent any undesired effect on the faced surface. FILA (Italy), offers a wide range of polished and lapped porcelain gres care products. Before using of any chemical products, read carefully the manufacturer’s requirements.

Облицовочная керамическая плитка

Regular cleaning. Cleaning is necessary for restoring the original appearance of the surface. Thorough cleaning shall be performed with the use of neutral detergents. Large areas can be cleaned with professional floor-cleaning machines in combination with manual cleaning, when necessary. Abrasive and wax-containing materials are not recommended for use. Heavily stained areas shall be cleaned with specialized floor cleaners and, if necessary, stain removers for ceramic surfaces may be used.

Облицовочная керамическая плитка

Read carefully the manufacturer’s instructions for all the materials used!

ПОЯСНЕНИЯ К ТАБЛИЦЕ ТЕХНИЧЕСКИХ ХАРАКТЕРИСТИК

Водопоглощение

Водопоглощение

Водопоглощение — отношение массы воды, поглощенной образцом при полном насыщении, к массе образца в сухом состоянии. Водопоглощение для керамического гранита (группа ВIа) определяется согласно **EN ISO 10545-3** и составляет не более 0,5%. Согласно европейским нормам **EN14411** керамические плитки полусухого прессования по водопоглощению делятся на группы:

- группа ВIа** — с низким водопоглощением E ≤ 0,5%
- группа ВIb** — с низким водопоглощением 0,5 < E ≤ 3%
- группа ВIIа** — с водопоглощением 3% < E ≤ 6%
- группа ВIIb** — с водопоглощением 6% < E ≤ 10%
- группа ВIII** — с водопоглощением E >10%

Сопротивление глазури растрескиванию

Сопротивление глазури растрескиванию — характеристика, показывающая, выдерживает ли глазурь плиток воздействие высоких температуры (159±1 °C) и давления (500±20 кПа) без растрескивания.

Прочностные характеристики

Прочностные характеристики согласно **EN ISO 10545-4** характеризуются разрушающим усилием, разрушающей нагрузкой и пределом прочности при изгибе при приложении с определенной скоростью усилия на середину плитки.

Разрушающее усилие

Разрушающее усилие — величина силы, в ньютонах, при которой испытываемый образец разрушается, определяется по шкале прибора.

Разрушающая нагрузка

Разрушающая нагрузка — величина, в ньютонах, получаемая умножением величины разрушающего усилия на расстояние между опорными стержнями, деленное на ширину испытываемого образца.

Предел прочности при изгибе

Предел прочности при изгибе — величина, в ньютонах на мм², получаемая делением величины рассчитанной разрушающей нагрузки на возведенную в квадрат наименьшую толщину испытываемого образца по линии разрушения.

Устойчивость к глубокому истиранию

Устойчивость к глубокому истиранию — одна из основных характеристик керамического гранита, требования к которой определяются международным стандартом **EN ISO10545-6**. Показывает, сколько кубических миллиметров теряет испытуемый материал при определенном абразивном воздействии. Во многом зависит от типа завершающей обработки плитки: шлифовки, полировки, пропитки синтетическим составом и пр. Важным фактором для данной характеристики является степень водопоглощения: чем она выше, тем устойчивость к глубокому истиранию ниже.

Устойчивость к износу поверхности

Устойчивость к износу поверхности

Устойчивость к износу поверхности

Устойчивость к износу поверхности (класс износостойкости) — одна из главных характеристик глазурованных напольных плиток (в том числе и глазурованного керамического гранита), от которой зависит, как долго поверхность плиток будет сохранять внешний вид без видимых изменений. Согласно европейским нормам EN14411 (приложение N), глазурованные керамические плитки классифицируются на 6 групп в зависимости от их износостойкости:

Класс 0

Класс 0 — Глазурованные керамические плитки данного класса не рекомендуется применять для напольных покрытий.

Класс 1

Класс 1 — Для напольных покрытий помещений, не имеющих абразивных загрязнений, с использованием обуви с мягкой подошвой или без обуви (например, ванные комнаты в жилых помещениях и спальни без непосредственного входа снаружи).

Класс 2

Класс 2 — Для напольных покрытий помещений с минимальным количеством абразивных загрязнений, с использованием мягкой или обычной обуви (например, жилые помещения в домах, за исключением кухонь, прихожих и аналогичных помещений с частой ходьбой. Указанное не относится к специальной обуви, например, обуви на шпильке).

Класс 3

Класс 3 — Для напольных покрытий помещений с небольшим количеством абразивных загрязнений, с использованием обычной обуви и с частой ходьбой (например, кухни, прихожие, коридоры, балконы, лоджии и террасы. Указанное не относится к специальной обуви, например, обуви на шпильке).

Класс 4

Класс 4 — Для напольных покрытий помещений с небольшим количеством абразивных загрязнений, с регулярной ходьбой, с нагрузками большими, чем для степени 3 (например, производственные кухни, гостиницы, выставочные и торговые помещения).

Класс 5

Класс 5 — Для напольных покрытий помещений с небольшим количеством абразивных загрязнений, с интенсивной ходьбой в течение продолжительного времени, в результате чего применяемые глазурованные керамические плитки подвергаются чрезвычайным нагрузкам (например, общественные зоны, такие как торговые центры, вестибюли аэропортов, фойе гостиниц, общественные пешеходные дорожки и промышленные зоны).

Тон

Тон — цветовая тональность партии керамической плитки или керамического гранита, которая может немного отличаться от заявленного цвета. Тон обозначается на упаковке цифрой.

Калибр (рабочий размер)

Калибр (рабочий размер) — условное обозначение производственно-го размера, устанавливаемого для процесса изготовления, которому должен соответствовать фактический размер в пределах допустимых отклонений. Продукция сортируется по партиям одного производственного размера (калибра). Калибр указывается на упаковке.

Коэффициент термического расширения

Коэффициент термического расширения показывает, насколько происходит увеличение/уменьшение геометрических размеров плитки в процессе нагрева/охлаждения. Имеет большое значение при укладке больших площадей керамического гранита внутри помещений (для расчета компенсационных швов) и снаружи (для выбора способа крепления, определения типа используемого клея и расчета раскладочных швов).

Сопротивление термическому шоку

Сопротивление термическому шоку — способность керамических изделий выдерживать резкие колебания температуры. Зависит от физико-химических, термомеханических свойств материала, от формы, размеров изделий, условий их нагрева и охлаждения.

NOTES TO THE SPECIFICATION TABLE

Water absorption

Water absorption

Water absorption — is the ratio of the mass of water absorbed by the sample at its full saturation to the dry mass of the sample. Water absorption rate of porcelain gres shall be defined according to **EN ISO 10545-3**. Water absorption rate shall not exceed 0.5%. According to the European standard **EN14411**, dry-press ceramic tiles are divided into the following groups according to the water absorption rate:

- Bla group** — low water absorption rate E≤ 0.5%
- BIb group** — low water absorption rate 0.5<E≤ 3%
- BIIa group** — water absorption rate 3% < E≤ 6%
- BIIb group** — water absorption rate 6%<E≤ 10%
- BIII group** — water absorption rate E>10%

Glaze cracking resistance

Glaze cracking resistance — a feature indicating if the tile glaze can stand high temperature (159±1 °C) and pressure (500±20 kPa) without cracking.

Strength properties

According to **EN ISO 10545-4** strength properties include breaking load, breaking strength and modulus of rupture measured at a definite force speed applied in the middle of the tile.

Breaking load

Breaking load — a value of force, in Newton, the application of which causes the damage of the tested sample. It is measured according to a measuring instrument scale.

Breaking strength

Breaking strength — a value, in Newton, generated by the multiplication of the breaking load and the distance between support bars divided by the width of the tested sample.

Modulus of rupture

Modulus of rupture — a value, in Newton/mm, generated by the division of the estimated breaking strength by the squared minimum thickness of the tested sample along the fracture line.

Deep abrasion resistance

Deep abrasion resistance — one of the major characteristics of porcelain gres, the standard value of which is set by the international standard EN ISO10545-6. It basically indicates the number of cubic millimeters the tested material loses under certain abrasive impact. It largely depends on the type of the tile final treatment: grinding, polishing, saturation with a synthetic mixture etc. Water absorption rate is also important for this parameter: the higher is water absorption rate, the lower is deep abrasion resistance rate.

Resistance to surface abrasion

Resistance to surface abrasion

Resistance to surface abrasion (class of resistance) is one of the major properties of glazed tiles for flooring which influences on how long the tile surface will preserve its exterior appearance without visible changes. According to the European standard EN14411 (Appendix N), glazed ceramic tiles are classified into 6 groups depending on their wear resistance:

Class 0

Class 0 — Glazed ceramic tiles of this class are not recommended for floors.

Class 1

Class 1 — is recommended for floors subject to no abrasive dirt, or areas where shoes with soft soles or no shoes are used (e.g. bathrooms in apartments and bedrooms without an entrance from the outside).

Class 2

Class 2 — is recommended for floors subject to a minimum level of abrasive dirt and areas where shoes with soft sole or ordinary shoes are used (living premises in the houses, except for kitchen, entrance hall and similar premises involving much walking. This shall not include special shoes, e.g. high-heeled shoes).

Class 3

Class 3 — is recommended for floors subject to a low level of abrasive dirt, areas where ordinary shoes are used and premises involving much walking (e.g. kitchen, entrance hall, corridors, balcony, loggia and terrace. This shall not include special shoes, e.g. high-heeled shoes).

Class 4

Class 4 — is recommended for floors subject to a low level of abrasive dirt and premises subject to regular walking at the rate higher than for class 3 (e.g. kitchen at the production enterprise, hotels, showrooms and commercial premises).

Class 5

Class 5 — is recommended for floors subject to a low level of abrasive dirt and premises subject to intense walking for a long period of time which puts an excessive load on the glazed ceramic tile (e.g. public premises, such as shopping malls, airport lounges, hotel lobbies, public pedestrian paths and industrial zones).

Calibre (work size)

Calibre (work size) — is a conventional designation of manufacturing size of the tile set for the production process, the actual size of the tile shall correspond to, with account of certain tolerance limits. The product is sorted into lots of one production size (calibre). Size is marked on a package.

Shade

Shade — colour value of a ceramic tile or porcelain gres lot that can slightly differ from the declared colour. The shade is marked on a container with a number.

Thermal expansion coefficient

Thermal expansion coefficient indicates the increase/decrease of the tile dimensions during heating/cooling. It is extremely important for laying of porcelain gres over big areas indoors (to calculate the width of the expansive joints properly) and outdoors (in order to select the best suitable fastening option, type of adhesive compound and calculate tile-to-tile gaps).

Thermal shock resistance

Thermal shock resistance — the ability of ceramic items to endure sharp temperature changes. This parameter depends on various physical, chemical and thermomechanical properties of the material, its shape, size, heating and cooling conditions.

ПОЯСНЕНИЯ К ТАБЛИЦЕ ТЕХНИЧЕСКИХ ХАРАКТЕРИСТИК

☀ Морозостойкость — способность керамических изделий, насыщенных водой, выдерживать без признаков разрушения многократное попеременное замораживание в воздушной среде и оттаивание в воде. Показатель морозостойкости – количество циклов (замораживаний/оттаиваний), которое выдерживает образец, не разрушаясь. Согласно процедуре контроля EN ISO 10545-12, цикл замораживания/оттаивания повторяют не менее 100 раз.

Устойчивость к загрязнениям определяется согласно норме ISO 10545-14. Различают три основных загрязняющих реагента: специальные чернила, спиртовой раствор йода и оливковое масло. Устойчивость керамической поверхности к загрязняющим реагентам классифицируется в зависимости от эффективности и от легкости их удаления.

Существуют четыре процедуры очистки, которые применяются в комбинации с соответствующими очищающими веществами (горячая вода, чистящее средство слабой концентрации, чистящее средство сильной концентрации, различные растворители).

Процедура А — проточная горячая вода.

Процедура В — ручная очистка чистящим средством слабой концентрации.

Процедура С — механическая очистка чистящим средством сильной концентрации.

Процедура D — погружение в соответствующий растворитель.

Класс присваивается после визуальной оценки результата. Наивысшим классом устойчивости к загрязнению и простоты удаления считается класс 5, наименьшим – класс 1. Минимально допустимый для керамического гранита – класс 3.

Химическая устойчивость — способность поверхности плитки (глазури) или керамического гранита выдерживать при комнатной температуре контакт с химическими веществами (бытовой химией, добавками для бассейнов, солями и кислотами) без изменения внешнего вида. Согласно норме ISO 10545-13, керамические плитки и керамический гранит классифицируются в порядке убывания устойчивости следующим образом:

Неглазурованная (UGL)

Класс А — отсутствие видимых изменений;

Класс В — видимые изменения на поверхностях среза;

Класс С — видимые изменения на поверхностях среза, на грани образца и на лицевой стороне.

Глазурованная (GL)

Класс А — отсутствие видимых изменений;

Класс В — значительные изменения внешнего вида;

Класс С — частичная или полная потеря первоначальной поверхности. Перед буквой, обозначающей класс, добавляют букву, обозначающую тип плитки: G – глазурованная, U – неглазурованная.Наличие в аббревиатуре буквы H указывает на устойчивость к кислотам и щелочам высокой концентрации, L – низкой концентрации, отсутствие буквы – устойчивость к бытовым химическим средствам и к добавкам для плавательных бассейнов. Таким образом, обозначение UHA, ULA или UA следует понимать как «плитка неглазурованная, соответствующая классу А», обозначение GHB, GLB или GB – как «плитка глазурованная, соответствующая классу В».

Коэффициент трения

Керамический гранит KERAMA MARAZZI тестируется на определение коэффициента трения скольжения по разработанному в Великобритании методу BCR (British Ceramic Research Association). Метод BCR предполагает применение классификационной шкалы от 0 до 1, согласно которой коэффициент трения 0,1 означает «опасно», коэффициент трения 0,9 — «отлично». Коэффициент трения BCR керамического гранита KERAMA MARAZZI обозначен как μ>0,4, что означает по классификационной шкале удовлетворительную степень сопротивления скольжению. В соответствии с методом испытаний BCR керамический гранит KERAMA MARAZZI — это продукция с нескользкой поверхностью, которая может использоваться в любых помещениях, где не предъявляются повышенные требования к противоскользящим свойствам. **Определение коэффициента трения скольжения не является обязательным для производителей при сертификации продукции, так как ни один из методов не включен в Европейские стандарты.**

KERAMA MARAZZI

NOTES TO THE SPECIFICATION TABLE

☀ Frost resistance — ability of water saturated ceramic items to resist without any damage the impact of multiple freezing in the air and thawing in water. Frost resistance degree is a number of cycles (freeze/thaw) a sample stands without any damage. According to EN ISO 10545-12 control procedures the freeze/thaw cycle is repeated not less than 100 times.

Stains resistance is defined in compliance with ISO 10545-14. There are three main polluting agents: special ink, iodine alcoholic solution, and olive oil.

The resistance rate of a ceramic surface to polluting agents depends on the efficiency and ease of their removal. There are four cleaning procedures applied in combination with the corresponding cleaning agents (hot water, weak cleaning agent, strong cleaning agent, and various solvents).

Procedure A — running hot water.

Procedure B — manual cleaning with a weak cleaning agent.

Procedure C — mechanical treatment with a strong cleaning agent.

Procedure D — dipping into the corresponding solvent.

The class is assigned upon completion of a visual assessment of the result. The highest class of stains resistance and stains removal ease is class 5; the lowest one is class 1. Minimum admissible class for porcelain gres is class 3.

Chemical stability — ability of the tile (glaze) surface or porcelain gres to withstand a contact with chemical substances (household chemistry products, additives for pools, salts and acids) at room temperature without getting its appearance changed. Acc. to ISO 10545-13 ceramic tile and porcelain gres are classified into Chemical Stability groups as follows:

Unglazed (UGL)

Class A — no visual changes;

Class B — visual changes at the shear surface

Class C — visual changes at the shear surface, on the sample edge and on the front side.

Glazed (GL)

Class A — no visual changes;

Class B — strong changes of the appearance;

Class C — partial or full loss of the original surface.

Before the letter of Class, a letter standing for the tile type (G-glazed, U-unglazed) is added. Letter H in the abbreviation indicates resistance to acids and alkali of high concentration; letter L indicates respectively low concentration. If none of these letters is added, it means that the tile is resistant to household chemical agents and additives for swimming pools. Thus, UHA, ULA or UA abbreviations stand for «unglazed tile belonging to A Class». GHB, GLB or GB abbreviations stand for «glazed tile, belonging to B Class».

Frictional coefficient

KERAMA MARAZZI porcelain gres has been tested with the help of the BCR (British Ceramic Research Association) method developed in Great Britain to define the coefficient of sliding friction. BCR method utilizes a classifying scale from 0 to 1. According to the scale 0.1 friction coefficient means «hazardous», while 0.9 friction coefficient means «excellent». BCR friction coefficient of KERAMA MARAZZI porcelain gres is equal to μ>0.4, which is considered a satisfactory degree of friction resistance according to the classifying scale.



In compliance with BCR method, KERAMA MARAZZI porcelain gres is a product with skid-proof surface suitable for all types of premises with no tough requirements set to skid-proof properties.



! Defining the friction coefficient is not mandatory for the manufacturers undergoing the certification procedures, since none of the methods is included in the European standards.



ТЕХНИЧЕСКИЕ ХАРАКТЕРИСТИКИ | TECHNICAL FEATURES

Технические характеристики	Technical features	Метод испытания <p>Testing method</p>	Единица измерения <p>measurement unit</p>	Средние фактические значения <p>Average actual values</p>	Нормативные значения <p>Normative values</p>	Стандарт для справки <p>Reference standard</p>
Максимальные отклонения рабочего (W) размера плиток от номинального (N) размера <p>The maximum deviations of the work (W) size of the tiles from the nominal (N) size</p>					±2% (±5mm)	EEN 14411:2016 Bla <p>TY 23.31.10-012-04693313-2017</p>
Допустимое отклонение среднего значения длины и ширины для каждой плитки (2 или 4 стороны) от рабочего размера <p>The permissible deviation of the average size for each tile (2 or 4 sides) from the work size</p>					±0,6% (±2mm) - N ≥ 15cm <p>±0,9mm - 7cm ≤ N < 15cm</p>	EN 14411:2016 Bla <p>TY 23.31.10-012-04693313-2017</p>
Допустимое отклонение средней толщины плитки от рабочего размера <p>The permissible deviation of the average thickness of each tile from the work size thickness</p>		ISO 10545-2 <p>ГОСТ 27180</p>	% mm	соответствует <p>satisfy</p>	±5% (±0,5mm) - N ≥ 15cm <p>±0,5mm - 7cm ≤ N < 15cm</p>	EN 14411:2016 Bla <p>TY 23.31.10-012-04693313-2017</p>
Максимальное отклонение по ортогональности относительно соответствующих рабочих размеров. <p>The maximum deviation from rectangularity related to the corresponding work sizes</p>					±0,5% (±2mm) - N ≥ 15cm <p>±0,75mm - 7cm ≤ N < 15cm</p> <p>±0,5% (±1,5mm) - N ≥ 15cm <p>±0,75mm - 7cm ≤ N < 15cm</p></p>	EN 14411:2016 Bla <p>TY 23.31.10-012-04693313-2017</p>
Максимальное отклонение по плоскостности: кривизна по центру относительно диагонали, рассчитанной согласно рабочим размерам <p>The maximum deviation from flatness: centre curvature, related to diagonal calculated from the work sizes</p>					±0,5% (±2mm) - N ≥ 15cm <p>±0,75mm - 7cm ≤ N < 15cm</p> <p>±0,5% (±1,5mm) - N ≥ 15cm <p>±0,75mm - 7cm ≤ N < 15cm</p></p>	EN 14411:2016 Bla <p>TY 23.31.10-012-04693313-2017</p>
Водопоглощение <p>Water absorption</p>		ISO 10545-3 <p>ГОСТ 27180</p>	%	0,08	Eb ≤ 0,5	EN 14411:2016 Bla <p>TY 23.31.10-012-04693313-2017</p>
Разрушающая нагрузка <p>Breaking strength</p>		ISO 10545-4 <p>ГОСТ 27180</p>	N	>1800 <p>>1300</p>	мин 1300 для толщины плитки ≥7,5 мм <p>min 1300 for thickness of the tile ≥7,5 mm</p> <p>мин 700 для толщины плитки <7,5 мм <p>min 700 for thickness of the tile <7,5 mm</p></p>	EN 14411:2016 Bla
Предел прочности при изгибе <p>Modulus of rupture</p>		ISO 10545-4 <p>ГОСТ 27180</p>	N/mm²	≥ 45 - N ≥ 15cm <p>≥ 40 - 7cm ≤ N < 15cm</p>	≥ 35	EN 14411:2016 Bla <p>TY 23.31.10-012-04693313-2017</p>
Устойчивость к глубокому истиранию (UGL) <p>Resistance to deep abrasion (UGL)</p>		ISO 10545-6	mm³	≤ 145	≤ 175	EN 14411:2016 Bla <p>TY 23.31.10-012-04693313-2017</p>
Устойчивость к износу поверхности (степень износостойкости PEI) (GL) <p>Wear resistance of the surface (degree of wear resistance PEI) (GL)</p>		ISO 10545-7	класс <p>class</p>	по каталогу <p>by catalog</p>	1 – 5	EN 14411:2016 Bla <p>TY 23.31.10-012-04693313-2017</p>
Коэффициент термического расширения <p>Thermal expansion coefficient</p>		ISO 10545-8 <p>ГОСТ 27180</p>	x10-6 °C-1	≤ 9	заявленное значение <p>value declared</p>	EN 14411:2016 Bla
Сопrotивление термическому шоку <p>Thermal shock resistance</p>		ISO 10545-9		соответствует <p>satisfy</p>	пройдено по ISO 10545-1 <p>passed ISO 10545-1</p>	EN 14411:2016 Bla
Морозостойкость <p>Frost resistance</p>		ISO 10545-12 <p>ГОСТ 27180</p>	циклы <p>cycles</p>	150	пройдено по ISO 10545-1 <p>passed ISO 10545-1</p> <p>≥ 150</p>	EN 14411:2016 Bla <p>TY 23.31.10-012-04693313-2017</p>
Устойчивость к бытовым химическим средствами к добавкам для плавательных бассейнов <p>Resistance to chemicals for household use and swimming pool salts</p>		ISO 10545-13	класс <p>class</p>	A	min B	EN 14411:2016 Bla
Устойчивость к кислотам и щелочам низкой концентрации <p>Resistance to low concentration acids and bases</p>		ISO 10545-13	класс <p>class</p>	LA	заявленное значение <p>value declared</p>	EN 14411:2016 Bla
Устойчивость к загрязнениям <p>Stain resistance</p>		ISO 10545-14	класс <p>class</p>	соответствует <p>satisfy</p>	min 3 (GL) <p>заявленное значение (UGL) <p>value declared (UGL)</p></p>	EN 14411:2016 Bla
Коэффициент трения <p>Friction coefficient</p>		B.C.R.		μ> 0,4	μ> 0,4	D.D. №236 14/6/89
Сопrotивление скольжению <p>Skid resistance</p>		RAMP		по каталогу <p>by catalog</p>	R9 - R13 <p>ABC</p>	DIN 51130 <p>DIN 51097</p>

ТЕХНИЧЕСКАЯ ИНФОРМАЦИЯ | TECHNICAL INFORMATION | 491

Плитки мозаичные, керамический гранит / Porcelain gres mosaic tiles							
	Толщина номинальная, мм / Tile nominal thickness, mm	Количество плитки в коробке, шт. / Pieces in a box, pcs	Количество плитки в коробке, м² / Sqm in a box, m²	Средний вес коробки брутто, кг / Average gross weight of a box, kg	Количество коробок на поддоне, шт. / Boxes on a pallet, pcs	Количество плитки на поддоне, м² / Sqm in a pallet, m²	Вес поддона брутто, кг / Gross weight of a pallet, kg
26 x 30	7	10	0,59	8,0	48	28,32	414
29,8 x 29,8	3,5	12	1,066	7,45	36	38,376	286
30,1 x 30,1	6,9	7	0,634	9,0	36	22,824	342

Керамический гранит неглазурованный / Unglazed porcelain gres							
	Толщина номинальная, мм / Tile nominal thickness, mm	Количество плитки в коробке, шт. / Pieces in a box, pcs	Количество плитки в коробке, м² / Sqm in a box, m²	Средний вес коробки брутто, кг / Average gross weight of a box, kg	Количество коробок на поддоне, шт. / Boxes on a pallet, pcs	Количество плитки на поддоне, м² / Sqm in a pallet, m²	Вес поддона брутто, кг / Gross weight of a pallet, kg
10,8 x 12,5	15	26	0,243	8,84	65	15,795	605
19,8 x 9,8	15	24	0,466	15,6	48	22,368	779
19,8 x 19,8	15	12	0,47	17,16	48	22,56	854
13 x 80	11	12	1,248	30	36	44,928	1110
15 x 60	11	13	1,17	30	32	37,44	974
20 x 20	12	21	0,84	22,68	60	50,4	1390,8
20 x 20	13	19	0,76	20,83	60	45,6	1280,8
20 x 80	11	9	1,44	33,98 / 36,7	36	51,84	1253,1 / 1350
20 x 119,5	11	6	1,434	35,7	24	34,416	886,8
20 x 160	11	3	0,96	24,9	48	46,08	1235,2
30 x 30	8	16	1,44	26,16	40	57,6	1076
30 x 30 шестигран. / hexahedral	8	16	1,36	24,8	40	54,4	1022
30 x 30	11	12	1,08	25,3	40	43,2	1042
30 x 30	12	11	0,99	26,5	40	39,6	1090
30 x 30	13	10	0,9	24,5	40	36	1010
30 x 60	9	9	1,62	33,2	32	51,84	1092
30 x 60	11	8	1,44	36	32	46,08	1183
30 x 179	11	4	2,148	52,63	18	38,664	997,34
60 x 60	11	4	1,44	36,3 / 35,6	30	43,2	1120 / 1098
60 x 119,5	11	2	1,434	36,5	30	43,02	1150
80 x 80	11	2	1,28	33,2	40	51,2	1368
80 x 160	11	2	2,56	66,3	16	40,96	1120,8
119,5 x 238,5	11	-	-	-	15 плит	42,75	1160,5
119,5 x 238,5	11	-	-	-	5 плит	14,25	423,5
60x119,5	20	1	0,717	32	30	22,944	1054
60x60	20	2	0,72	32	30	21	990
119,5x30	20	2	0,717	32	16	12,906	606
60x30	20	4	0,72	32	32	23,04	1054
119,5x119,5	11	2	2,856	72	16	45,696	1212
238,5x40	11	-	-	-	10	9,54	310
238,5x40	11	-	-	-	30	28,62	820

Керамический гранит глазурованный / Glazed porcelain gres							
	Толщина номинальная, мм / Tile nominal thickness, mm	Количество плитки в коробке, шт. / Pieces in a box, pcs	Количество плитки в коробке, м² / Sqm in a box, m²	Средний вес коробки брутто, кг / Average gross weight of a box, kg	Количество коробок на поддоне, шт. / Boxes on a pallet, pcs	Количество плитки на поддоне, м² / Sqm in a pallet, m²	Вес поддона брутто, кг / Gross weight of a pallet, kg
9,6 x 60	9	12	0,69	13,5	72	49,68	1002
9,8 x 9,8 полотно	7	96	0,922	15,4	30	27,66	492
9,8 x 9,8	7	100	0,96	15,2	24	23,04	395
9,9 x 9,9 полотно	7	96	0,94	15,7	30 / 60	28,2 / 56,4	502 / 974
9,9 x 9,9	7	100	0,98	15,5	24	23,52	402
9,9 x 40,2	8	28	1,11	20	54	59,94	1110
12 x 10,4	7	72	0,673	11,7	30	20,19	381
13 x 80	11	12	1,248	30	36	44,928	1110
15 x 60	9	16	1,44	29,5	32	46,08	974
15 x 60	11	13	1,17	29,5	32	37,44	974
15 x 119,5	11	6	1,0755	26	24	25,812	654
20 x 20	8	23	0,92	16	72	66,24	1204
20 x 23,1	7	22	0,76	12	75	57	930
20,1 x 50,2 N	10 / 8,5	12 / 14	1,21 / 1,41	26,3 / 25,9	49 / 49	59,29 / 69,09	1320 / 1299
20,1 x 50,2 R	10	12	1,21	25,8	49	59,29	1294
20 x 80	11	9	1,44	36,7	36	51,84	1350
20 x 119,5	11	6	1,434	35,7	24	34,416	886,8
24 x 24	7	23	1,09	17,5	40	43,6	730
29 x 33,4	8	15	1,09	20,1	42	45,78	874
30 x 30	8	16	1,44	26,16	40	57,6	1076
30 x 30	11	12	1,08	25,3	40	43,2	1042
30 x 30 шестигран. / hexahedral	8	16	1,36	24,8	40	54,4	1022
33 x 33	7,8	16	1,66	29	42	69,72	1248
30 x 60	9	9	1,62	33,2	32	51,84	1092
30 x 60	11	8	1,44	36	32	46,08	1183
30 x 119,5	11	4	1,434	35,7	16	22,944	620
40 x 80	11	4	1,28	31,3	21	26,88	687,3
40,2 x 40,2 N	8	10	1,62	29,2	48	77,76	1432
40,2 x 40,2 R	8	10	1,62	28,7	48	77,76	1408
50,2 x 50,2 N	9,5	6	1,512	31,4	26	39,312	846
50,2 x 50,2 R	9,5	6	1,512	30,6	26	39,312	825,6
60 x 60	11	4	1,44	35,6 / 36,3	30	43,2	1098 / 1120
60 x 119,5	11	2	1,434	36,5	30	43,02	1150
80 x 80	11	2	1,28	33,2	40	51,2	1368
80 x 160	11	2	2,56	66,3	16	40,96	1120,8
60 x 238,5	11	-	-	-	30 плит	42,93	1161
60 x 238,5	11	-	-	-	10 плит	14,31	424
119,5 x 238,5	11	-	-	-	15 плит	42,75	1160,5
119,5 x 238,5	11	-	-	-	5 плит	14,25	423,5
119,5x119,5	11	2	2,856	72	16	45,696	1212
238,5x40	11	-	-	-	10	9,54	310
238,5x40	11	-	-	-	30	28,62	820

УПАКОВКА ДЕКОРАТИВНЫХ ЭЛЕМЕНТОВ

Размер Кол-во (шт.) Коллекции

КЕРАМИЧЕСКИЙ ГРАНИТ. БОРДЮРЫ

30×4,9	24	Виченца, Пьерфон
30×7	20	Эль-Реаль
30×7,2	24	Вилла Флоридиана
40,2×7,2	8	Терраса, Фаральони
40,2×7,2	26	Мраморный дворец
40,2×7,7	8	Флораль
40,2×8	9	Лирия
40,2×9,6	9	Пантеон
40,2×8	8	Орсэ
40,2×19,6	8	Пантеон, Бромли
50,2×4,9	18	Акация
50,2×9,6	20	Резиденция, Сорбонна

КЕРАМИЧЕСКИЙ ГРАНИТ. ДЕКОРЫ

9,9×40,2	11	Рустик Вуд
20×23,1	26	Бурanelли, Виченца
24×24	7	Паласио
29×33,4	7	Раваль, Площадь Испании, Парк Гуэля
30×30	8	Аллея, Виченца
30×30	7	ПроСтоун, Эль-Реаль
40,2×40,2	4	Фаральони, Мраморный дворец, Бромли, Орсэ, Пантеон, Лирия
50,2×50,2	4	Резиденция, Сорбонна
60×9,6	10	Селект Вуд
60×15	8	Про Матрикс
60 x119,5	2	Роверелла, Фондамента
119,5×238,5	15	Ковры

Размер Кол-во (шт.) Коллекции

КЕРАМИЧЕСКИЙ ГРАНИТ. ВСТАВКИ

4,7×4,7	36	Сонет
4,9×4,9	36	Золотой пляж, Виченца, Пьерфон
4,9×4,9	36	Байя
7×7	27	Версаль
7×7	46	Саламанка, Эль-Реаль
7×7	36	Алькала
7,2×7,2	33	Линарес
7,2×7,2	18	Мраморный дворец
7,2×7,2	33	Терраса, Фаральони
7,2×7,2	36	Вилла Флоридиана
7,7×7,7	50	Флораль
7,7×7,7	36	Престон
8×8	50	Лирия
8×8	33	Орсэ
9,5×9,5	28	Парнас
9,5×9,5	22	Про Матрикс
9,5×9,5	25	ПроСтоун
9,6×9,6	20	Пантеон
9,6×9,6	22	Формиелло
9,6×9,6	25	Резиденция, Сорбонна
9,8×9,8	30	Сансеверо, Амальфи, Капри, Лаурито, Пьяцетта
9,8×9,8	25	Браш Вуд
9,8×9,8	30	Паласио
10×10	25	Корсо, Каштан, Кассия
13×13	27	Колор Вуд
14,5×14,5	27	Монте Тиберио, Про Дабл, Про Стоун
14,5×14,5	34	Помильяно
14,7×14,7	27	ПроДабл
15×15	34	Фратте, Понтичелли
19,6×19,6	16	Бромли

Размер Кол-во (шт.) Коллекции

КЕРАМИЧЕСКИЙ ГРАНИТ. ПЛИНТУСЫ

20×11,2	18	Имбирь, Сатин
22,8×8	28	Сальветти
30×7,2	24	Аллея, Пьерфон
30x 10,8	14	Имбирь, Сатин
30×11,2	14	Имбирь, Сатин
39,6×8	19	Сальветти, ПроВуд, Арсенале
39,8×8	19	Дувр, Меранти, Фрегат, Антик Вуд, Гранд Вуд, Колор Вуд
40,2×7,6	32	Сенат
40,2×7,6	30	Пантеон
60×9,5	9	Королевская дорога, ПроДабл, ПроСтоун, Про Матрикс, Амбуаз, Монте Тиберио
60×9,5	11	Королевская дорога

КЕРАМИЧЕСКИЙ ГРАНИТ. СТУПЕНИ

30×30	4	Аллея, Терраса угловая, ПроСтоун, Виченца, Золотой Пляж, Александрия, Пьерфон
33×33	4	ПроСтоун, Терраццо, ПроВуд, Роверелла, Фондамента, Про Матрикс, Амбуаз, Сальветти, Монте Тиберио
34×34	4	Фаральони, Пантеон
40,2×30	4	Терраса
40,2×34	4	Фаральони
30×60	4	Королевская дорога, ПроДабл, Мирабо, ПроСтоун
33×60	4	ПроСтоун, Терраццо, Про Матрикс, Амбуаз
119,5×30	2	Монте Авелла
119,5×33	2	ПроВуд, Роверелла, Фондамента, Сальветти, Монте Тиберио

КЕРАМИЧЕСКИЙ ГРАНИТ. ПОДСТУПЁНКИ

30×9,6	24	Аллея, ПроСтоун, Виченца, Золотой Пляж, Александрия, Пьерфон
30×14,5	16	Сатин
40,2×9,6	13	Фаральони, Пантеон
42×9,6	13	Терасса
60×10,7	8	ПроСтоун, Терраццо, Амбуаз, Про Матрикс
60×14,5	8	Королевская дорога, ПроДабл, Мирабо
119,5×10,7	4	ПроВуд, Роверелла, Фондамента, Сальветти, Монте Тиберио
119,5×14,5	4	Монте Авелла, Королевская дорога

Размер Кол-во (шт.) Коллекции

КЕРАМИЧЕСКИЙ ГРАНИТ. МОЗАИЧНЫЕ И НАБОРНЫЕ ДЕКОРАТИВНЫЕ ЭЛЕМЕНТЫ

13×13	28	Меранти
19,6×19,6	20	Гранд Вуд
20×4,8	15	Арсенале
25,1×25,1	8	Гран Пале
30×30	6	Виндзор, ПроДабл, ПроСтоун, Про Матрикс, Сланец, Про Фьюче
30×30	8	Александрия
30×31,5	5	Контарини, Грасси
30×32	5	Грасси
32×7,3	28	ПроСтоун
34,5×14,7	7	Роверелла, Монте Авелла
40×40	4	Парнас
40,2×40,2	4	Вестминстер
42,7×42,7	7	Сафьян
46,8×9,8	12	Гренель
49,5×40,2	6	Монте Тиберио
50,2×8,1	22	Борсари
60×60	4	Виндзор

PACKAGING OF DECORATIVE ELEMENTS

Size	Number (pcs)	Collection
PORCELAIN GRES. BORDERS		
30×4,9	24	Vicenza, Pierrefounds
30×7	20	El-Real
30×7,2	24	Villa Floridiana
40,2×7,2	8	Terrace, Faraglioni
40,2×7,2	26	Marble Palace
40,2×7,7	8	Floral
40,2×8	9	Liria
40,2×9,6	9	Pantheon
40,2×8	8	Orsay
40,2×19,6	8	Pantheon, Bromley
50,2×4,9	18	Acacia
50,2×9,6	20	Residence, Sorbonne

Size	Number (pcs)	Collection
PORCELAIN GRES. DECORS		
9,9×40,2	11	Rustic Wood
20×23,1	26	Buranelli, Vicenza
24×24	7	Palacio
29 33,4	7	Raval, Plaza de España, Park Güell
30×30	8	Alley, Vicenza
30×30	7	Pro Stone, El-Real
40,2×40,2	4	Farglioni, Marble palace, Bromley, Orsay, Pantheon, Liria
50,2×50,2	4	Residence, Sorbonne
60×9,6	10	Select Wood
60×15	8	Pro Matrix
60×119,5	2	Roverella, Fondamenta
119,5×238,5	15	Carpets

Size	Number (pcs)	Collection
PORCELAIN GRES. INSERTS		
3,5×3,5	175	Alley
4,7×4,7	36	Sonet
4,9×4,9	36	Golden beach, Vicenza, Pierrefounds
4,9×4,9	36	Baya
7×7	46	Salamanka, El-Real, Alkala
7,2×7,2	33	Linares
7,2×7,2	18	Marble palace
7,2×7,2	33	Terrace, Faraglioni
7,2×7,2	36	Pro Stone, Villa Floridiana
7,2×7,2	50	Floral
7,7×7,7	36	Preston
8×8	50	Liria
8×8	33	Osay
9,5×9,5	28	Parnassus
9,5×9,5	22	Pro Matrix
9,5×9,5	25	Pro Stone
9,6×9,6	20	Pantheon
9,6×9,6	22	Formiello
9,6×9,6	25	Residence, Sorbonne
9,8×9,8	30	Sansevero, Solaro, Amalfi, Capri, Laurito, Piazzetta
9,8×9,8	25	Brush Wood
9,8×9,8	30	Palacio
10×10	25	Corso, Chestnut, Cassia
13×13	27	Color Wood
14,5×14,5	27	Monte Tiberio, Pro Double, Pro Stone
14,5×14,5	34	Pomigliano
14,7×14,7	27	Pro Dauble
15×15	35	Fratte, Ponticelli
19,6×19,6	16	Bromley

Size	Number (pcs)	Collection
PORCELAIN GRES. PLINTHS		
20×11,2	18	Ginger, Satin
22,8×8	28	Salvetti
30×7,2	24	Alley, Pierrefounds
30x 10,8	14	Ginger, Satin
30×11,2	14	Ginger, Satin
39,6×8	19	Salvetti, Pro Wood, Arsenale
39,8×8	19	Dover, Meranti, Frigate, Antic Wood, Grand Wood, Color Wood
40,2×7,6	32	Senat
40,2×7,6	30	Pantheon
60×9,5	9	Rajpath, Pro Double, Pro Stone, Pro Matrix, Amboise, Monte Tiberio
60×9,5	11	Rajpath

Size	Number (pcs)	Collection
PORCELAIN GRES. STEP		
30×30	4	Alley, Terrace corner, Pro Stone, Vicenza, Golden beach, Alexandria, Pierrefounds
33×33	4	Pro Stone, Terraco, Pro Wood, Roverella, Fondamenta, Pro Matrix, Amboise, Salvetti, Monte Tiberio
34×34	4	Faraglioni, Pantheon
30×30	16	Satin, Ginger, Pepper
40,2×30	4	Terrace
40,2×34	4	Faraglioni
30×60	4	Rajpath, Pro Double, Mirabeau, Pro Stone
33×60	4	Pro Stone, Terrazzo, Pro Matrix, Amboise
119,5×30	2	Monte Avella
119,5×33	2	Pro Wood, Roverella, Fondamenta, Salvetti, Monte Tiberio

Size	Number (pcs)	Collection
PORCELAIN GRES. RISER		
30×9,6	24	Alley, Pro Stone, Vicenza, Golden beach, Alexandria, Pierrefounds
30×14,5	16	Satin
40,2×9,6	13	Faraglioni, Pantheon
42×9,6	13	Terrace
60×10,7	8	Pro Stone, Terrazzo, Amboise, Pro matrix
60×14,5	8	Rajpath, Pro Double, Mirabeau
119,5×10,7	4	Pro Wood, Roverella, Fondamenta, Salvetti, Monte Tiberio
119,5×14,5	4	Monte Avella, Rajpath

Size	Number (pcs)	Collection
PORCELAIN GRES. MOSAICS DECORS		
13×13	28	Meranti
19,6×19,6	20	Grand Wood
20×4,8	15	Arsenale
25,1×25,1	8	Grand Palais
30×30	6	Windsor, Pro Double, Pro Stone, Pro Matrix, Slate, Pro Future
30×30	8	Alexandria
30×31,5	5	Contarini, Grassi
30×32	5	Grassi
34,5×14,7	7	Roverella, Monte Avella
40×40	4	Parnassus
40,2×40,2	4	Westminster
42,7×42,7	7	Saffian
46,8×9,8	12	Grenelle
49,5×40,2	6	Monte Tiberio
50,2×8,1	22	Borsari
60×60	4	Windsor

СЕРТИФИКАЦИЯ

Являясь одной из ведущих компаний в европейской керамической индустрии, KERAMA MARAZZI разделяет ценности устойчивого развития и стремится улучшить свой экологический след, ежегодно направляя на это значительные инвестиции. Экологическая декларация продукции подтверждает нашу приверженность сохранению окружающей среды в соответствии с самыми строгими международными стандартами.

В 2020 году KERAMA MARAZZI провела оценку жизненного цикла (Life Cycle Assessment, LCA) для керамогранитной напольной плитки, производимой по технологии Bla в Орле и Малино, а также настенной плитки, выпускаемой в Орле по стандарту EN 14411. Компания успешно прошла процесс аудита, по итогам которого получена Экологическая декларация продукции (Environmental Product Declaration, EPD). Она официально подтверждена независимым итальянским институтом CERTIQUALITY.

EPD является одним из важнейших документов для компаний, работающих на международном рынке строительства и отделки. Так, предоставление сертификатов LCA и EPD является обязательным для участия в государственных тендерах в странах Северной Европы.

Помимо прочих аспектов, экологическая декларация освещает улучшение корпоративных экологических показателей, таких как:

- сокращение количества отходов,
- сокращение количества потребляемого сырья,
- энергосбережение,
- уменьшение отрицательного воздействия на окружающую среду.

Экологическое воздействие продукта на протяжении всего жизненного цикла оценивается в соответствии с международными стандартами ISO 14040-44, EN 15804, EN 15978.

Декларация EPD и Климатическая декларация KERAMA MARAZZI зарегистрированы и опубликованы на официальном сайте EPD www.environdec.com



CERTIFICATIONS

KERAMA MARAZZI, a leading company in the European ceramic industry, recognises the value of sustainability and aims to improve its ecological footprint with significant investments every year. The Environmental Product Declaration certifies our commitment to environmental quality in accordance with the highest international standards.

In 2020, KERAMA MARAZZI performed a Life Cycle Assessment (LCA) of its porcelain gres floor tile manufactured using Bla technology in Orel and Malino, as well as its wall tile produced in Orel in conformity with the EN 14411 standard. The company successfully passed the audit, based on findings from which it obtained Environmental Product Declaration (EPD). It is officially confirmed by the independent Italian institute CERTIQUALITY.

EPD is a crucial document for companies operating in the international construction and finishing market. For example, a company is required to produce LCA and EPD certificates to be eligible to participate in state-run tenders in Northern European countries.

Apart from other aspects, Environmental Product Declaration covers the improvement of corporate environmental indicators, such as

- reduction of emissions,
- reduction of raw materials consumption,
- energy saving,
- mitigation of adverse environmental impacts.

The environmental effects of a product throughout its life cycle are assessed in conformity with the international standards ISO 14040-44, EN 15804, EN 15978.

The EPD and Climate Declaration of KERAMA MARAZZI are registered and published on the official website of EPD at www.environdec.com.

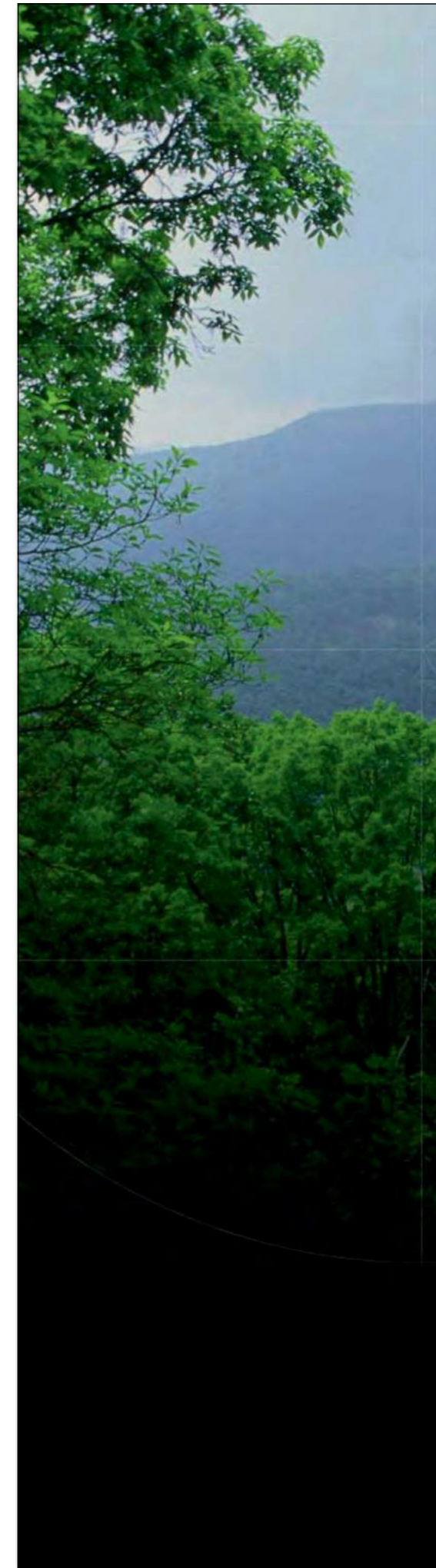

CERTIFICATE EPD REGISTRATION

This document is to confirm that

KERAMA MARAZZI LLC

has published an Environmental Product Declaration for

GLAZED AND UNGLAZED CERAMIC TILES OF MEDIUM SIZE

with registration number S-P-01479
in the International EPD® System.

The EPD has been developed in accordance with ISO 14025, the General Programme Instructions for the International EPD® System and the reference PCR 2012:01 and 2012:01-Sub-PCR-D. Verification was performed by Certiquality Srl.

This document is valid until 2025-10-19, or until the EPD is de-registered and no longer published at www.environdec.com.

Sebastian Welling
Secretariat of the International EPD® System
Stockholm, Sweden, 2020-12-03

СЕРТИФИКАЦИЯ

Некоторые серии керамического гранита KERAMA MARAZZI изготовлены как минимум на 10% из вторично используемого материала. Для этих материалов проведена добровольная сертификация с привлечением независимой международной организации CERTIQUALITY.

Продукция KERAMA MARAZZI сертифицирована по классу A+ в отношении летучих органических веществ, что означает полное отсутствие выделения органических соединений в воздух.

Продукция KERAMA MARAZZI полностью соответствует требованиям сертификации LEED (Leadership in Energy and Environmental Design) — всемирно признанной системы добровольной экологической сертификации, одной из ключевых в области энергетики и окружающей среды. Это является важным условием для использования материалов KERAMA MARAZZI в проектах «зелёного» строительства.

KERAMA MARAZZI является членом Совета по экологическому строительству (Green Building Council Russia), который способствует развитию всех аспектов экологического строительства — от проектирования до внедрения энергоэффективных технологий.

В 2013 году независимый итальянский институт CERTIQUALITY выдал сертификат UNI-EN 14411 и знак соответствия KEYMARK 023 продукции KERAMA MARAZZI. В рамках сертификации проведена оценка контроля за соблюдением технологий производства, включая элементы системы управления качеством ISO 9001, на предприятиях в Орле и пос. Малино.

Сертификат CERTIQUALITY UNI-EN 14411:2016 и знак соответствия KEYMARK 023 подтверждают высокое качество продукции KERAMA MARAZZI, ее полное соответствие единым европейским нормативам и техническим характеристикам, а также безопасность для человека и окружающей среды.

KEYMARK — общеевропейская маркировка, основанная на системе сертификации независимой третьей стороной, подтверждающей соответствие продукта требованиям соответствующих европейских норм. Знак присваивается по результатам:

- проведения испытаний продукта на соответствие требованиям европейских норм;
- оценки системы документации, на основании которой проводится выпуск и проверка продукции;
- проведения аудита на месте производства.

Так как KEYMARK является европейским знаком, все испытания проводятся в соответствии с действующими нормами Европейского комитета по стандартизации. Качество маркированных продуктов гарантировано по всей Европе, благодаря чему отпадает необходимость проведения дополнительных проверок и инспекций.

Сертификат предоставления права на использование маркировки CERTIQUALITY-UNI/CEN KEYMARK находится на сайте Certiquality UNI EN 14411, LLC KERAMA MARAZZI.

	Экологичный продукт Ecological product		Не образует дыма No toxic fumes
	Не выделяет вредных веществ No hazardous emissions		Химическая стойкость Chemical resistance
	Негорючий материал Non-flammable		Полная переработка Fully Recyclable

CERTIFICATIONS

Some series of porcelain gres from KERAMA MARAZZI are at least 10% derived from recycled materials. These materials underwent voluntary certification by engaging the independent international organization CERTIQUALITY.

KERAMA MARAZZI products are certified to the class A+ for VOC (Volatile Organic Compounds), which means no emissions of organic substances in the air.

KERAMA MARAZZI products fully meet the requirements of LEED certification (Leadership in Energy and Environmental Design), a globally recognized system of voluntary ecological certification, one of the major certifications in the field of energy and environment. This is an important precondition for using KERAMA MARAZZI materials in green construction projects.

KERAMA MARAZZI is a member of Green Building Council Russia, which contributes to the development of all aspects of green construction, ranging from design to the implementation of energy efficient technologies.

In 2013, the independent Italian institute CERTIQUALITY issued UNI-EN 14411 certificate and KEYMARK 023 conformity mark in respect of KERAMA MARAZZI products. Certification entailed the assessment of control of compliance with manufacturing technologies, including the elements of the ISO 9001 quality management system, at manufacturing facilities in Orel and the town of Malino.

The certificate CERTIQUALITY UNI-EN 14411:2016 and the conformity mark KEYMARK 023 confirm the high quality of the products by KERAMA MARAZZI, their full conformity with the uniform European standards and technical specifications, as well as safety for humans and the environment.

KEYMARK is European-wide marking based on the system of certification by an independent third party which confirms the conformity of the product with the requirements of the respective European standards. The mark is issued based on the results of:

- holding of the tests of the product for conformity with the requirements of the European standards;
- assessment of the documentation system which serves as the basis for the release and checking of the products;
- performance of an audit at the production site.

Since KEYMARK is a European mark, all tests are conducted in conformity with the applicable standards of the European Committee for Standardization. The quality of the marked products is guaranteed throughout Europe, which eliminates the necessity of carrying out supplemental checks and inspections.

The certificate granting the right to use the marks CERTIQUALITY-UNI/CEN KEYMARK is available from the website of Certiquality UNI EN 14411, LLC KERAMA MARAZZI.



СЕРТИФИКАЦИЯ

Сертификат ГОСТ Р — документ, подтверждающий качество выпускаемой продукции и соответствие заявляемым стандартам и требованиям Российской Федерации.

Техническое свидетельство (ТС), выданное Министерством регионального развития Российской Федерации, подтверждает пригодность продукции KERAMA MARAZZI для облицовки наружных стен зданий и сооружений различного назначения, в том числе в конструкциях навесных фасадных систем для «видимого» способа крепления плит, на территории России.



CERTIFICATIONS

The GOST R Certificate is the document which confirms the quality of the products manufactured and compliance with the standards applied for and the requirements of the Russian Federation.

The Technical Approval (TA) issued by the Ministry of Regional Development of the Russian Federation confirms the suitability of KERAMA MARAZZI's products for cladding of outer walls of buildings and structures for various purposes, including the structures of curtain wall systems for the "visible" method of fastening of slabs, within the territory of Russia.



РЕГИОНАЛЬНЫЕ ПОДРАЗДЕЛЕНИЯ ГРУППЫ KERAMA MARAZZI

REGIONAL OFFICES OF KERAMA MARAZZI

КЕРАМА ЦЕНТР

Москва: (495) 795-00-85, 795-00-45, 795-30-60
E-mail: info@kerama-marazzi.ru

БАЛТКЕРАМА

Санкт-Петербург: (812) 655-62-15, 655-62-16
E-mail: spbinfo@kerama-marazzi.ru

КЕРАМА-ЗОЛОТОЕ КОЛЬЦО

ОП Самара: (846) 379-40-56
ОП Ульяновск: (8422) 59-58-99
ОП Оренбург: (3532) 43-09-11
ОП Ярославль: (4852) 59-36-29
ОП Нижний Новгород: (831) 422-12-34
E-mail: info.goldenring@kerama-marazzi.ru

КОМПАНИЯ ДОН-КЕРАМА

Ростов-на-Дону: (863) 299-45-99, 303-03-23
E-mail: doninfo@kerama-marazzi.ru

ЕНИСЕЙ-КЕРАМА

Красноярск: (391) 275-20-43, 275-20-44,
275-20-45, 275-21-01
E-mail: eniseiinfo@kerama-marazzi.ru

ИРКУТСК-КЕРАМА

Иркутск: (3952) 500-531
E-mail: irk-info@kerama-marazzi.ru

КЕРАМА-ВОЛГОГРАД

Волгоград: (8442) 260-442, 260-441
E-mail: volgogradinfo@kerama-marazzi.ru

КЕРАМА-ЕКАТЕРИНБУРГ

Екатеринбург: (343) 342-04-05, 342-25-00
Челябинск: (351) 220-33-23
E-mail: ekaterinburginfo@kerama-marazzi.ru

КЕРАМА-КМВ

Пятигорск: (8793) 36-73-36
E-mail: kmvinfo@kerama-marazzi.ru

КЕРАМА-КМВ ОП КРАСНОДАР

Краснодар: (861) 203-00-33
E-mail: krasnodar_info@kerama-marazzi.ru

КЕРАМА-КРЫМ

Симферополь: (3652) 500-860
E-mail: crimeainfo@kerama-marazzi.ru

КЕРАМА-ПЕРМЬ

Пермь: (342) 212-75-61, 212-78-61
E-mail: perminfo@kerama-marazzi.ru

КЕРАМА-СОЧИ

Сочи: (862) 255-96-65, 253-95-08
E-mail: info_sochi@kerama-marazzi.ru

КЕРАМА МАРАЦЦИ УКРАИНА

Киев: (10 380 44) 593-50-01, 593-50-02
E-mail: krayinfo@kerama-marazzi.ua

ОКА-КЕРАМА

Орел: (4862) 200-500
E-mail: oka_sk@kerama-marazzi.ru

ПРЕДСТАВИТЕЛЬСТВО KERAMA MARAZZI В РЕСПУБЛИКЕ КАЗАХСТАН

Нур-Султан: (7172) 55-05-30, (775) 222-52-52
E-mail: info@kerama-marazzi.kz

СИБИРЬ-КЕРАМА

Новосибирск: (383) 335-85-13, 335-85-14
E-mail: sibirinfo@kerama-marazzi.ru
Омск: (3812) 62 78 79
E-mail: omskinfo@kerama-marazzi.ru

УФА-КЕРАМА

Уфа: (347) 246-10-17, 246-10-18, 216-35-87
E-mail: ufainfo@kerama-marazzi.ru

ЮГРА-КЕРАМА

Тюмень: (3452) 38-52-00
E-mail: tyumeninfo@kerama-marazzi.ru

KERAMA BALTICS

Riga, Latvia: (00 371) 67-795-261
E-mail: balticsinfo@kerama-marazzi.com

В настоящем каталоге представлен керамический гранит, произведённый на заводах ООО «КЕРАМА МАРАЦЦИ». Предприятия расположены в г. Орёл (ул. Итальянская, 5) и в Московской области (Ступинский район, пос. Малино, гл. путь ж/д Бекасово-Воскресенск, 336 км, вл. 3, стр. 1). Производитель оставляет за собой право в любой момент и без предварительного предупреждения изменить приводимые в данном каталоге сведения и технические характеристики, которые не должны рассматриваться как безусловно обязательные. Специфика процесса обжига керамических материалов может привести к изменению веса, цвета и размеров. Иллюстративный материал является эскизным предложением. Ответственность за правильность расчётов несет мастер, выполняющий работы. Цвет иллюстративного материала максимально приближен к реальности, в степени, допустимой для офсетной печати. Средний вес приведён для общего информирования потребителей. Фактический вес может отличаться от указанного в зависимости от артикулов, типа поверхности, использованной глазури и т. п.

This catalogue presents the porcelain gres collections, produced by LLC "KERAMA MARAZZI". The plants located in Orel (Italienskaya, 5) and Moscow region (3/1, 336 km of Bekasovo-Voskresensk main line, Stupino district, Malino). The producer reserves the right at any time and without prior notice to change the information and technical characteristics given in this catalogue, none of which are to be considered legally binding. Weight, colours and dimensions are subject to normal variations resulting from the ceramic firing process. The illustrative material is a sketch. It is the responsibility of a master laying tiles to supply measurements and quantities required. Within the limits of printed material, the colours and aesthetic features of products illustrated correspond as closely as possible to those of the actual products. Average weight is shown for general information. Actual weight can vary depending on particular article, tile surface, glaze used etc.



KERAMA MARAZZI

kerama-marazzi.com

